

Altavoz inalámbrico
SRS-XG500

A continuación se explica cómo utilizar este altavoz. Seleccione un tema en el panel de navegación.
El diseño y las especificaciones están sujetos a cambios sin previo aviso.

Procedimientos iniciales

[Componentes y controles](#)

Fuente de alimentación/carga

- └ [Carga del altavoz](#)
- └ [Conexión de la alimentación](#)
- └ [Desconexión de la alimentación](#)
- └ [Utilización de la función de en espera de BLUETOOTH](#)
- └ [Carga de un dispositivo USB como un smartphone o un iPhone](#)
- └ [Función Auto Standby](#)

Función de iluminación

- └ [Encendido/apagado de la luz del altavoz \(Función de iluminación\)](#)

Realización de conexiones

Dispositivo USB

- └ [Conexión con un dispositivo USB](#)

Dispositivo BLUETOOTH

- └ [Emparejamiento y conexión con dispositivos BLUETOOTH®](#)
- └ [Conexión con un ordenador a través de una conexión BLUETOOTH \(Windows\)](#)
- └ [Conexión con un ordenador a través de una conexión BLUETOOTH \(Mac\)](#)

Escucha de música

Dispositivo USB

- └ [Escucha de música de un dispositivo USB](#)

Dispositivo BLUETOOTH

- └ [Escucha de música de un dispositivo a través de conexión BLUETOOTH](#)
- └ [Selección de la calidad de reproducción de la emisión de audio BLUETOOTH \(Códec\)](#)
- └ [Terminación de la conexión BLUETOOTH \(Después del uso\)](#)
- └ [Conmutación de los dispositivos BLUETOOTH conectados al mismo tiempo \(Conexión de múltiples dispositivos\)](#)

[Escucha de música de un dispositivo de audio portátil, etc.](#)

[Disfrute cambiando los efectos de sonido](#)

Función Pareja estéreo

- └ [Escucha de música inalámbricamente con 2 altavoces \(Función Pareja estéreo\)](#)

Función Conexión para fiesta

- └ [Disfrute de reproducción inalámbrica utilizando múltiples altavoces \(Función Conexión para fiesta\)](#)
- └ [Terminación de la función Conexión para fiesta](#)

Características adicionales

- └ [Utilización de un micrófono externo](#)
- └ [Disfrute del sonido de una guitarra](#)

Utilización de “Sony | Music Center”

[Qué puede hacer con “Sony | Music Center”](#)

[Instalación de “Sony | Music Center”](#)

Utilización de “Fiestable”

[Qué puede hacer con “Fiestable”](#)

[Instalación de “Fiestable”](#)

Información

[Acerca de los indicadores](#)

[Actualización del software preinstalado](#)

Notas sobre el uso

- [Precauciones](#)
 - [Notas sobre la carga](#)
 - [Notas acerca de las características de resistencia al agua y de a prueba de polvo](#)
 - [Cuidado del altavoz](#)
 - [Acerca de la tecnología inalámbrica BLUETOOTH](#)
 - [Aviso sobre la licencia](#)
 - [Marcas comerciales](#)
-

Solución de problemas

[¿Qué puedo hacer para resolver un problema?](#)

Alimentación

- [No se puede cargar el altavoz](#)
 - [No se puede encender el altavoz o el altavoz se apaga de repente](#)
-

Sonido

- [No hay sonido/Sonido de un solo altavoz/Nivel de sonido bajo/Sonido distorsionado/Zumbido o ruido en la salida del altavoz](#)
 - [El sonido se vuelve bajo durante el uso](#)
-

Dispositivo USB

- [No se detecta el dispositivo USB; la reproducción con una fuente de audio falla; no sale sonido del altavoz; la reproducción no se inicia con la primera pista](#)
 - [El sonido del altavoz contiene ruido, salta, o está distorsionado](#)
 - [La reproducción tarda mucho tiempo en iniciarse](#)
-

Dispositivo BLUETOOTH

- [No se puede emparejar el altavoz con un dispositivo BLUETOOTH](#)
 - [No se puede conectar un dispositivo BLUETOOTH con el altavoz en la función Pareja estéreo](#)
-

[No se puede conectar con un altavoz para la función Conexión para fiesta](#)

[No se puede añadir un altavoz para la función Conexión para fiesta](#)

Micrófono

[No hay sonido del micrófono](#)

[Hay realimentación acústica](#)

Restauración

[Reinicio del altavoz](#)

[Inicialización del altavoz](#)

Altavoz inalámbrico
SRS-XG500

Componentes y controles

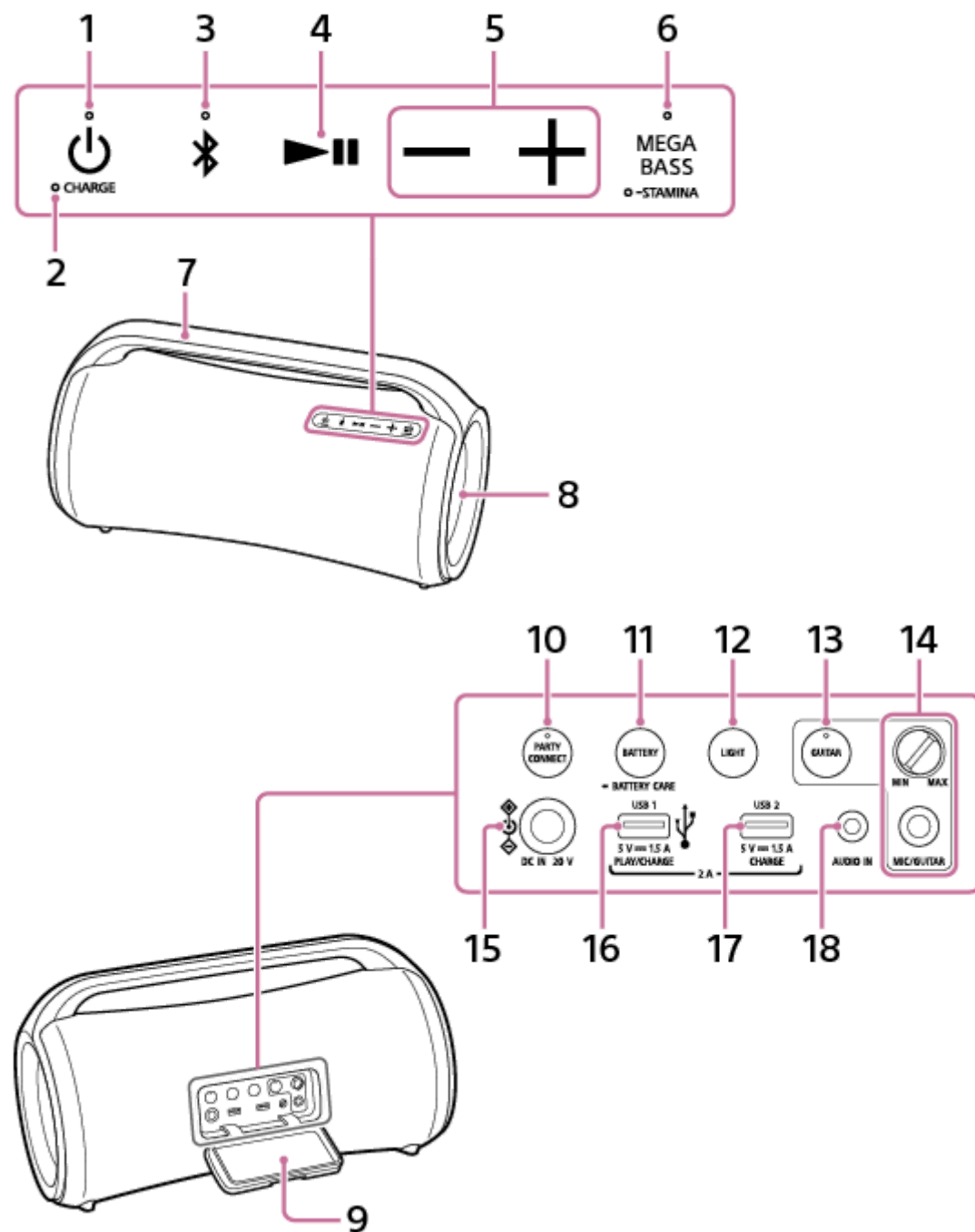

1. Botón (alimentación) con indicador
2. Indicador CHARGE
3. Botón (BLUETOOTH) con indicador
4. Botón (reproducción)
5. Botones -/+ (volumen)
6. Botón MEGA BASS con indicador/Botón STAMINA con indicador

7. Asa
8. Luz
9. Tapa
10. Botón PARTY CONNECT con indicador
11. Botón BATTERY/Botón  BATTERY CARE
12. Botón LIGHT
13. Botón GUITAR con indicador
14. Mando de nivel MIC y GUITAR (MIN/MAX)
Toma MIC/GUITAR (Φ 6,3 mm)
15. Toma DC IN 20 V
16. Puerto PLAY/CHARGE (salida de alimentación de CC solamente) (USB1)^{*1}
17. Puerto CHARGE (salida de alimentación de CC solamente) (USB2)^{*2}
18. Toma AUDIO IN (Φ 3,5 mm)^{*3}

*1 La conexión de un dispositivo USB desactivará las salidas de audio del dispositivo BLUETOOTH y del dispositivo conectado a la toma AUDIO IN.

*2 Este puerto no es compatible con reproducción de música.

*3 La conexión de un cable de audio desactivará la salida de audio del dispositivo BLUETOOTH.

Tema relacionado

- [Acerca de los indicadores](#)

5-027-163-41(3) Copyright 2021 Sony Corporation

Altavoz inalámbrico
SRS-XG500

Carga del altavoz

El altavoz puede funcionar con la energía de una toma de corriente de CA conectada mediante el adaptador de CA y el cable de alimentación de ca suministrados, o con la batería de iones de litio incorporada.

Cuando vaya a utilizar el altavoz por primera vez, asegúrese de cargar la batería incorporada durante más de 1 hora antes de encender el altavoz.

Con la batería incorporada cargada de antemano, podrá utilizar el altavoz con la energía de la batería solamente.

Sugerencia

- Como opciones para cargar la batería incorporada del altavoz están disponibles los modos "Carga normal" y "Battery Care". El modo Battery Care limita la capacidad de carga máxima a aproximadamente el 90% y hace que la vida útil de la batería sea más larga. El tiempo de reproducción disponible en este modo es más corto que el indicado. En el momento de la compra, el altavoz está en modo de carga normal de forma predeterminada.
- Puede activar/desactivar el modo Battery Care del altavoz con "Sony | Music Center".

1 Conecte el altavoz a una toma de corriente de CA para cargarlo.

Conecte la toma DC IN 20 V del altavoz y una toma de corriente de CA con el adaptador de CA y el cable de alimentación de ca suministrados.

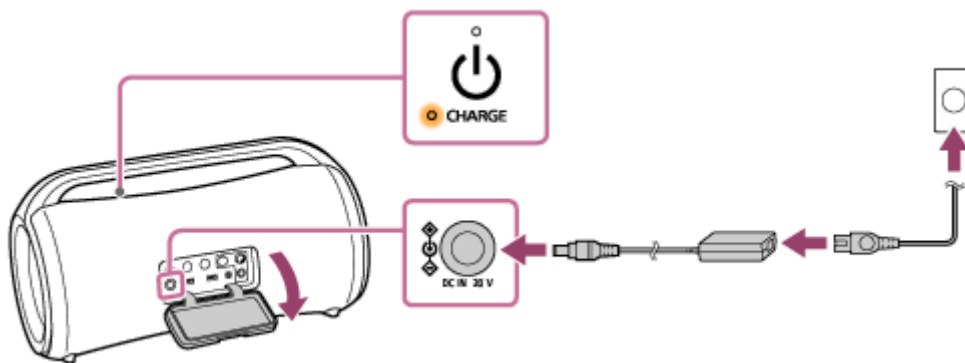

Se iniciará la carga de la batería, y el indicador CHARGE se iluminará en naranja. La carga se completará en unas 3 horas* y el indicador se apagará.

* Tiempo necesario para cargar la batería incorporada agotada hasta su capacidad máxima mientras el altavoz esté apagado.

Después de desconectar el adaptador de CA del altavoz al finalizar la carga de la batería, asegúrese de cerrar bien la tapa.

La tapa desempeña un papel importante en el mantenimiento del rendimiento de resistencia al agua y de a prueba de polvo.

Comprobación de la finalización de la carga

Si la batería incorporada está completamente cargada al conectar el altavoz a una toma de corriente de CA, el indicador CHARGE se iluminará en naranja, y se apagará después de aproximadamente 1 minuto.

Comprobación del nivel de carga restante de la batería incorporada

- Después de pulsar el botón BATTERY situado detrás de la tapa de la parte trasera del altavoz, cuando el altavoz esté encendido, dependiendo de la energía restante de la batería incorporada, desde el altavoz se emitirá la guía de voz mostrada a continuación.

- 91% - 100%: "Battery Fully Charged" (Batería completamente cargada)
- 81% - 90%: "Battery about 90%" (Batería con carga de alrededor del 90%)
- 81% - 90% (Modo Battery Care): "Battery Care Mode, Fully Charged, Battery about 90%" (Modo de cuidado de la batería, Batería completamente cargada, Batería con carga de alrededor del 90%)
- 71% - 80%: "Battery about 80%" (Batería con carga de alrededor del 80%)
- 61% - 70%: "Battery about 70%" (Batería con carga de alrededor del 70%)
- 51% - 60%: "Battery about 60%" (Batería con carga de alrededor del 60%)
- 41% - 50%: "Battery about 50%" (Batería con carga de alrededor del 50%)
- 31% - 40%: "Battery about 40%" (Batería con carga de alrededor del 40%)
- 21% - 30%: "Battery about 30%" (Batería con carga de alrededor del 30%)
- 11% - 20%: "Battery about 20%" (Batería con carga de alrededor del 20%)
- 1% - 10%: "Please Charge" (Realizar una carga)

Sugerencia

- Utilizando "Sony | Music Center", podrá activar/desactivar la guía de voz asociada con la energía restante de la batería, que oírán cuando encienda el altavoz.

Duración de la batería incorporada (mientras el altavoz no esté en el modo Battery Care y haya una conexión BLUETOOTH establecida)

- Unas 30 horas
El nivel de volumen del altavoz está ajustado a 19.
El efecto de sonido está ajustado a MEGA BASS. (ajustes predeterminados de fábrica)
La función de iluminación está desactivada.
- Unas 25 horas
El nivel de volumen del altavoz está ajustado a 19.
El efecto de sonido está ajustado a MEGA BASS. (ajustes predeterminados de fábrica)
La función de iluminación está activada. (ajustes predeterminados de fábrica)
- Unas 5 horas
El nivel de volumen del altavoz está ajustado al máximo (50).
El efecto de sonido está ajustado a MEGA BASS. (ajustes predeterminados de fábrica)
La función de iluminación está desactivada.
- Unas 4 horas
El nivel de volumen del altavoz está ajustado al máximo (50).
El efecto de sonido está ajustado a MEGA BASS. (ajustes predeterminados de fábrica)
La función de iluminación está activada. (ajustes predeterminados de fábrica)

Duración de la batería incorporada (después de que la batería incorporada se haya cargado durante 10 minutos)

10 minutos de carga proporcionarán aproximadamente 3 horas de reproducción de música. (Siempre que el nivel de volumen del altavoz esté ajustado a 19, el efecto de sonido esté ajustado a MEGA BASS, y la función de iluminación esté desactivada.)

La duración de la batería incorporada indicada arriba se midió utilizando nuestra fuente de música especificada. El tiempo real de funcionamiento puede variar del indicado debido al volumen, las canciones reproducidas, la temperatura ambiente, y las condiciones de utilización.

Cuando la batería incorporada se esté agotando

Cuando la guía de voz diga "Please charge" (Realizar una carga) y el indicador CHARGE parpadee lentamente, la batería incorporada se estará agotando y habrá que cargarla. En este estado, el altavoz no podrá suministrar alimentación a otros dispositivos.

Nota

- La potencia máxima de salida será menor cuando la batería incorporada se esté agotando.
- En un entorno extremadamente frío o cálido, la carga se detendrá por motivos de seguridad. También se detendrá si la carga del altavoz tarda mucho tiempo. Para resolver estas incidencias, desconecte el adaptador de CA suministrado, y conéctelo otra vez en una temperatura de operación de entre 5 °C y 35 °C (41 °F y 95 °F).
- No cargue la batería incorporada del altavoz en lugares en los que sea probable que el altavoz reciba salpicaduras de agua . El adaptador de CA y el cable de alimentación de ca suministrados, así como las tomas y puertos (DC IN/USB/AUDIO IN/MIC/GUITAR) situados detrás de la tapa no han sido diseñados para ser resistentes al agua ni a prueba de polvo.
- Incluso si no pretende utilizar la unidad durante mucho tiempo, cargue la batería por completo una vez cada 6 meses para mantener su desempeño.

Tema relacionado



- [Conexión de la alimentación](#)
- [Notas sobre la carga](#)
- [Qué puede hacer con “Sony | Music Center”](#)

5-027-163-41(3) Copyright 2021 Sony Corporation

Altavoz inalámbrico
SRS-XG500

Conexión de la alimentación

1 Pulse el botón (alimentación).

El indicador  (alimentación) se iluminará en verde y el indicador  (BLUETOOTH) parpadeará lentamente en azul.

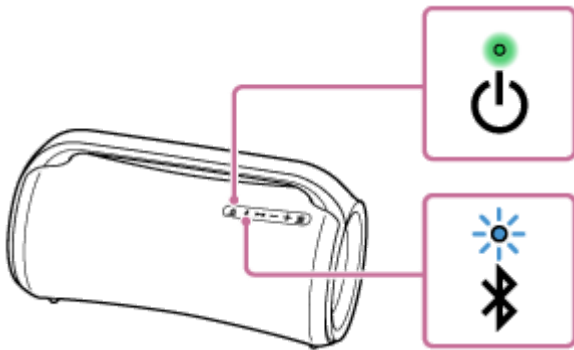

Cuando el altavoz no tenga información de emparejamiento, por ejemplo cuando se utilice la función BLUETOOTH por primera vez después de la compra, el indicador  (BLUETOOTH) se mantendrá parpadeando doblemente en azul.



Tema relacionado

- [Desconexión de la alimentación](#)
- [Carga del altavoz](#)
- [Encendido/apagado de la luz del altavoz \(Función de iluminación\)](#)

Altavoz inalámbrico
SRS-XG500

Desconexión de la alimentación

1 Pulse el botón (alimentación).

El indicador  (alimentación) y el indicador  (BLUETOOTH) se apagarán.

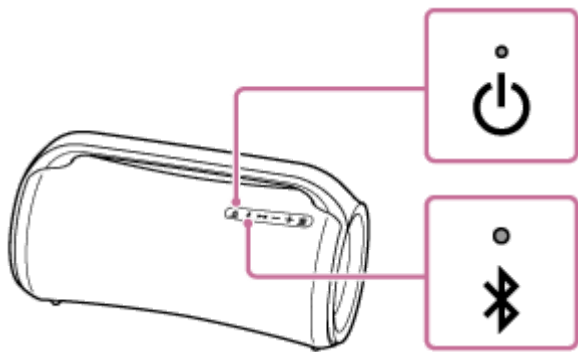

Tema relacionado

- [Función Auto Standby](#)
- [Utilización de la función de en espera de BLUETOOTH](#)

Altavoz inalámbrico
SRS-XG500

Utilización de la función de en espera de BLUETOOTH

Cuando la función de en espera de BLUETOOTH esté activada, el altavoz se encenderá automáticamente cuando se opere un dispositivo BLUETOOTH, y se iniciará la conexión BLUETOOTH.

Antes de utilizar el altavoz, tenga en cuenta lo siguiente:

- La función de en espera de BLUETOOTH solo se activará mientras el altavoz esté conectado a una toma de corriente de CA con el adaptador de CA y el cable de alimentación de ca suministrados. Mientras el altavoz esté funcionando solo con la energía de la batería incorporada, la función de en espera de BLUETOOTH estará desactivada.

1 Encienda el altavoz.

El indicador  (alimentación) se iluminará en verde.

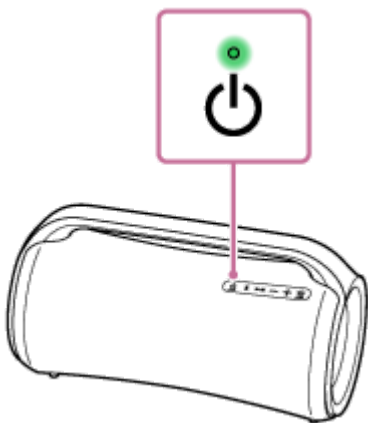

2 Puntee [Music Center] en su smartphone, etc., para iniciar la aplicación.



Music Center

3 Puntee [SRS-XG500].



4 Puntee [Settings].



5 Puntee [Power Option].

6 Puntee [Bluetooth Standby].

7 Puntee [ON] para activar el modo de en espera de BLUETOOTH.

Para desactivar la función de en espera de BLUETOOTH

Realice los pasos **2** a **6** otra vez para desactivar el función de en espera de BLUETOOTH.

Sugerencia

- Cuando la función de en espera de BLUETOOTH se active, el indicador  (alimentación) se iluminará en naranja mientras el altavoz esté apagado.

Tema relacionado

- [Carga del altavoz](#)
- [Conexión de la alimentación](#)
- [Acerca de los indicadores](#)

Altavoz inalámbrico
SRS-XG500

Carga de un dispositivo USB como un smartphone o un iPhone

Puede cargar un dispositivo USB, como un smartphone o un iPhone, conectándolo al altavoz a través de USB. Aunque el altavoz no esté conectado a una toma de corriente de CA, su batería incorporada podrá suministrar energía a un dispositivo USB.

- 1 **Conecte un dispositivo USB, como un smartphone o un iPhone, al puerto PLAY/CHARGE (USB1) o al puerto CHARGE (USB2) con un cable USB (disponible en el mercado).**

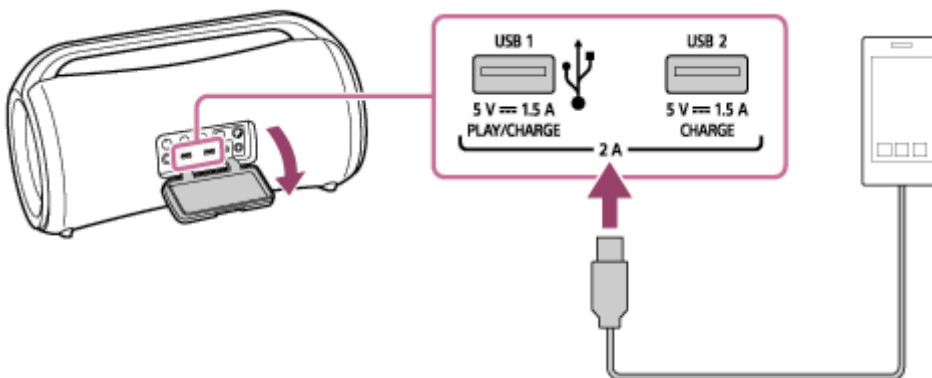

- 2 **Encienda el altavoz.**

El indicador  (alimentación) se iluminará en verde y el altavoz comenzará a suministrar energía al dispositivo USB conectado para cargar la batería.

Acerca de la corriente de alimentación

La corriente de alimentación se ajusta a una de 3 corrientes (1,5 A/1 A/0,5 A) de acuerdo con el número de dispositivos USB conectados y el volumen de sonido del altavoz.

Sin embargo, cuando se conecten dispositivos USB simultáneamente a los puertos USB1 y USB2, la corriente de alimentación en total para los 2 puertos estará limitada a la máxima de 2 A.

Nota

- Mientras el altavoz esté suministrando energía al otro dispositivo, la función Auto Standby estará desactivada.
- Mientras el altavoz esté funcionando solo con la energía de la batería incorporada, el suministro de energía al dispositivo USB conectado se detendrá si el altavoz se apaga.
- No cargue la batería incorporada del altavoz en lugares en los que sea probable que el altavoz reciba salpicaduras de agua. El adaptador de CA y el cable de alimentación de ca suministrados, así como las tomas y puertos (DC IN/USB/AUDIO IN/MIC/GUITAR) situados detrás de la tapa no han sido diseñados para ser resistentes al agua ni a prueba de polvo.
- Después de desconectar el cable USB del altavoz al finalizar la carga de la batería, asegúrese de cerrar bien la tapa. La tapa desempeña un papel importante en el mantenimiento del rendimiento de resistencia al agua y de a prueba de polvo.

Tema relacionado

- [Carga del altavoz](#)

- Conexión de la alimentación
- Función Auto Standby

5-027-163-41(3) Copyright 2021 Sony Corporation

Altavoz inalámbrico
SRS-XG500

Función Auto Standby

Si el altavoz cumple las condiciones siguientes durante unos 15 minutos, se apaga automáticamente. En el momento de la compra, la función Auto Standby está activada.

Cuando el altavoz esté en modo BLUETOOTH

- No hay operación en el altavoz.
- El dispositivo BLUETOOTH conectado no está reproduciendo música (audio), ni se está operando.

Cuando el altavoz esté en modo AUDIO IN

- No hay operación en el altavoz.
- No se reproduce música (sonido) en un dispositivo de audio conectado a la toma AUDIO IN, o la música (sonido) de un dispositivo de audio conectado a la toma AUDIO IN es demasiado baja.

Cuando el altavoz esté en modo USB

- No hay operación en el altavoz.
- No se reproduce música (sonido) en un dispositivo USB conectado al puerto PLAY/CHARGE (USB1), o la música (sonido) de un dispositivo USB conectado al puerto PLAY/CHARGE (USB1) es demasiado baja.

Sugerencia

- Puede activar o desactivar la función Auto Standby utilizando "Sony | Music Center".

Nota

- Mientras el altavoz tenga conectado un micrófono o una guitarra, la función Auto Standby estará desactivada.
- Mientras el altavoz esté suministrando energía al otro dispositivo, la función Auto Standby estará desactivada.

Tema relacionado

- [Qué puede hacer con "Sony | Music Center"](#)

Altavoz inalámbrico
SRS-XG500

Encendido/apagado de la luz del altavoz (Función de iluminación)

El altavoz se ilumina con la música para animar el ambiente. Al comprar el altavoz, la función de iluminación estará activada.

1 Encienda el altavoz.

El indicador  (alimentación) se iluminará en verde.
El altavoz se iluminará.

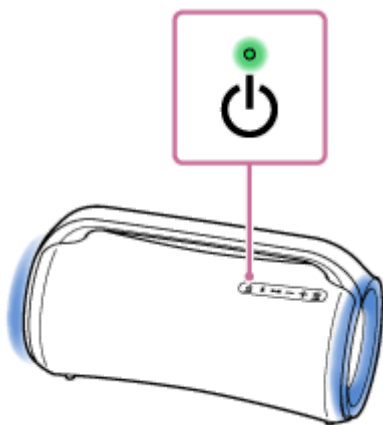

Para desactivar (luz apagada)/activar (luz encendida) la función de iluminación

Pulse el botón LIGHT situado detrás de la tapa de la parte trasera del altavoz para desactivar/activar la función de iluminación.

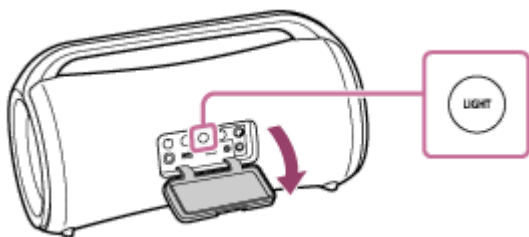

Sugerencia

- Utilizando la función "Illumination" en "Sony | Music Center", puede activar/desactivar la función de iluminación o elegir los distintos modos de iluminación.

Nota

- Si la luz del altavoz parece brillante o deslumbrante, encienda las luces de la sala o desactive la función de iluminación.
- Asegúrese de cerrar completamente la tapa después de utilizar el botón LIGHT.
La tapa desempeña un papel importante en el mantenimiento del rendimiento de resistencia al agua y de a prueba de polvo.

Altavoz inalámbrico
SRS-XG500

Conexión con un dispositivo USB

Dispositivos USB compatibles

- Dispositivos USB compatibles con la clase de almacenamiento masivo USB
- Dispositivos USB formateados con el sistema de archivos FAT (excepto exFAT)

Es posible que algunos dispositivos USB no funcionen con el altavoz aunque cumplan las condiciones anteriores. La utilización de dispositivos iPhone/iPod touch a través de una conexión USB no está admitida.

Nota

- Cuando sea necesario conectar con cable USB, utilice el cable USB suministrado con el dispositivo USB. Consulte el manual de instrucciones suministrado con el dispositivo USB para los detalles sobre el método de operación.
- No conecte el altavoz y el dispositivo USB a través de un concentrador de USB.
- Cuando se conecta el dispositivo USB, el altavoz lee todos los archivos del dispositivo USB. Si hay muchas carpetas o archivos en el dispositivo USB, es posible que lleve largo tiempo finalizar la lectura del dispositivo USB.
- Con algunos dispositivos USB conectados, es posible que haya una demora antes de que este altavoz realice una operación.
- No se puede garantizar la compatibilidad con todo el software de codificación/grabación. Si los archivos de audio del dispositivo USB fueron codificados originalmente con software no compatible, esos archivos podrán producir ruido, audio interrumpido, o es posible que no se reproduzcan en absoluto.
- Este altavoz no admite necesariamente todas las funciones provistas en un dispositivo USB conectado.

1 Conecte un dispositivo USB al puerto PLAY/CHARGE (USB1).

Tema relacionado

- [Escucha de música de un dispositivo USB](#)

Altavoz inalámbrico
SRS-XG500

Emparejamiento y conexión con dispositivos BLUETOOTH®

Emparejamiento es el proceso necesario para registrar mutuamente la información de dispositivos BLUETOOTH que vayan a conectarse de forma inalámbrica.

Para emparejar con un segundo o posterior dispositivo BLUETOOTH, realice el procedimiento de emparejamiento siguiente para cada dispositivo.

Antes de operar el altavoz, asegúrese de realizar lo siguiente:

- Ponga el dispositivo BLUETOOTH dentro de 1 m (3,2 pies) del altavoz.
- Conecte el altavoz a una toma de corriente de CA con el adaptador de CA y el cable de alimentación de ca suministrados. O cargue suficientemente la batería incorporada.
- Para evitar que el altavoz emita un sonido fuerte repentino, baje el volumen tanto del dispositivo BLUETOOTH como del altavoz, o detenga la reproducción de música.
Dependiendo del dispositivo BLUETOOTH, el volumen del dispositivo puede estar sincronizado con el altavoz.
- Prepare el manual de instrucciones suministrado con el dispositivo BLUETOOTH como referencia.

1 Encienda el altavoz.

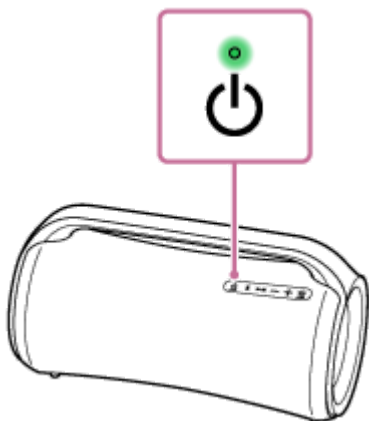

2 Compruebe el estado del indicador ✕ (BLUETOOTH).

Cuando el indicador esté parpadeando doblemente

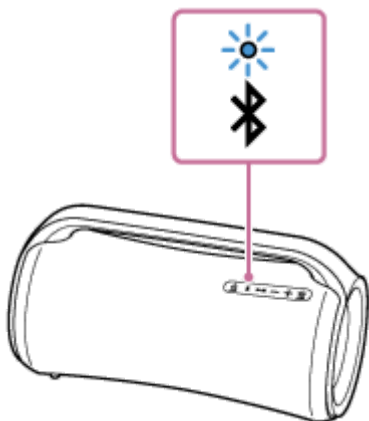

Después de emparejar el altavoz con un dispositivo BLUETOOTH por primera vez desde la compra, o después de inicializar el altavoz (el altavoz no tendrá información de emparejamiento), el altavoz entrará automáticamente en el modo de emparejamiento cuando se encienda. Continúe con el paso 4.

Cuando el indicador esté parpadeando lentamente

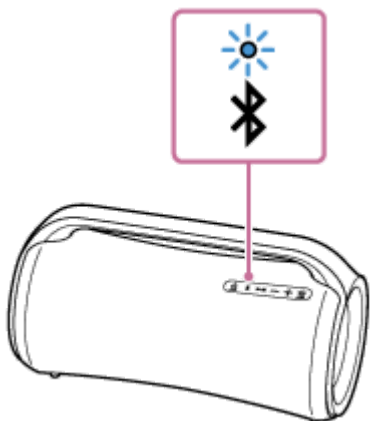

El altavoz está buscando un dispositivo BLUETOOTH.

- Para emparejar el altavoz con un segundo o posterior dispositivo BLUETOOTH (cuando el altavoz tenga información de emparejamiento de otros dispositivos BLUETOOTH), continúe con el paso 3.
- Para volver a conectarse a un dispositivo BLUETOOTH que ya se haya registrado (emparejado), continúe con el paso 4.
El altavoz se conectará automáticamente con solo activar la función BLUETOOTH en el dispositivo BLUETOOTH. Dependiendo del dispositivo BLUETOOTH es posible que vuelva a conectarse con solo conectar la alimentación del altavoz. Para los detalles, consulte el manual de instrucciones suministrado con el dispositivo BLUETOOTH.

Cuando el indicador permanezca iluminado

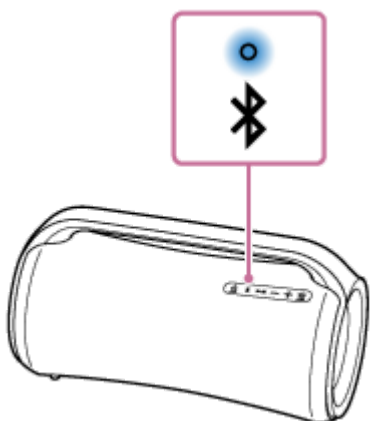

El altavoz está conectado al dispositivo BLUETOOTH.

Para conectarse a otros dispositivos BLUETOOTH, realice uno de los procedimientos siguientes.

- Para emparejar el altavoz con un segundo o posterior dispositivo BLUETOOTH (cuando el altavoz tenga información de emparejamiento de otros dispositivos BLUETOOTH), continúe con el paso 3.
- Para volver a conectarse a un dispositivo BLUETOOTH que ya se haya registrado (emparejado), continúe con el paso 4. El altavoz se conectará automáticamente con solo activar la función BLUETOOTH en el dispositivo BLUETOOTH.

3 Pulse el botón  (BLUETOOTH).

Oirá una guía de voz (BLUETOOTH pairing (emparejamiento BLUETOOTH)) por el altavoz, y el indicador  (BLUETOOTH) comenzará a parpadear doblemente (modo de emparejamiento).

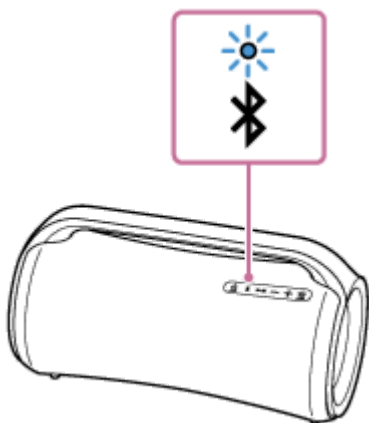

4 Realice el procedimiento de emparejamiento en el dispositivo BLUETOOTH para detectar el altavoz.

Cuando aparezca una lista de dispositivos detectados en el visualizador del dispositivo BLUETOOTH, seleccione "SRS-XG500".

Si se requiere una clave de acceso* en el visualizador del dispositivo BLUETOOTH, introduzca "0000".

* La clave de acceso puede denominarse "código de acceso", "código PIN", "número PIN", o "contraseña".

5 Realice la conexión BLUETOOTH desde el dispositivo BLUETOOTH.

Cuando se establezca la conexión BLUETOOTH, se oirá la guía de voz (BLUETOOTH connected (BLUETOOTH conectado)) por el altavoz y la actividad del indicador  (BLUETOOTH) cambiará de parpadear a iluminado.

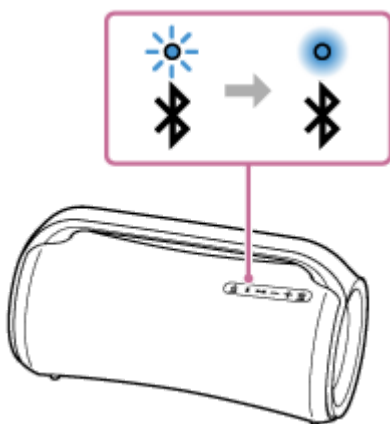

Si la conexión BLUETOOTH no se establece, repita desde el paso **3**.

Sugerencia

- Mientras la función BLUETOOTH esté activada en un dispositivo BLUETOOTH que se haya conectado previamente con el altavoz, el altavoz volverá a conectarse con el dispositivo justo después de haberse encendido.
- Las instrucciones anteriores sobre el dispositivo BLUETOOTH se ofrecen a modo de ejemplo. Para los detalles, consulte el manual de instrucciones suministrado con el dispositivo BLUETOOTH.
- El altavoz es capaz de mantener simultáneamente conectados hasta 2 dispositivos BLUETOOTH. Cuando se inicie la reproducción en un dispositivo mientras se esté reproduciendo música en el otro, el altavoz cambiará la fuente de audio del segundo al primero y comenzará a emitir sonido desde el dispositivo fuente conmutado (conexión de múltiples dispositivos).

Nota

- Para dispositivos Apple iOS, el altavoz es compatible con iOS 10.0 o posterior. Los dispositivos con iOS 9.x o anteriores no disponen de conexión BLUETOOTH.
- El modo de emparejamiento del altavoz se libera después de unos 5 minutos y el indicador  (BLUETOOTH) parpadea lentamente. Sin embargo, cuando el altavoz no tiene información de emparejamiento, como en los ajustes de fábrica, el modo de emparejamiento no se libera. Si el modo de emparejamiento se libera antes de finalizar el proceso, repita desde el paso 3.
- La clave de acceso del altavoz es "0000". Si en el dispositivo BLUETOOTH se ha establecido una clave de acceso además de "0000", no se podrá realizar el emparejamiento con el altavoz.
- Una vez que los dispositivos BLUETOOTH están emparejados, no es necesario volver a emparejarlos, excepto en los casos siguientes:
 - La información de emparejamiento se ha eliminado después de una reparación, etc.
 - El altavoz ya está emparejado con 8 dispositivos y se va a emparejar otro dispositivo.
El altavoz se puede emparejar con hasta 8 dispositivos. Si se empareja un nuevo dispositivo después de que ya se hayan emparejado 8 dispositivos, el dispositivo que se emparejó primero se reemplazará por el nuevo.
 - La información de emparejamiento del altavoz se ha eliminado del dispositivo BLUETOOTH.
 - Se ha inicializado el altavoz.
Toda la información de emparejamiento se eliminará. Después de inicializar el altavoz, es posible que no pueda conectar su dispositivo BLUETOOTH. En este caso, elimine la información de emparejamiento del altavoz en su dispositivo BLUETOOTH, y después realice el procedimiento de emparejamiento otra vez.
- El altavoz puede emparejarse con múltiples dispositivos, pero solo puede reproducir música de un dispositivo emparejado a la vez.
- Cuando utilice la función Pareja estéreo o la función Conexión para fiesta, no podrá utilizar la conexión de múltiples dispositivos.

Tema relacionado

- [Escucha de música de un dispositivo a través de conexión BLUETOOTH](#)
- [Terminación de la conexión BLUETOOTH \(Después del uso\)](#)
- [Conmutación de los dispositivos BLUETOOTH conectados al mismo tiempo \(Conexión de múltiples dispositivos\)](#)

Altavoz inalámbrico
SRS-XG500

Conexión con un ordenador a través de una conexión BLUETOOTH (Windows)

Emparejamiento es el proceso necesario para registrar mutuamente la información de dispositivos BLUETOOTH que van a conectarse de forma inalámbrica.

Para poder realizar una conexión BLUETOOTH por primera vez será necesario emparejar un dispositivo con el altavoz. Realice los mismos procedimientos para emparejar otros dispositivos.

Sistemas operativos compatibles

Windows 10, Windows 8.1

Antes de comenzar haga lo siguiente.

- Ponga el ordenador dentro de 1 m (3,2 pies) del altavoz.
- Conecte el altavoz a una toma de corriente de CA con el adaptador de CA y el cable de alimentación de ca suministrados. O cargue suficientemente la batería incorporada.
- Prepare el manual de instrucciones suministrado con el ordenador como referencia.
- Para evitar que el altavoz emita un sonido fuerte repentino, baje el volumen tanto del dispositivo BLUETOOTH como del altavoz, o detenga la reproducción de música.
- Active el altavoz de su ordenador.
Si el altavoz del ordenador está ajustado a  (silencio), el altavoz BLUETOOTH no emitirá sonido.

– Cuando el altavoz de su ordenador esté activado:



1 Encienda el altavoz.

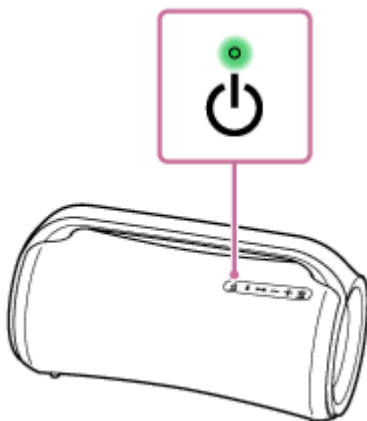

2 Compruebe la actividad del indicador (BLUETOOTH).

Cuando el indicador esté parpadeando doblemente

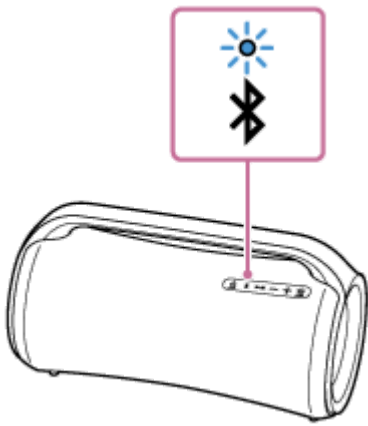

Después de emparejar el altavoz con un dispositivo BLUETOOTH por primera vez desde la compra, o después de inicializar el altavoz (el altavoz no tendrá información de emparejamiento), el altavoz entrará automáticamente en el modo de emparejamiento cuando se encienda. Continúe con el paso 4 .

Cuando el indicador esté parpadeando lentamente

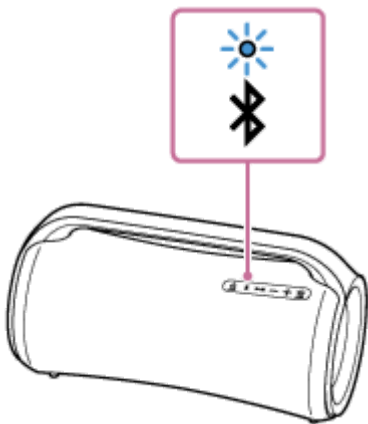

El altavoz está buscando conexiones BLUETOOTH.

- Para emparejar el altavoz con un segundo o posterior dispositivo BLUETOOTH (cuando el altavoz tenga información de emparejamiento de otros dispositivos BLUETOOTH), continúe con el paso 3 .
- Para volver a conectarse con uno de los dispositivos BLUETOOTH que ya se hayan emparejado con el altavoz, continúe con el paso 4 .
Dependiendo del dispositivo BLUETOOTH, es posible que el altavoz vuelva a conectarse con el dispositivo justo después de haberse encendido. Para los detalles, consulte el manual de instrucciones suministrado con el dispositivo BLUETOOTH.

Cuando el indicador permanezca iluminado

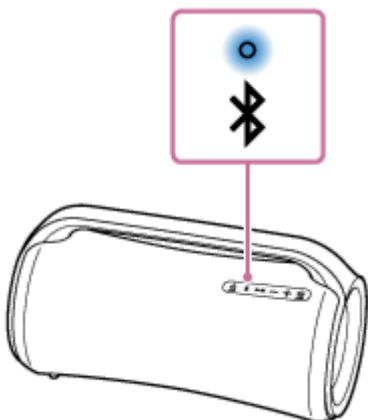

El altavoz ya está emparejado con uno de los dispositivos BLUETOOTH.

Para conectar el altavoz con otro dispositivo BLUETOOTH, realice una de las acciones siguientes:

- Para emparejar el altavoz con un segundo o posterior dispositivo BLUETOOTH (cuando el altavoz tenga información de emparejamiento de otros dispositivos BLUETOOTH), continúe con el paso 3 .
- Para volver a conectarse con uno de los dispositivos BLUETOOTH que ya se hayan emparejado con el altavoz, continúe con el paso 4 .

3 Pulse el botón  (BLUETOOTH).

Oirá una guía de voz (BLUETOOTH pairing (emparejamiento BLUETOOTH)) por el altavoz, y el indicador  (BLUETOOTH) comenzará a parpadear doblemente (modo de emparejamiento).

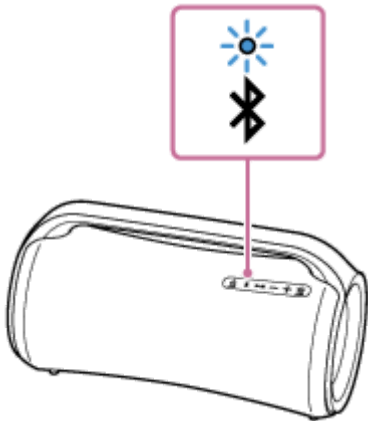

4 Active el ordenador si está en modo de espera (suspensión) o hibernación.

5 Registre el altavoz en el ordenador.

Para Windows 10

1. Haga clic en el botón [Start], y después en [Settings].
2. Haga clic en [Devices].

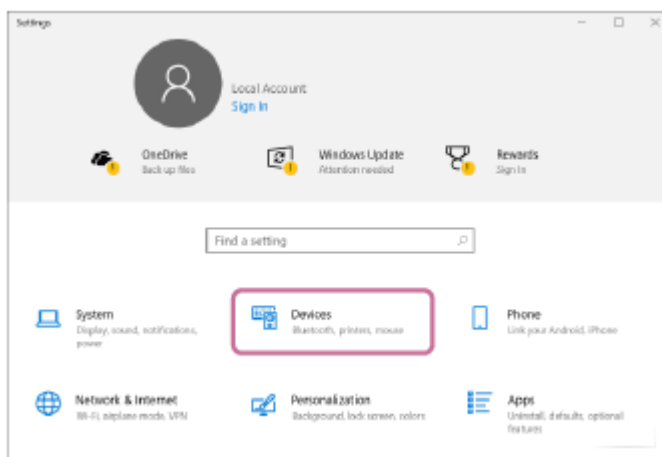

3. Haga clic en la pestaña [Bluetooth & other devices], haga clic en el interruptor [Bluetooth] para activar la función BLUETOOTH, y después haga clic en [Add Bluetooth or other device].

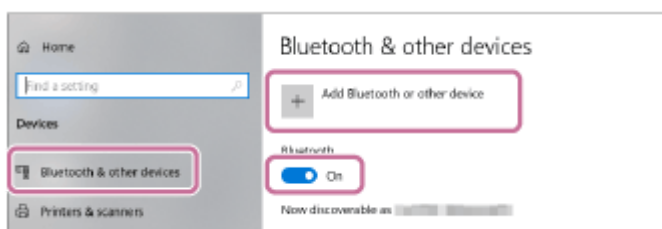

4. Haga clic en [Bluetooth].

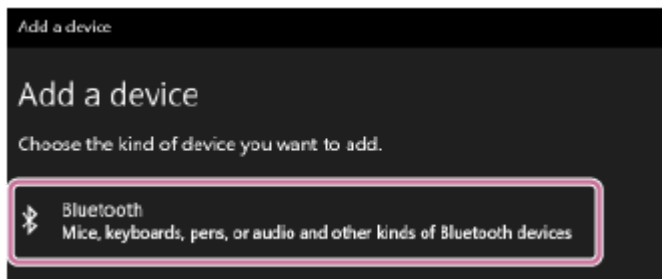

5. Seleccione [SRS-XG500].

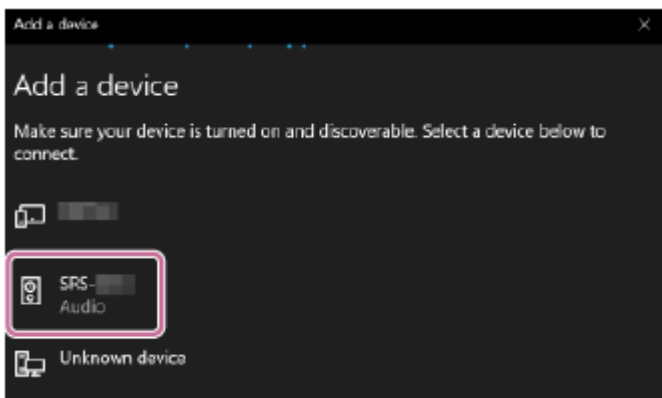

Si se requiere una clave de acceso*, introduzca "0000".

Si no aparece [SRS-XG500], vuelva a realizar la operación desde el paso 3.

* La clave de acceso puede denominarse "código de acceso", "código PIN", "número PIN", o "contraseña".

6. Después del emparejamiento se establecerá automáticamente la conexión BLUETOOTH, y en la pantalla se visualizará [Connected music] o [Connected voice, music]. Continúe con el paso 6.

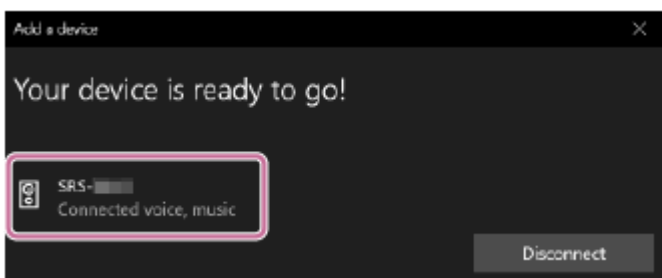

Para Windows 8.1

1. Haga clic con el botón derecho en [Start], y después haga clic en [Control Panel]. Cuando se visualice [All Control Panel Items], seleccione [Devices and Printers]. Si aparece la pantalla [Control Panel] en lugar de [All Control Panel Items], seleccione [Large icons] o [Small icons] en el menú [View by] de la esquina superior derecha de la pantalla.
2. Haga clic en [Add a device].

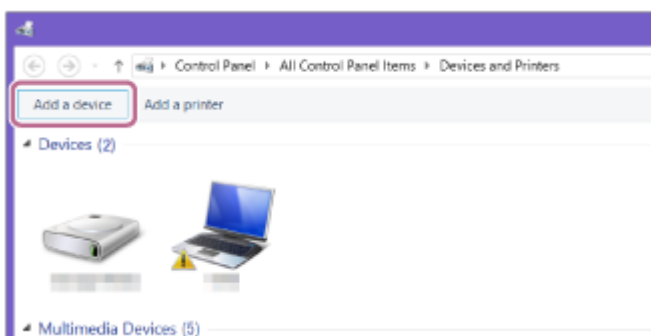

3. Seleccione [SRS-XG500] y haga clic en [Next].

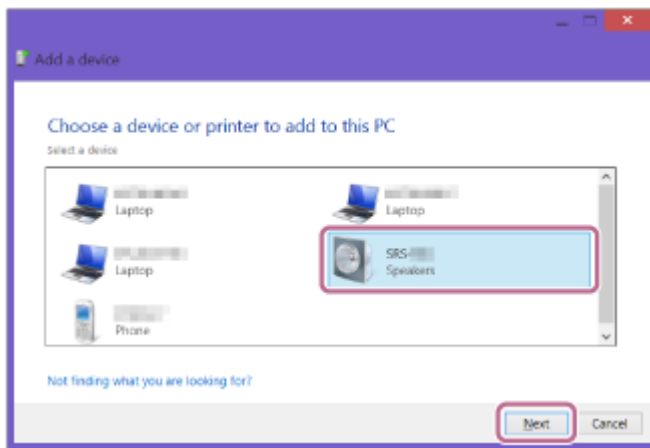

Si se requiere una clave de acceso*, introduzca "0000".

Si no aparece [SRS-XG500], vuelva a realizar la operación desde el paso 3.

* La clave de acceso puede denominarse "código de acceso", "código PIN", "número PIN", o "contraseña".

4. Cuando aparezca la pantalla siguiente, haga clic en [Close].

El ordenador comenzará a instalar el controlador.

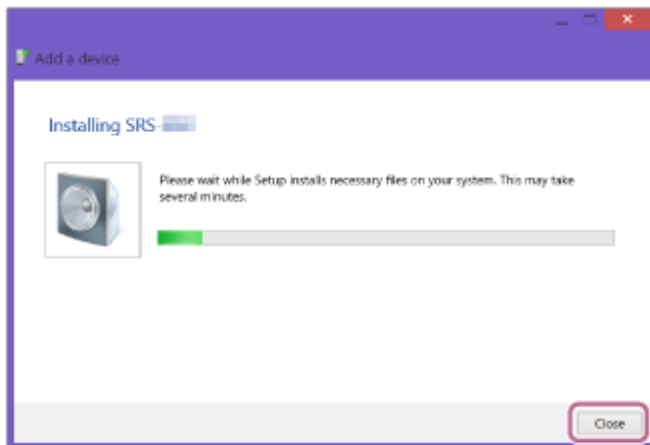

Durante la instalación aparecerá la marca "Ⓜ" en la parte inferior izquierda del icono de [SRS-XG500].

Cuando desaparezca la marca "Ⓜ", habrá finalizado la instalación del controlador. Continúe con el paso 5.

-5.

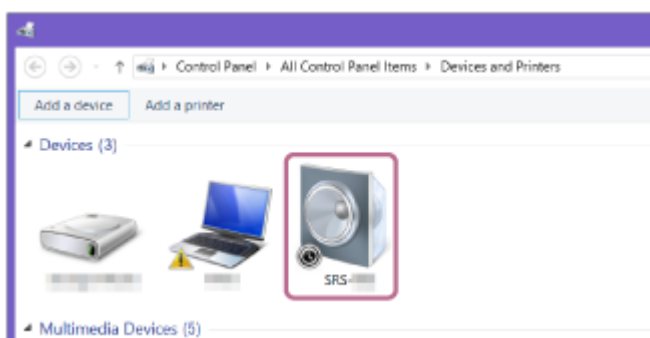

Dependiendo del ordenador, la instalación puede llevar tiempo. Si la instalación del controlador lleva demasiado tiempo, la función Auto Standby del altavoz hará que este se apague automáticamente. Si esto ocurre, vuelva a encender el altavoz.

5. Haga clic con el botón derecho en [SRS-XG500] en [Devices] y seleccione [Sound settings] en el menú que aparezca.

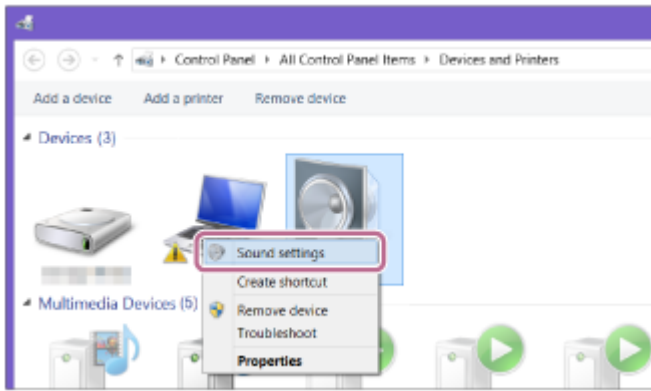

6. Confirme [SRS-XG500 Stereo] en la pantalla [Sound].

- Si hay una marca de verificación (verde) en [SRS-XG500 Stereo], continúe con el paso 6 .

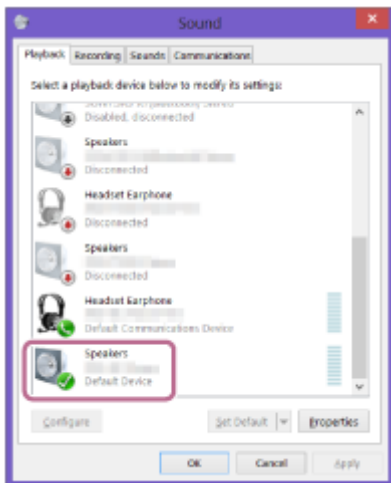

- Si no hay una marca de verificación (verde) en [SRS-XG500 Stereo], continúe con el paso 5 -7.
- Si no aparece [SRS-XG500 Stereo], haga clic con el botón derecho en la pantalla [Sound], y seleccione [Show Disabled Devices] en el menú que aparezca. Después continúe con el paso 5 -7.

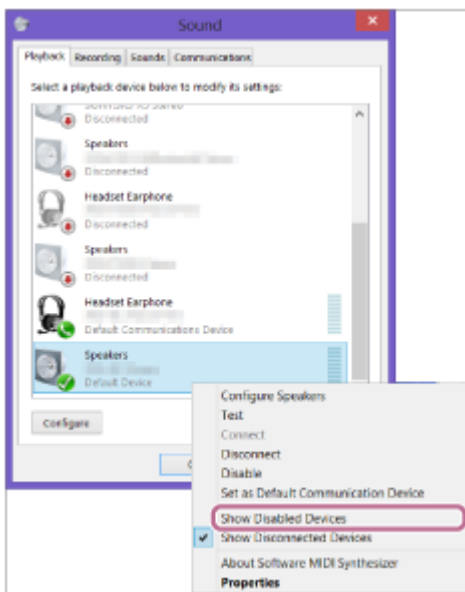

7. Haga clic con el botón derecho en [SRS-XG500 Stereo], y seleccione [Connect] en el menú que aparezca.

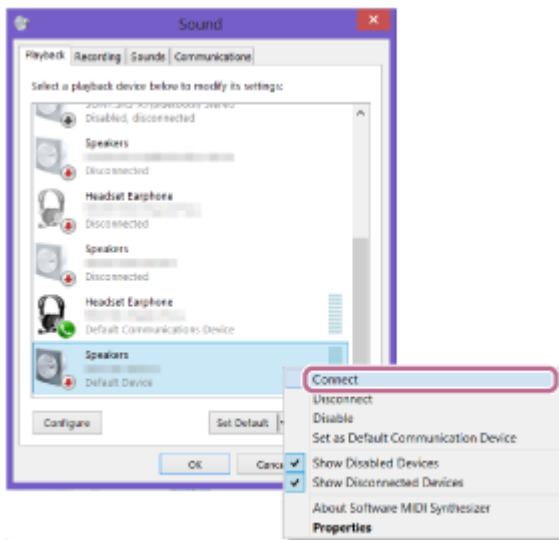

Cuando se conecte el altavoz, aparecerá una marca de verificación en [SRS-XG500 Stereo] de la pantalla [Sound]. Continúe con el paso 6 .

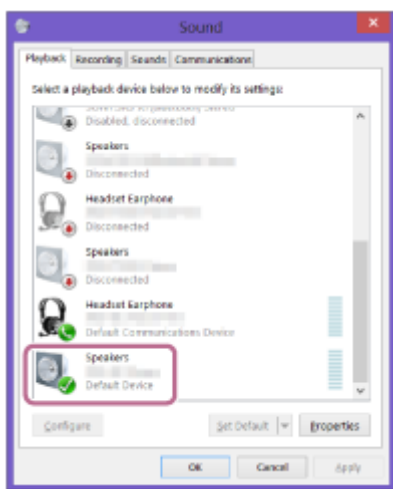

Si no puede hacer clic en [Connect] para [SRS-XG500 Stereo], seleccione [Disable] para el [Default Device] que tenga actualmente una marca de verificación (verde).

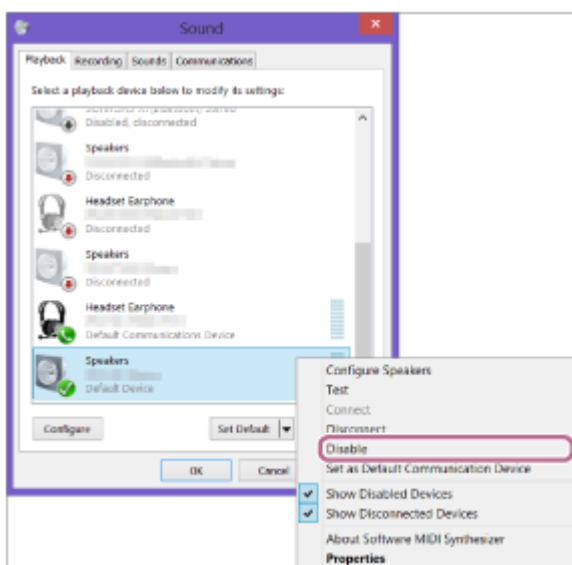

6 Siga las instrucciones que aparezcan en pantalla para establecer una conexión BLUETOOTH.

Cuando se establezca la conexión BLUETOOTH, se oirá la guía de voz (BLUETOOTH conectado (BLUETOOTH conectado)) por el altavoz y la actividad del indicador  (BLUETOOTH) cambiará de parpadeando a iluminado.

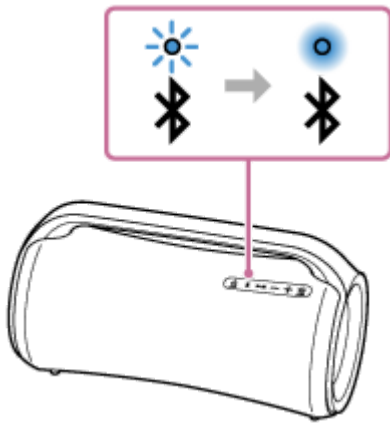

Si el intento de conexión falla, repita el procedimiento desde el paso 3 .

Sugerencia

- Las instrucciones anteriores sobre el ordenador se ofrecen a modo de ejemplo. Para los detalles, consulte el manual de instrucciones suministrado con su ordenador. Además, no todos los ordenadores se prueban y comprueban si son compatibles con el procedimiento anterior, y el procedimiento no es aplicable a los ordenadores construidos en casa.
- El altavoz es capaz de mantener simultáneamente conectados hasta 2 dispositivos BLUETOOTH. Cuando se inicie la reproducción en un dispositivo mientras se esté reproduciendo música en el otro, el altavoz cambiará la fuente de audio del segundo al primero y comenzará a emitir sonido desde el dispositivo fuente conmutado (conexión de múltiples dispositivos).

Nota

- El modo de emparejamiento del altavoz se libera después de unos 5 minutos y el indicador (BLUETOOTH) parpadea lentamente. Sin embargo, cuando el altavoz no tiene información de emparejamiento, como en los ajustes de fábrica, el modo de emparejamiento no se libera. Si el modo de emparejamiento se libera antes de finalizar el proceso, repita desde el paso 3 .
- Una vez que los dispositivos BLUETOOTH están emparejados, no es necesario volver a emparejarlos, excepto en los casos siguientes:
 - La información de emparejamiento se ha eliminado después de una reparación, etc.
 - El altavoz ya está emparejado con 8 dispositivos y se va a emparejar otro dispositivo.
El altavoz se puede emparejar con hasta 8 dispositivos. Si se empareja un nuevo dispositivo después de que ya se hayan emparejado 8 dispositivos, el dispositivo que se emparejó primero se reemplazará por el nuevo.
 - La información de emparejamiento con el altavoz se ha eliminado del dispositivo BLUETOOTH.
 - El altavoz se inicializará.
Toda la información de emparejamiento se eliminará. Después de inicializar el altavoz, es posible que no pueda conectar su ordenador. En este caso, elimine la información de emparejamiento del altavoz en su ordenador, y después realice el procedimiento de emparejamiento otra vez.
- El altavoz puede emparejarse con múltiples dispositivos, pero solo puede reproducir música de un dispositivo emparejado a la vez.
- La clave de acceso del altavoz es "0000". Si en el dispositivo BLUETOOTH se ha establecido una clave de acceso además de "0000", no se podrá realizar el emparejamiento con el altavoz.
- Cuando utilice la función Pareja estéreo o la función Conexión para fiesta, no podrá utilizar la conexión de múltiples dispositivos.

Tema relacionado

- [Escucha de música de un dispositivo a través de conexión BLUETOOTH](#)
- [Terminación de la conexión BLUETOOTH \(Después del uso\)](#)
- [Conmutación de los dispositivos BLUETOOTH conectados al mismo tiempo \(Conexión de múltiples dispositivos\)](#)

Altavoz inalámbrico
SRS-XG500

Conexión con un ordenador a través de una conexión BLUETOOTH (Mac)

Emparejamiento es el proceso necesario para registrar mutuamente la información de dispositivos BLUETOOTH que vayan a conectarse de forma inalámbrica.

Para poder realizar una conexión BLUETOOTH por primera vez será necesario emparejar un dispositivo con el altavoz. Realice los mismos procedimientos para emparejar otros dispositivos.

Sistemas operativos compatibles

macOS Catalina (versión 10.15)

Antes de comenzar haga lo siguiente.

- Ponga el ordenador dentro de 1 m (3,2 pies) del altavoz.
- Conecte el altavoz a una toma de corriente de CA con el adaptador de CA y el cable de alimentación de ca suministrados. O cargue suficientemente la batería incorporada.
- Prepare el manual de instrucciones suministrado con el ordenador como referencia.
- Para evitar que el altavoz emita un sonido fuerte repentino, baje el volumen tanto del dispositivo BLUETOOTH como del altavoz, o detenga la reproducción de música.
- Dependiendo de su ordenador, encienda el adaptador BLUETOOTH incorporado.
Si no sabe cómo encender el adaptador BLUETOOTH o si su ordenador tiene el adaptador BLUETOOTH incorporado, consulte el manual de instrucciones de su ordenador.
- Active el altavoz de su ordenador.
Si el altavoz del ordenador está ajustado a  (silencio), el altavoz BLUETOOTH no emitirá sonido.
 - Cuando el altavoz de su ordenador esté activado:



1 Encienda el altavoz.

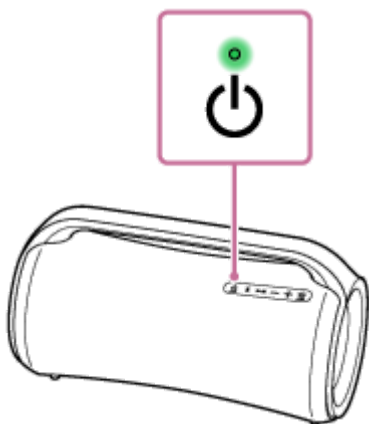

2 Compruebe la actividad del indicador (BLUETOOTH).

Cuando el indicador esté parpadeando doblemente

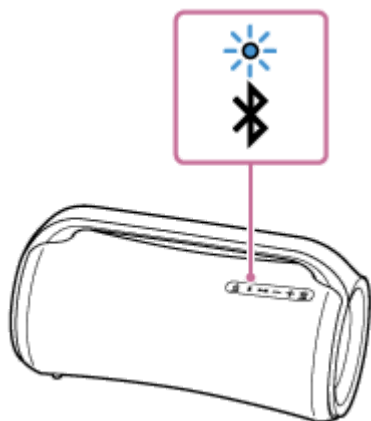

Después de emparejar el altavoz con un dispositivo BLUETOOTH por primera vez desde la compra, o después de inicializar el altavoz (el altavoz no tendrá información de emparejamiento), el altavoz entrará automáticamente en el modo de emparejamiento cuando se encienda. Continúe con el paso **4**.

Cuando el indicador esté parpadeando lentamente

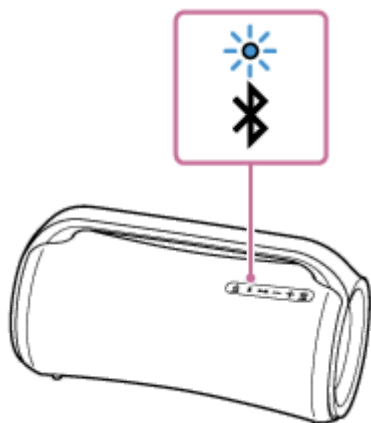

El altavoz está buscando conexiones BLUETOOTH.

- Para emparejar el altavoz con un segundo o posterior dispositivo BLUETOOTH (cuando el altavoz tenga información de emparejamiento de otros dispositivos BLUETOOTH), continúe con el paso **3**.
- Para volver a conectarse con uno de los dispositivos BLUETOOTH que ya se hayan emparejado con el altavoz, continúe con el paso **4**.
Dependiendo del dispositivo BLUETOOTH, es posible que el altavoz vuelva a conectarse con el dispositivo justo después de haberse encendido. Para los detalles, consulte el manual de instrucciones suministrado con el dispositivo BLUETOOTH.

Cuando el indicador permanezca iluminado

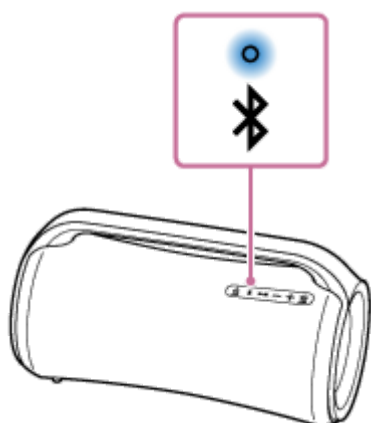

El altavoz ya está emparejado con uno de los dispositivos BLUETOOTH.

Para conectar el altavoz con otro dispositivo BLUETOOTH, realice una de las acciones siguientes:

- Para emparejar el altavoz con un segundo o posterior dispositivo BLUETOOTH (cuando el altavoz tenga información de emparejamiento de otros dispositivos BLUETOOTH), continúe con el paso 3 .
- Para volver a conectarse con uno de los dispositivos BLUETOOTH que ya se hayan emparejado con el altavoz, continúe con el paso 4 .

3 Pulse el botón (BLUETOOTH).

Oirá una guía de voz (BLUETOOTH pairing (emparejamiento BLUETOOTH)) por el altavoz, y el indicador  (BLUETOOTH) comenzará a parpadear doblemente (modo de emparejamiento).

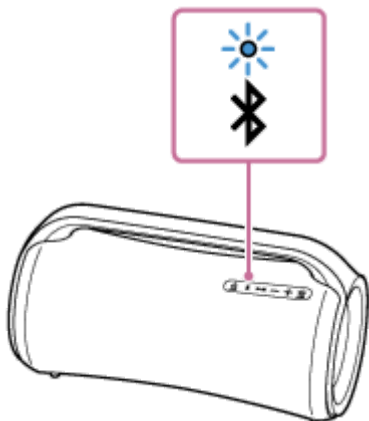

4 Busque el altavoz en el ordenador.

1. Haga clic en [ (System Preferences)] - [Bluetooth] de la barra de tareas de la parte inferior derecha de la pantalla.

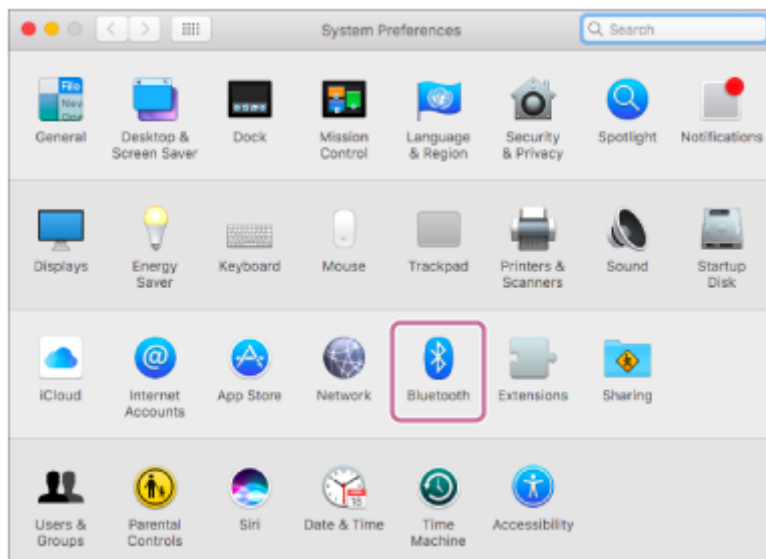

2. Seleccione [SRS-XG500] en la pantalla Bluetooth, y después haga clic en [Pair].

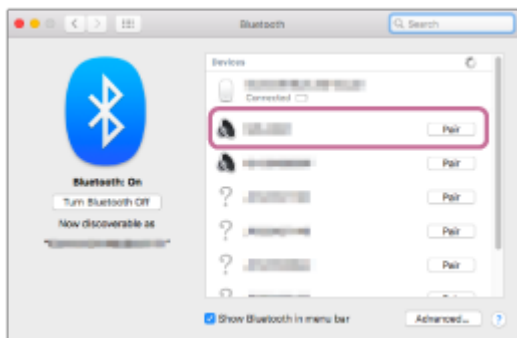

5 Siga las instrucciones que aparezcan en pantalla para establecer una conexión BLUETOOTH.

Cuando se establezca la conexión BLUETOOTH, se oirá la guía de voz (BLUETOOTH connected (BLUETOOTH conectado)) por el altavoz y la actividad del indicador  (BLUETOOTH) cambiará de parpadeando a iluminado.

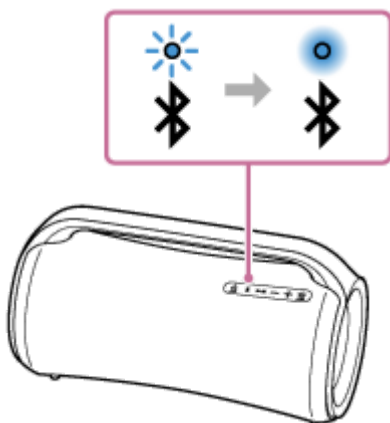

Si el intento de conexión falla, repita el procedimiento desde el paso **3**.

6 Haga clic en el icono del altavoz de la parte superior derecha de la pantalla y seleccione [SRS-XG500] en [Output Device].

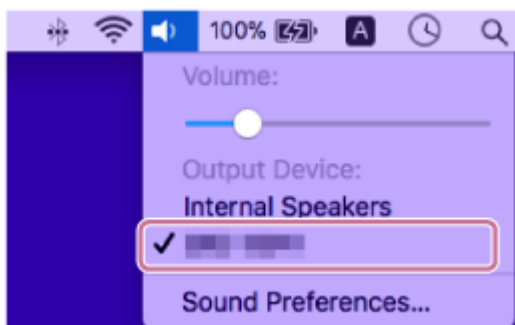

Puede disfrutar de reproducción de música, etc., desde su ordenador.



Sugerencia

- Las instrucciones anteriores sobre el ordenador se ofrecen a modo de ejemplo. Para los detalles, consulte el manual de instrucciones suministrado con su ordenador. Además, no todos los ordenadores se prueban y comprueban si son compatibles con el procedimiento anterior, y el procedimiento no es aplicable a los ordenadores contruidos en casa.
- El altavoz es capaz de mantener simultáneamente conectados hasta 2 dispositivos BLUETOOTH. Cuando se inicie la reproducción en un dispositivo mientras se esté reproduciendo música en el otro, el altavoz cambiará la fuente de audio del segundo al primero y comenzará a emitir sonido desde el dispositivo fuente conmutado (conexión de múltiples dispositivos).

Nota

- El modo de emparejamiento del altavoz se libera después de unos 5 minutos y el indicador  (BLUETOOTH) parpadea lentamente. Sin embargo, cuando el altavoz no tiene información de emparejamiento, como en los ajustes de fábrica, el modo de emparejamiento no se libera. Si el modo de emparejamiento se libera antes de finalizar el proceso, repita desde el paso .
- Una vez que los dispositivos BLUETOOTH están emparejados, no es necesario volver a emparejarlos, excepto en los casos siguientes:
 - La información de emparejamiento se ha eliminado después de una reparación, etc.
 - El altavoz ya está emparejado con 8 dispositivos y se va a emparejar otro dispositivo.
El altavoz se puede emparejar con hasta 8 dispositivos. Si se empareja un nuevo dispositivo después de que ya se hayan emparejado 8 dispositivos, el dispositivo que se emparejó primero se reemplazará por el nuevo.
 - La información de emparejamiento con el altavoz se ha eliminado del dispositivo BLUETOOTH.
 - El altavoz se inicializará.
Toda la información de emparejamiento se eliminará. Después de inicializar el altavoz, es posible que no pueda conectar su ordenador. En este caso, elimine la información de emparejamiento del altavoz en su ordenador, y después realice el procedimiento de emparejamiento otra vez.
- El altavoz puede emparejarse con múltiples dispositivos, pero solo puede reproducir música de un dispositivo emparejado a la vez.
- La clave de acceso del altavoz es "0000". Si en el dispositivo BLUETOOTH se ha establecido una clave de acceso además de "0000", no se podrá realizar el emparejamiento con el altavoz.
- Cuando utilice la función Pareja estéreo o la función Conexión para fiesta, no podrá utilizar la conexión de múltiples dispositivos.

Tema relacionado

- [Escucha de música de un dispositivo a través de conexión BLUETOOTH](#)
- [Terminación de la conexión BLUETOOTH \(Después del uso\)](#)
- [Conmutación de los dispositivos BLUETOOTH conectados al mismo tiempo \(Conexión de múltiples dispositivos\)](#)

Altavoz inalámbrico
SRS-XG500

Escucha de música de un dispositivo USB

El altavoz admite los formatos de archivo de audio siguientes.

- MP3: extensión de archivo [.mp3]
- WMA: extensión de archivo [.wma]
- WAV: extensión de archivo [.wav]

1 Conecte un dispositivo USB al puerto PLAY/CHARGE (USB1).

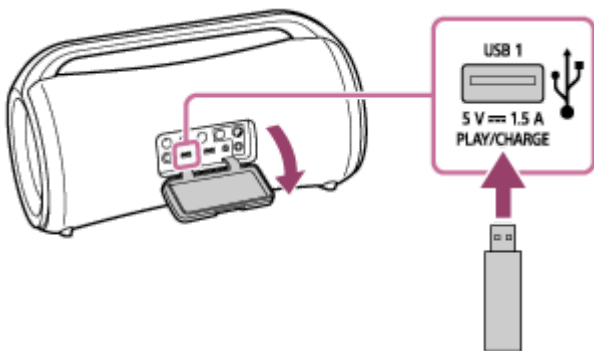

2 Pulse el botón ►|| (reproducción) para iniciar la reproducción.

Puede utilizar “Sony | Music Center” para las operaciones de reproducción o la selección de música sin esfuerzo en la lista de música del dispositivo USB.

Con el botón del altavoz, podrá realizar también las operaciones siguientes.

- Pausa de la reproducción
Mientras la reproducción esté en curso, pulse el botón ►|| (reproducción). Para reanudar la reproducción, pulse de nuevo el botón.
- Salto a la siguiente pista
Mientras la reproducción esté en curso, pulse el botón ►|| (reproducción) dos veces en sucesión rápida.
- Salto al comienzo de la pista actual o la anterior
Mientras la reproducción esté en curso, pulse el botón ►|| (reproducción) 3 veces en sucesión rápida.

3 Pulse los botones +/- (volumen) para ajustar el volumen.

Nota

- El altavoz no podrá reproducir archivos de audio del dispositivo USB en los casos siguientes:
 - El número total de archivos de audio del dispositivo USB conectado excede 2 000.
 - El número de carpetas del dispositivo USB conectado excede 300, incluyendo la carpeta “ROOT” y carpetas vacías. Los números anteriores varían dependiendo de la estructura de los archivos y las carpetas. En un dispositivo USB que contenga archivos de audio, no guarde archivos de diferentes tipos ni carpetas innecesarias.
- El altavoz es capaz de reproducir archivos de audio contenidos en hasta subcarpetas de 8.º nivel.

- Las carpetas que no contengan archivos de audio se saltarán en la reproducción.
- Si el contenido real de un archivo con una extensión de archivo admitida no es el que debería ser, la reproducción del archivo puede hacer que el altavoz emita ruidos o funcione mal.
- Mientras un dispositivo USB esté conectado al puerto PLAY/CHARGE (USB1), se dará prioridad a la salida de audio a través del puerto USB, y se inhabilitarán las salidas de audio del dispositivo BLUETOOTH y del dispositivo conectado a la toma AUDIO IN. Dependiendo del estado de la conexión BLUETOOTH, el indicador  (BLUETOOTH) del altavoz se iluminará o parpadeará en azul. Esto, sin embargo, no indica un mal funcionamiento.
- Aunque el altavoz tenga un dispositivo USB conectado, todavía podrá escuchar música del dispositivo BLUETOOTH conectado a través de una conexión BLUETOOTH o del dispositivo conectado a la toma AUDIO IN seleccionando, por ejemplo, [My Library] en "Sony | Music Center".

Tema relacionado

- [Conexión con un dispositivo USB](#)

5-027-163-41(3) Copyright 2021 Sony Corporation

Altavoz inalámbrico
SRS-XG500

Escucha de música de un dispositivo a través de conexión BLUETOOTH

Puede disfrutar escuchando la música de un dispositivo BLUETOOTH y operarlo mediante el altavoz a través de conexión BLUETOOTH si admite los perfiles BLUETOOTH siguientes.

A2DP (Advanced Audio Distribution Profile)

Le permite disfrutar de contenidos de audio de alta calidad de forma inalámbrica.

AVRCP (Audio Video Remote Control Profile)

Le permite ajustar el volumen y operar para reproducir, pausar o saltar al comienzo de la pista siguiente/actual.

Es posible que las operaciones varíen dependiendo del dispositivo BLUETOOTH. Consulte el manual de instrucciones suministrado con el dispositivo BLUETOOTH.

Nota

- Asegúrese de que el volumen del dispositivo BLUETOOTH y el altavoz esté ajustado a un nivel moderado para evitar que el altavoz emita un sonido fuerte repentino.
Dependiendo del dispositivo BLUETOOTH, es posible que no se pueda ajustar el volumen del altavoz en el dispositivo BLUETOOTH mientras la reproducción en el dispositivo está detenida/en pausa.

1 Cuando haya un dispositivo USB o un cable de audio conectado al puerto PLAY/CHARGE (USB1) o a la toma AUDIO IN, desconecte el dispositivo o el cable.

Cuando haya un dispositivo USB o un cable de audio conectado al puerto PLAY/CHARGE (USB1) o a la toma AUDIO IN, no se oirá música de ningún dispositivo BLUETOOTH.

2 Conecte el altavoz con el dispositivo BLUETOOTH.

Cuando se establezca la conexión BLUETOOTH, se oirá la guía de voz (BLUETOOTH connected (BLUETOOTH conectado)) por el altavoz y la actividad del indicador  (BLUETOOTH) cambiará de parpadeando a iluminado.

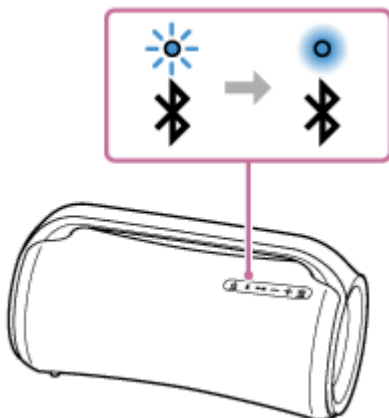

3 Inicie la reproducción en el dispositivo BLUETOOTH.

4 Ajuste el volumen pulsando los botones -/+ (volumen) en el altavoz o utilizando el dispositivo BLUETOOTH.

Cuando pulse los botones -/+ (volumen) del altavoz, o cuando ajuste el volumen en el dispositivo BLUETOOTH, el indicador  (alimentación) parpadeará una o 3 veces.

Dependiendo del dispositivo BLUETOOTH que esté utilizando, es posible que el indicador  (alimentación) del altavoz no parpadee incluso aunque se ajuste el volumen en el dispositivo BLUETOOTH.

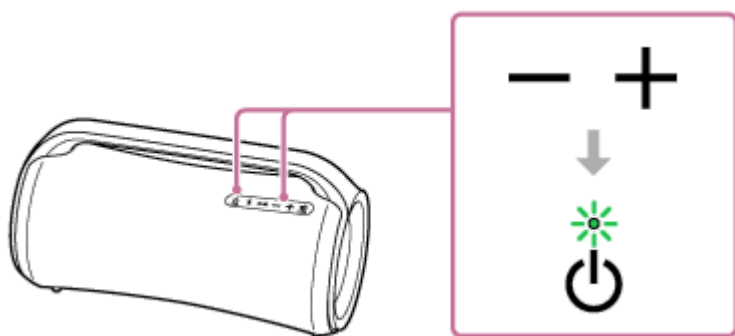

Durante la reproducción, puede utilizar los botones del altavoz para realizar las operaciones siguientes.

Pausa

Para hacer una pausa durante la reproducción, pulse el botón  (reproducción). Para cancelar la pausa, vuelva a pulsarlo.

Salto al comienzo de la pista siguiente

Pulse rápidamente dos veces el botón  (reproducción) durante la reproducción.

Salto al comienzo de la pista actual o la anterior*

Pulse rápidamente 3 veces el botón  (reproducción) durante la reproducción.

* Las operaciones varían dependiendo del dispositivo BLUETOOTH utilizado.

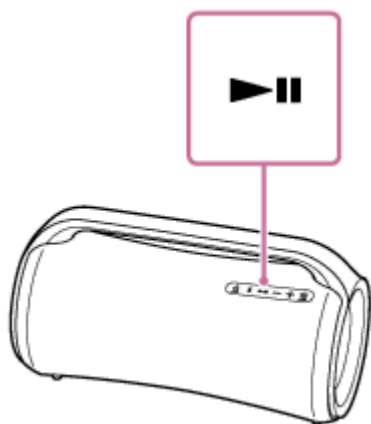

Sugerencia

- Cuando ajuste el volumen al nivel máximo o mínimo en el altavoz, el indicador  (alimentación) parpadeará 3 veces.

Nota

- Para dispositivos Apple iOS, el altavoz es compatible con iOS 10.0 o posterior. Los dispositivos con iOS 9.x o anteriores no disponen de conexión BLUETOOTH.
- Si la condición de comunicación es mala, el dispositivo BLUETOOTH puede reaccionar incorrectamente a las operaciones realizadas en el altavoz.
- Mientras la reproducción de música esté en curso en un dispositivo BLUETOOTH, no conecte un dispositivo al puerto PLAY/CHARGE (USB1) ni a la toma AUDIO IN. Al conectar un dispositivo al puerto PLAY/CHARGE (USB1) o a la toma AUDIO IN, el altavoz pasará automáticamente al modo USB o al modo AUDIO IN y no se oirá música de ningún dispositivo BLUETOOTH.

- Aunque el altavoz tenga un dispositivo conectado al puerto PLAY/CHARGE (USB1) o a la toma AUDIO IN, todavía podrá escuchar música del dispositivo BLUETOOTH conectado a través de una conexión BLUETOOTH seleccionando, por ejemplo, [My Library] en “Sony | Music Center”.
- Cuando se utilice en un lugar con una temperatura elevada, el volumen puede disminuir para proteger la batería incorporada.
- Si el nivel de la batería incorporada desciende, la salida máxima del altavoz disminuirá.
- Dependiendo del dispositivo BLUETOOTH, puede ser necesario ajustar el volumen o establecer el ajuste de salida de audio en el dispositivo conectado.
- Dependiendo del dispositivo BLUETOOTH conectado con el altavoz, el entorno de comunicación o el entorno de uso, es posible que ocurra ruido o que se interrumpa el sonido.

Tema relacionado

- [Terminación de la conexión BLUETOOTH \(Después del uso\)](#)
- [Carga del altavoz](#)

5-027-163-41(3) Copyright 2021 Sony Corporation

Altavoz inalámbrico
SRS-XG500

Selección de la calidad de reproducción de la emisión de audio BLUETOOTH (Código)

Como opciones para la calidad de reproducción de la emisión de audio BLUETOOTH están disponibles los modos "Prioridad en la calidad del sonido" y "Prioridad en la conexión del sonido". "Prioridad en la calidad del sonido" le permite realizar ajustes de reproducción, no solo de SBC, sino también de AAC y LDAC, para que pueda disfrutar de sonido de alta calidad a través de conexión BLUETOOTH, mientras que "Prioridad en la conexión del sonido" le ofrece una emisión de audio BLUETOOTH más estable. "Prioridad en la calidad del sonido" es el ajuste predeterminado.

Códex admitidos

- Prioridad en la calidad del sonido (ajuste predeterminado): Se seleccionará automáticamente el códec óptimo entre AAC, LDAC, y SBC.
- Prioridad en la conexión del sonido: Se seleccionará SBC.





- 1 **Conecte el altavoz a una toma de corriente de CA con el adaptador de CA y el cable de alimentación de ca suministrados.**

Nota

- No encienda el altavoz. Antes de cambiar la calidad del sonido, asegúrese de que el altavoz esté apagado.

- 2 **Cambie la calidad del sonido.**

Cuando se utilicen los botones del altavoz

1. Mientras mantenga pulsado el botón + (volumen), pulse el botón  (BLUETOOTH) hasta que el indicador  (BLUETOOTH) parpadee en azul.
Cuando cambie el ajuste al modo "Prioridad en la conexión del sonido", el indicador  (BLUETOOTH) parpadeará 3 veces en azul.
Cuando cambie el ajuste al modo "Prioridad en la calidad del sonido", el indicador  (BLUETOOTH) parpadeará dos veces en azul.

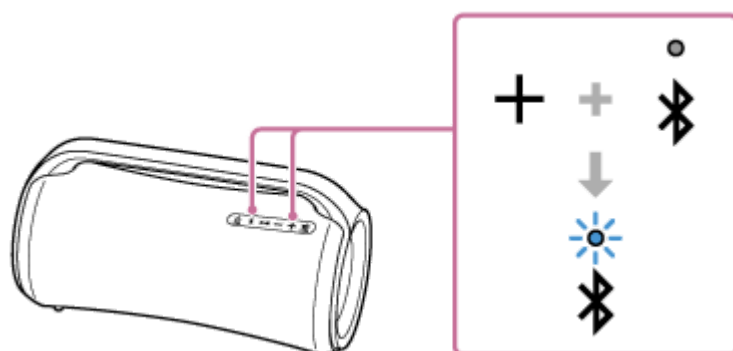

Cuando se utilice "Sony | Music Center"

1. Pulse el botón  (alimentación) para encender el altavoz.

Sugerencia

- Las operaciones del altavoz con "Sony | Music Center" estarán disponibles incluso mientras el altavoz esté funcionando con la energía de la batería incorporada.

2. Empareje el altavoz con un dispositivo BLUETOOTH, como un smartphone.
Cuando se establezca una conexión BLUETOOTH, se oirá la guía de voz (BLUETOOTH connected (BLUETOOTH conectado)) por el altavoz.
3. Puntee [Music Center] en su smartphone, etc., para iniciar la aplicación.



Music Center

4. Puntee [SRS-XG500].
5. Puntee [Settings] - [Other Settings] - [Bluetooth Connection Quality], y después seleccione [Priority on Sound Quality] o [Priority on Sound Connection] como códec.

Nota

- Dependiendo del ajuste en su dispositivo BLUETOOTH y de las condiciones ambientales, es posible que en el modo [Priority on Sound Quality] ocurra ruido o que se interrumpa el sonido. En este caso, cambie el altavoz al modo [Priority on Sound Connection].

Tema relacionado

- [Utilización de la función de en espera de BLUETOOTH](#)
- [Qué puede hacer con “Sony | Music Center”](#)

Altavoz inalámbrico
SRS-XG500

Terminación de la conexión BLUETOOTH (Después del uso)

Cuando termine de reproducir música con el dispositivo BLUETOOTH, realice cualquiera de las operaciones siguientes para terminar la conexión BLUETOOTH.

Cuando se desconecte la conexión BLUETOOTH, se oirá la guía de voz (BLUETOOTH disconnected (BLUETOOTH desconectado)) por el altavoz.

- Desactive la función BLUETOOTH en el dispositivo BLUETOOTH.
Para los detalles, consulte el manual de instrucciones suministrado con el dispositivo.
- Apague el dispositivo BLUETOOTH.
- Apague el altavoz.

Sugerencia

- Cuando utilice la función Pareja estéreo, si apaga un altavoz, el otro altavoz se apagará automáticamente. La conexión BLUETOOTH entre ellos se desconectará.
- Cuando termine de reproducir música, la conexión BLUETOOTH puede terminar automáticamente dependiendo del dispositivo BLUETOOTH.

Tema relacionado

- [Qué puede hacer con "Sony | Music Center"](#)
- [Función Auto Standby](#)

Altavoz inalámbrico
SRS-XG500

Conmutación de los dispositivos BLUETOOTH conectados al mismo tiempo (Conexión de múltiples dispositivos)

El altavoz es capaz de mantener simultáneamente conectados hasta 2 dispositivos BLUETOOTH. Cuando se inicie la reproducción en un dispositivo mientras se esté reproduciendo música en el otro, el altavoz cambiará la fuente de audio del segundo al primero y comenzará a emitir sonido desde el dispositivo fuente conmutado.

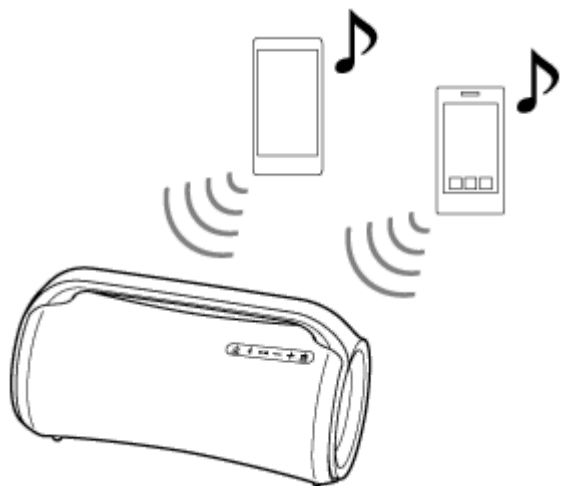

- Es posible que las operaciones varíen dependiendo del dispositivo BLUETOOTH. Además, es posible que no se pueda conectar dependiendo de la combinación de dispositivos. Para los detalles, consulte el manual de instrucciones suministrado con el dispositivo.

1 Pulse el botón  (alimentación) para encender el altavoz.

2 Empareje el altavoz con dispositivos BLUETOOTH como smartphones o dispositivos iPhone.

Puede conectarse con hasta 2 dispositivos BLUETOOTH al mismo tiempo mediante A2DP/AVRCP. Cuando se establezca una conexión BLUETOOTH, se oirá la guía de voz (BLUETOOTH connected (BLUETOOTH conectado)) por el altavoz.

Nota

- Cuando utilice la función Pareja estéreo o la función Conexión para fiesta, no podrá utilizar la conexión de múltiples dispositivos.
- Dependiendo del dispositivo BLUETOOTH es posible que no pueda hacer 2 conexiones BLUETOOTH al mismo tiempo.
- No es posible desactivar la función de conexión de múltiples dispositivos.

Para desconectar la conexión de múltiples dispositivos

- Pulse el botón  (alimentación) para apagar el altavoz.
- Cuando se desactive la función BLUETOOTH en el dispositivo BLUETOOTH deseado o se desconecte la alimentación del dispositivo, se oirá la guía de voz (BLUETOOTH disconnected (BLUETOOTH desconectado)) por el altavoz, y la conexión BLUETOOTH con el altavoz se desconectará.

Tema relacionado

- [Emparejamiento y conexión con dispositivos BLUETOOTH®](#)

5-027-163-41(3) Copyright 2021 Sony Corporation

Altavoz inalámbrico
SRS-XG500

Escucha de música de un dispositivo de audio portátil, etc.

Puede utilizar el altavoz conectando un dispositivo de audio portátil, etc., al altavoz mediante un cable de audio (disponible en el mercado).

Nota

- Antes de establecer una conexión entre el altavoz y un dispositivo de audio portátil, baje el volumen del altavoz y del dispositivo para evitar que el altavoz emita un sonido fuerte repentino.

1 Cuando haya un dispositivo USB conectado al puerto PLAY/CHARGE (USB1), desconéctelo.

Cuando haya un dispositivo USB conectado al puerto PLAY/CHARGE (USB1), no oirá música del dispositivo conectado a la toma AUDIO IN.

2 Conecte un dispositivo a la toma AUDIO IN con un cable de audio (disponible en el mercado).

Para la conexión, utilice un cable de audio con miniclavija estéreo (sin resistencia)^{*1} en ambos extremos.

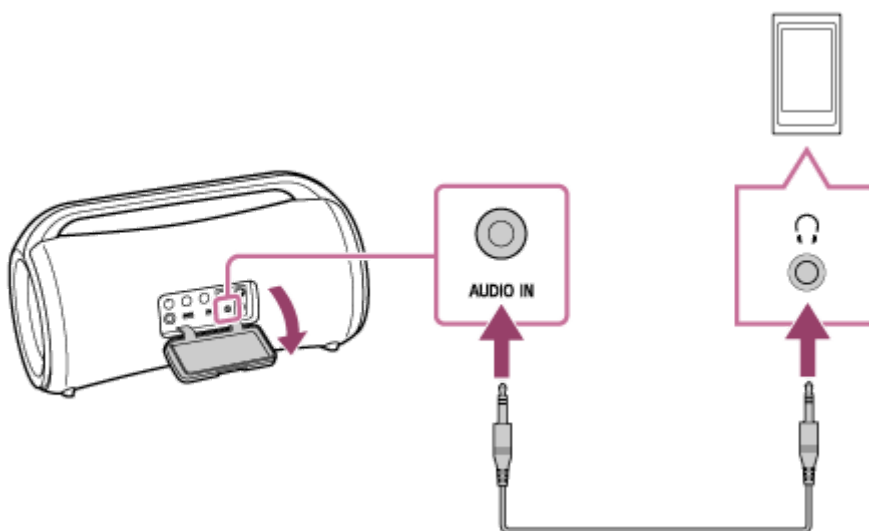

^{*1} Si utiliza un cable de audio (con miniclavijas estéreo) con una resistencia significativa, el sonido puede ser más bajo. Por lo tanto, asegúrese de utilizar un cable (con miniclavijas estéreo) sin resistencia.

3 Encienda el altavoz.^{*2}

El indicador  (alimentación) se iluminará en verde.

^{*2} Si se encuentra cerca un dispositivo BLUETOOTH que se haya conectado previamente con el altavoz, el altavoz puede conectarse automáticamente con el dispositivo. En tal caso, el indicador  (BLUETOOTH) del altavoz se iluminará en azul.

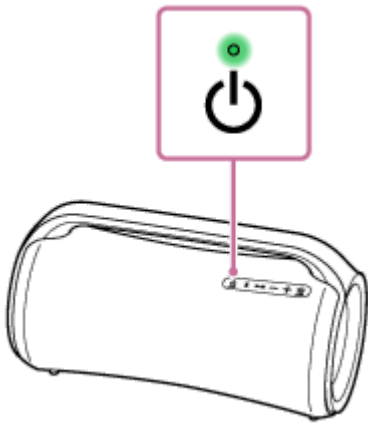

4 Encienda el dispositivo conectado e inicie la reproducción en el mismo.

5 Ajuste el volumen a un nivel moderado en el dispositivo conectado.

Si el volumen se ajusta mediante operaciones en el dispositivo de audio portátil conectado, el indicador  (alimentación) del altavoz no parpadeará.

6 Pulse los botones $-/+$ (volumen) para ajustar el volumen.

Cuando pulse los botones $-/+$ (volumen) para ajustar el volumen, el indicador  (alimentación) parpadeará una o 3 veces.

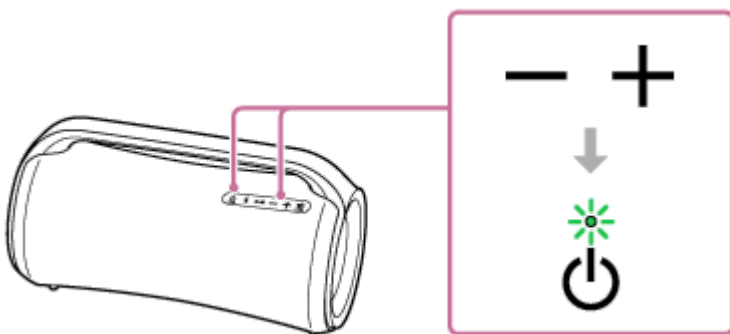

Sugerencia

- Si no puede escuchar el sonido, suba el volumen del dispositivo conectado.

Nota

- Mientras haya un cable de audio conectado a la toma AUDIO IN, se dará prioridad a la salida de audio a través de la toma AUDIO IN, y la salida de audio del dispositivo BLUETOOTH estará inhabilitada. Dependiendo del estado de la conexión BLUETOOTH, el indicador  (BLUETOOTH) del altavoz se iluminará o parpadeará en azul. Esto, sin embargo, no indica un mal funcionamiento.
- Aunque el altavoz tenga un cable de audio conectado, todavía podrá escuchar música del dispositivo BLUETOOTH conectado a través de una conexión BLUETOOTH seleccionando, por ejemplo, [My Library] en "Sony | Music Center".
- Cuando se conecte un dispositivo de audio portátil a la toma AUDIO IN y se reproduzca música, no se podrán utilizar los botones del altavoz para realizar operaciones como pausar, saltar al comienzo de la pista siguiente, y saltar al comienzo de la pista actual.
- No utilice la toma AUDIO IN en lugares en los que sea probable que el altavoz reciba salpicaduras de agua. El adaptador de CA y el cable de alimentación de ca suministrados, así como las tomas y puertos (DC IN/USB/AUDIO IN/MIC/GUITAR) situados detrás de la tapa no han sido diseñados para ser resistentes al agua ni a prueba de polvo.

- Asegúrese de cerrar completamente la tapa después de desconectar el cable de audio del altavoz.
La tapa desempeña un papel importante en el mantenimiento del rendimiento de resistencia al agua y de a prueba de polvo.

Tema relacionado

- [Función Auto Standby](#)

5-027-163-41(3) Copyright 2021 Sony Corporation

Altavoz inalámbrico
SRS-XG500

Disfrute cambiando los efectos de sonido

Puede disfrutar cambiando los efectos de sonido en el altavoz.

Disfrute de sonido más dinámico (efecto MEGA BASS)

Puede ajustar el efecto de sonido al modo MEGA BASS siguiendo cualquiera de los procedimientos siguientes. En el momento de la compra, el efecto de sonido está ajustado al modo MEGA BASS de forma predeterminada.

- En “Sony | Music Center”, púntee [SRS-XG500] - [Settings] - [Sound] - [Sound Effect] - [MEGA BASS].
- Pulse el botón MEGA BASS del altavoz.
Cada vez que se pulse el botón, se activará/desactivará el ajuste del efecto de sonido al modo MEGA BASS.

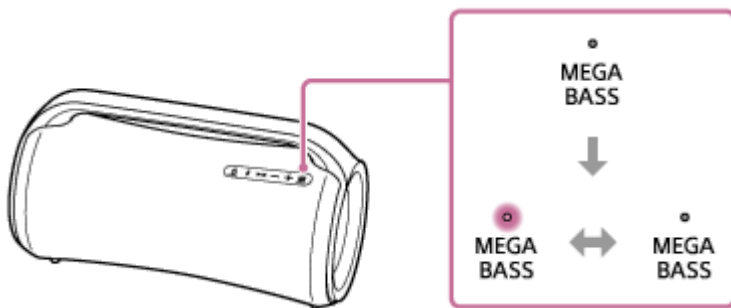

Disfrute de la sensación de estar en una actuación en directo (efecto LIVE SOUND)

En “Sony | Music Center”, púntee [SRS-XG500] - [Settings] - [Sound] - [Sound Effect] - [LIVE SOUND].

Ajuste de la configuración del ecualizador según sus preferencias (CUSTOM)

1. En “Sony | Music Center”, púntee [SRS-XG500] - [Settings] - [Sound].
2. Realice lo siguiente.
 - Púntee [Sound Effect] - [CUSTOM].
 - Púntee [Custom EQ], y después ajuste la configuración del ecualizador según sus preferencias.

Para utilizar el altavoz con menos consumo de energía de la batería (modo STAMINA)

Puede ajustar el efecto de sonido al modo STAMINA siguiendo cualquiera de los procedimientos siguientes.

- En “Sony | Music Center”, púntee [SRS-XG500] - [Settings] - [Power Option], y después seleccione [STAMINA].
- Mantenga pulsado el botón MEGA BASS/ STAMINA del altavoz durante unos 3 segundos.
Para desactivar el ajuste del efecto de sonido al modo STAMINA, pulse de nuevo el botón MEGA BASS/ STAMINA.

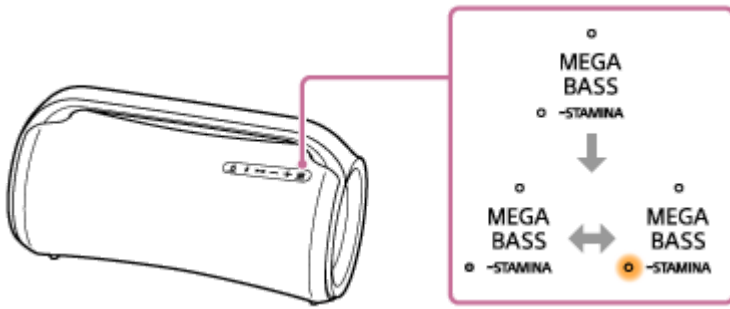

Mientras el efecto de sonido esté ajustado al modo STAMINA, la función de iluminación y los efectos de sonido, incluido el modo MEGA BASS, estarán desactivados.

Altavoz inalámbrico
SRS-XG500

Escucha de música inalámbricamente con 2 altavoces (Función Pareja estéreo)

Para utilizar la función Pareja estéreo se requieren 2 altavoces SRS-XG500. Conectando 2 altavoces a través de una conexión BLUETOOTH, podrá disfrutar de sonido más potente.

2 altavoces conectados a través de conexiones BLUETOOTH reproducen sonidos en estéreo, donde 1 altavoz reproduce el sonido en el canal derecho (lado derecho) y el otro reproduce el sonido en el canal izquierdo (lado izquierdo).

Para dispositivos Apple iOS, el altavoz es compatible con iOS 10.0 o posterior. Los dispositivos con iOS 9.x o anteriores no disponen de conexión BLUETOOTH.

Puede establecer o desconectar una conexión para la función Pareja estéreo con "Sony | Music Center".

Para los detalles sobre "Sony | Music Center", consulte la URL siguiente:

<https://www.sony.net/smcqa/>

Nota

- Cuando el altavoz esté en modo USB o en modo AUDIO IN, no podrá utilizar la función Pareja estéreo. La conexión de un dispositivo USB o un dispositivo de audio, como dispositivo de audio portátil, al puerto PLAY/CHARGE (USB1) o a la toma AUDIO IN del altavoz colocará automáticamente el altavoz en modo USB o en modo AUDIO IN y desactivará la función Pareja estéreo.
- Para evitar cualquier salida de sonido fuerte repentino del altavoz, baje el volumen del altavoz y el dispositivo BLUETOOTH o detenga la reproducción en el dispositivo BLUETOOTH antes de establecer una conexión con el dispositivo BLUETOOTH.

Sugerencia

- Apagar los altavoces no desactivará la función Pareja estéreo. Cuando se vuelva a encender uno de los altavoces, este intentará establecer una conexión para la función Pareja estéreo. Para utilizar la función Pareja estéreo, encienda el otro altavoz antes de 1 minuto. Sin embargo, cuando la función de espera de BLUETOOTH permanezca activa en ambos altavoces, al encender cualquiera de los altavoces se encenderá automáticamente el otro y se establecerá una conexión para la función Pareja estéreo.

Tema relacionado

- [Utilización de la función de espera de BLUETOOTH](#)
- [Actualización del software preinstalado](#)

Altavoz inalámbrico
SRS-XG500

Disfrute de reproducción inalámbrica utilizando múltiples altavoces (Función Conexión para fiesta)

Conectando múltiples dispositivos (hasta 100 dispositivos) compatibles con la función Conexión para fiesta, podrá animar fiestas con volumen alto.

Los dispositivos compatibles con la función Fiesta en cadena inalámbrica no pueden utilizarse para conexión.

Dispositivos* compatibles con la función Conexión para fiesta:

LSPX-S3, SRS-XP700, SRS-XP500, SRS-XG500, SRS-XG300, SRS-XB43, SRS-XB33, SRS-XB23, SRS-XE300, SRS-XE200

* Dependiendo de su país o región, algunos de los dispositivos compatibles no están disponibles para su compra.

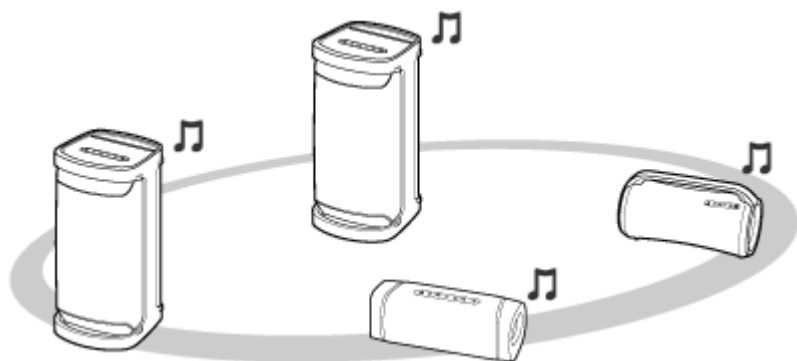

Antes de operar el altavoz, asegúrese de lo siguiente:

- Actualice el software preinstalado a la última versión en todos y cada uno de los altavoces que vaya a conectar para la función.
(Para los detalles sobre el procedimiento de actualización, consulte [Actualización del software preinstalado.](#))
- Asegúrese de que todos los altavoces que vaya a conectar para la función estén situados a menos de 1 m (3,2 pies).
- Detenga la reproducción de música si ya está en curso.



1 Configure el primer altavoz.

La operación siguiente es un ejemplo de configuración de SRS-XG500 como el primer altavoz. Consulte el manual de instrucciones suministrado con el dispositivo que esté utilizando para configurar otros dispositivos compatibles con la función Conexión para fiesta.

1. Pulse el botón  (alimentación) del altavoz.
El indicador  (BLUETOOTH) parpadeará en azul.
2. Conecte el dispositivo BLUETOOTH al altavoz a través de una conexión BLUETOOTH.
Dependiendo del tipo de dispositivo BLUETOOTH que vaya a conectar, consulte los temas siguientes.



[Emparejamiento y conexión con dispositivos BLUETOOTH®](#)

[Conexión con un ordenador a través de una conexión BLUETOOTH \(Windows\)](#)

[Conexión con un ordenador a través de una conexión BLUETOOTH \(Mac\)](#)

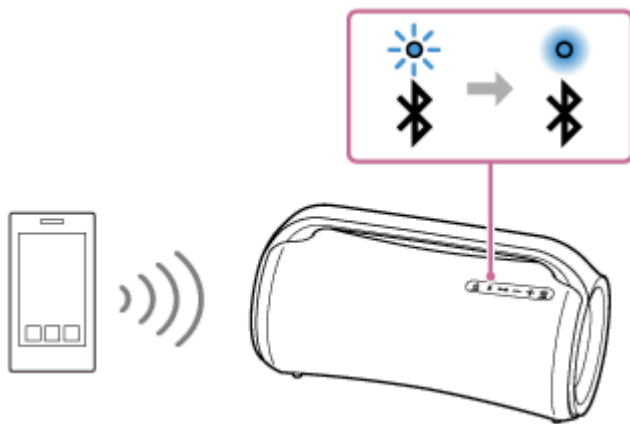
Cuando se establezca la conexión BLUETOOTH, se oirá la guía de voz (BLUETOOTH connected (BLUETOOTH conectado)) por el altavoz y la actividad del indicador  (BLUETOOTH) cambiará de parpadeando a iluminado.





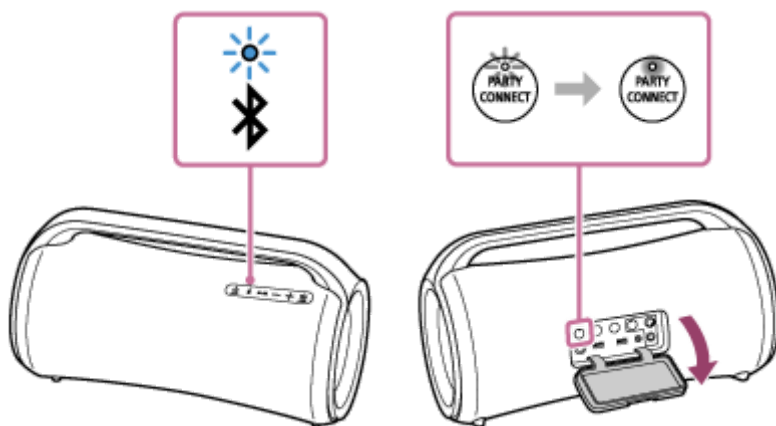

3. Pulse el botón PARTY CONNECT situado detrás de la tapa de la parte trasera del altavoz.
Se oirá un pitido y el indicador  (BLUETOOTH) y el indicador PARTY CONNECT parpadearán. En unos 6 segundos, el indicador PARTY CONNECT dejará de parpadear y permanecerá iluminado con un pitido. Cuando se establezca una conexión para la función Conexión para fiesta, la actividad del indicador  (BLUETOOTH) cambiará de iluminado a parpadeando.



2 Conecte un segundo o más altavoces.

La operación siguiente es un ejemplo de conexión de SRS-XG500 como el segundo altavoz. Consulte el manual de instrucciones suministrado con el dispositivo que esté utilizando para conectar otros dispositivos compatibles con la función Conexión para fiesta.

1. Pulse el botón  (alimentación) del altavoz.
El indicador  (BLUETOOTH) del altavoz que haya encendido parpadeará en azul.
2. Pulse el botón PARTY CONNECT.
Se oirá un pitido, el indicador  (BLUETOOTH) parpadeará, el indicador PARTY CONNECT se iluminará, y después el indicador  (BLUETOOTH) se apagará. El indicador PARTY CONNECT continuará iluminado.

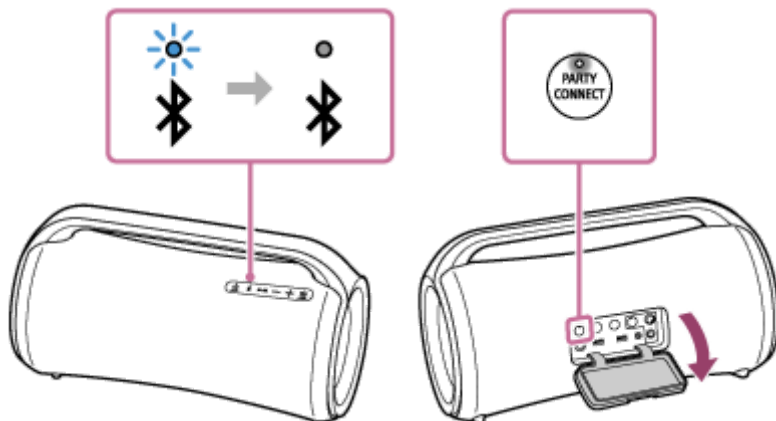

Sugerencia

- Conecte el segundo altavoz en 1 minuto. Después de 1 minuto o más, la configuración del altavoz se cancelará.

3. Para conectar altavoces adicionales, repita los pasos 2 – 1 y 2.

Sugerencia

- Cuando conecte un tercer o más altavoces, conecte cada uno de ellos dentro de los 30 segundos siguientes a la conexión del altavoz anterior. Después de 30 segundos o más, el altavoz no podrá conectarse.
- Si desea añadir otro altavoz después de la conexión (30 segundos o más), realice el paso 1 – 3, y después realice los pasos 2 – 1 y 2.

Cuando se establezca una conexión para la función Conexión para fiesta, los indicadores PARTY CONNECT de todos los altavoces permanecerán iluminados. Después, la actividad del indicador  (BLUETOOTH) del primer altavoz cambiará de parpadeando a iluminado.

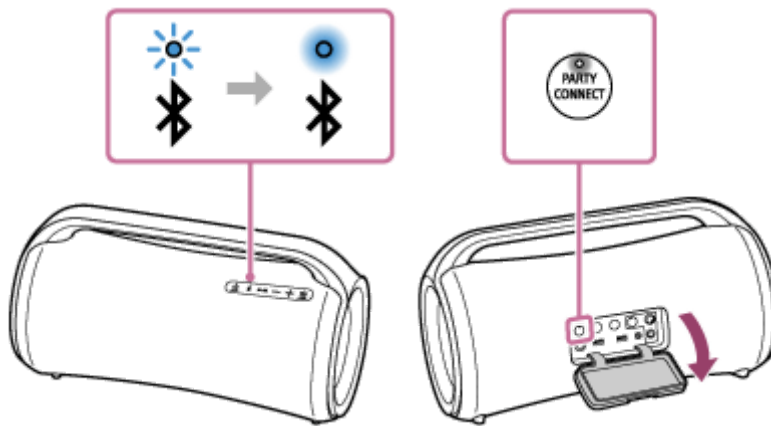

3 **Inicie la reproducción en el dispositivo BLUETOOTH conectado y ajuste el nivel del volumen.**

Se reproducirá la misma música desde todos los altavoces.

Cuando se ajuste el volumen en el dispositivo BLUETOOTH o en el altavoz conectado con el dispositivo (el altavoz configurado como el primero), los volúmenes de todos altavoces se ajustarán automáticamente. Para otros altavoces (el segundo altavoz o posteriores), también podrá ajustar el volumen en cada uno de ellos.

Sugerencia

- Utilizando “Sony | Music Center”, podrá establecer una conexión para la función Conexión para fiesta o terminar la función Conexión para fiesta.
Para los detalles sobre “Sony | Music Center”, consulte la URL siguiente:
<https://www.sony.net/smcqa/>
- El modo de iluminación del altavoz varía dependiendo del tipo de altavoz configurado como primer altavoz.
- Cuando se utilice la función Conexión para fiesta, el códec cambiará automáticamente a SBC.

Nota

- Al ver películas con la función Conexión para fiesta, puede haber un desfase entre el vídeo y el audio.
- Cuando el altavoz esté en modo USB o en modo AUDIO IN, no podrá utilizar la función Conexión para fiesta.
La conexión de un dispositivo USB o un dispositivo de audio, como un dispositivo de audio portátil, al puerto PLAY/CHARGE (USB1) o a la toma AUDIO IN del altavoz colocará automáticamente el altavoz en modo USB o en modo AUDIO IN y terminará la función Conexión para fiesta.
- Asegúrese de cerrar completamente la tapa después de utilizar el botón PARTY CONNECT.
La tapa desempeña un papel importante en el mantenimiento del rendimiento de resistencia al agua y de a prueba de polvo.

Tema relacionado

- [Actualización del software preinstalado](#)

5-027-163-41(3) Copyright 2021 Sony Corporation

Altavoz inalámbrico
SRS-XG500

Terminación de la función Conexión para fiesta

Para terminar todas las conexiones y salir de la función Conexión para fiesta

En el altavoz con el indicador  (BLUETOOTH) iluminado (el altavoz configurado como el primero), mantenga pulsado el botón PARTY CONNECT hasta que oiga un pitido y el indicador PARTY CONNECT se apague.

- La conexión de un dispositivo de audio, como un dispositivo de audio portátil, a la toma AUDIO IN del altavoz con el indicador  (BLUETOOTH) iluminado (el altavoz configurado como el primero) colocará automáticamente el altavoz en el modo AUDIO IN y terminará la función Conexión para fiesta.

Para terminar solo 1 altavoz

En el altavoz en el que desee terminar la función Conexión para fiesta (un altavoz configurado como el segundo o posterior), mantenga pulsado el botón PARTY CONNECT hasta que oiga un pitido y el indicador PARTY CONNECT se apague.

- La conexión de un dispositivo USB o un dispositivo de audio, como un dispositivo de audio portátil, al puerto PLAY/CHARGE (USB1) o a la toma AUDIO IN de un altavoz en el que desee terminar la función Conexión para fiesta (un altavoz configurado como el segundo o posterior) colocará automáticamente el altavoz en modo USB o en modo AUDIO IN y terminará la función Conexión para fiesta en ese altavoz concreto.

Sugerencia

- Utilizando "Sony | Music Center", podrá establecer una conexión para la función Conexión para fiesta o terminar la función Conexión para fiesta.

Tema relacionado

- [Disfrute de reproducción inalámbrica utilizando múltiples altavoces \(Función Conexión para fiesta\)](#)

Altavoz inalámbrico
SRS-XG500

Utilización de un micrófono externo

Puede emitir su voz por el altavoz conectando un micrófono dinámico con una clavija normal (Φ 6,3 mm) (disponible en el mercado).

- 1 Gire el mando de nivel MIC y GUITAR hacia MIN para reducir el nivel de volumen del micrófono.

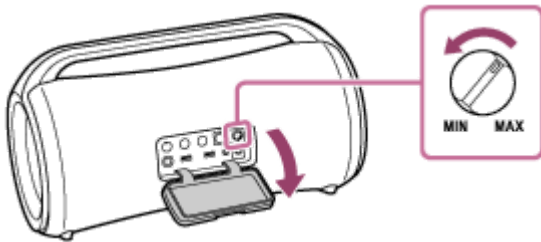

- 2 Conecte un micrófono externo a la toma MIC/GUITAR del altavoz.

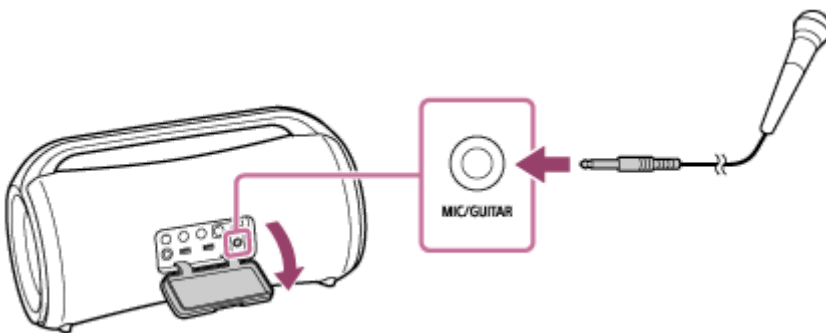

- 3 Ajuste el volumen utilizando el mando de nivel MIC y GUITAR.

- 4 Hable o cante ante el micrófono conectado.

Nota

- Cuando utilice la función Conexión para fiesta o Pareja estéreo, el sonido del micrófono solamente se emitirá por el altavoz al que esté conectado el micrófono.

Altavoz inalámbrico
SRS-XG500

Disfrute del sonido de una guitarra

Puede escuchar el sonido de su guitarra conectándola a la toma MIC/GUITAR (Φ 6,3 mm) del altavoz.

- 1 Gire el mando de nivel MIC y GUITAR hacia MIN para bajar el volumen de la guitarra.
- 2 Conecte la guitarra a la toma MIC/GUITAR del altavoz con un cable para conexión de guitarra (disponible en el mercado).

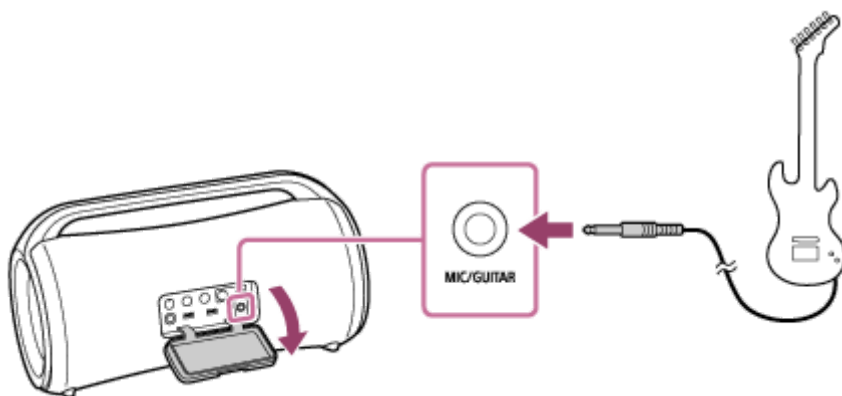

- 3 Pulse el botón GUITAR del altavoz.
El indicador GUITAR se iluminará en blanco.
- 4 Ajuste el volumen de la guitarra mientras la toque.
El sonido de la guitarra se emitirá por el altavoz.

Para desactivar el modo de guitarra del altavoz

Pulse de nuevo el botón GUITAR del altavoz.

Nota

- Antes de desconectar la guitarra del altavoz, gire el mando de nivel MIC y GUITAR hacia "MIN" para bajar el volumen de la guitarra.
- Mientras el altavoz tenga conectado un micrófono o una guitarra, la función Auto Standby estará desactivada.

Altavoz inalámbrico
SRS-XG500

Qué puede hacer con “Sony | Music Center”

“Sony | Music Center” es una aplicación para controlar dispositivos de audio de Sony que sean compatibles con “Sony | Music Center” utilizando su smartphone, etc.

Para los detalles sobre “Sony | Music Center”, consulte la URL siguiente:

<https://www.sony.net/smcqa/>

Operaciones que se pueden realizar en un altavoz con “Sony | Music Center”

- Reproducción de archivos de música almacenados en un dispositivo, como un smartphone o un dispositivo USB
- Ajuste de la calidad del sonido y del ecualizador
- Indicación de nivel de la batería incorporada
- Ajustes de opciones de alimentación (modo Battery Care, función Auto Standby, función Bluetooth Standby, y guía de voz asociada con la energía restante de la batería)
- Ajuste de iluminación (Illumination) (cambio del modo de iluminación)
- Cambio de la fuente de audio entre el dispositivo USB conectado, el dispositivo conectado a través de una conexión BLUETOOTH, y el dispositivo conectado a la toma AUDIO IN para reproducción
- Cambio de códec de BLUETOOTH (la calidad de reproducción de la emisión de audio BLUETOOTH)
- Agrupamiento con otros dispositivos (la función Pareja estéreo, la función Conexión para fiesta)
- Visualización de la actualización o versión del software del altavoz

etc.

Nota

- Lo que puede controlar con “Sony | Music Center” varía dependiendo del dispositivo conectado. Las especificaciones y el diseño de la aplicación pueden cambiar sin previo aviso.
- Para dispositivos Apple iOS, el altavoz es compatible con iOS 10.0 o posterior. Los dispositivos con iOS 9.x o anteriores no disponen de conexión BLUETOOTH.
- Asegúrese de utilizar la última versión de “Sony | Music Center”. Si no puede conectar el altavoz y un dispositivo BLUETOOTH a través de una conexión BLUETOOTH, o si hay un problema como que no se emite sonido, desinstale “Sony | Music Center” e intente conectarse de nuevo a través de la conexión BLUETOOTH. Para los detalles sobre “Sony | Music Center”, consulte Google Play (Play Store) o App Store.
- Tenga en cuenta que “Sony | Music Center” y “Music Center for PC” son aplicaciones diferentes.

Tema relacionado

- [Instalación de “Sony | Music Center”](#)
- [Carga del altavoz](#)
- [Encendido/apagado de la luz del altavoz \(Función de iluminación\)](#)

- Selección de la calidad de reproducción de la emisión de audio BLUETOOTH (Códec)
- Escucha de música inalámbricamente con 2 altavoces (Función Pareja estéreo)
- Disfrute de reproducción inalámbrica utilizando múltiples altavoces (Función Conexión para fiesta)
- Actualización del software preinstalado

5-027-163-41(3) Copyright 2021 Sony Corporation

Altavoz inalámbrico
SRS-XG500

Instalación de “Sony | Music Center”

Instale “Sony | Music Center” en su smartphone, etc., desde Google Play (Play Store) o App Store.

- 1 Descargue la aplicación “Sony | Music Center” de Google Play (Play Store) o App Store e instálela.



- 2 Una vez finalizada la instalación, inicie “Sony | Music Center”.

Nota

- Tenga en cuenta que “Sony | Music Center” y “Music Center for PC” son aplicaciones diferentes.
- Asegúrese de utilizar la última versión de “Sony | Music Center”. Si no puede conectar el altavoz y un dispositivo BLUETOOTH a través de una conexión BLUETOOTH, o si hay un problema como que no se emite sonido, desinstale “Sony | Music Center” e intente conectarse de nuevo a través de la conexión BLUETOOTH. Para los detalles sobre “Sony | Music Center”, consulte Google Play (Play Store) o App Store.

Tema relacionado

- [Qué puede hacer con “Sony | Music Center”](#)

Altavoz inalámbrico
SRS-XG500

Qué puede hacer con “Fiestable”

“Fiestable” es una aplicación para el control de dispositivos de audio de Sony compatibles con “Fiestable” desde smartphones, etc.

Operaciones que se pueden realizar en un altavoz con “Fiestable”

- DJ Control
Puede incluir efectos de sonido (Isolator, etc.) o sonidos de muestreo (sonidos de batería/aclamaciones, etc.) en la música que esté reproduciendo.

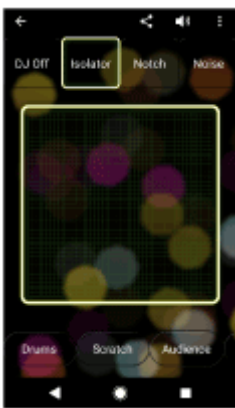

- Illumination
Puede ajustar la función de iluminación.



- Motion Control
Puede operar el altavoz agitando el smartphone, etc.



- **Karaoke**
Puede disfrutar de varias funciones de Karaoke, como Voice Changer, Echo, Key Control, etc.
- **Voice Control**
Puede operar el altavoz pronunciando comandos de voz preestablecidos en el smartphone/micrófono del iPhone.
- **Party Light**
Puede sincronizar la iluminación de la pantalla de múltiples smartphones/iPhone con la iluminación de este altavoz.
- **Party Playlist**
Usted y sus invitados pueden agregar canciones favoritas a una lista de reproducción desde múltiples dispositivos BLUETOOTH.

Sugerencia

- Lo que puede controlar con “Fiestable” varía dependiendo del dispositivo conectado. Las especificaciones y el diseño de la aplicación pueden cambiar sin previo aviso.

Nota

- Para dispositivos Apple iOS, el altavoz es compatible con iOS 10.0 o posterior. Los dispositivos con iOS 9.x o anteriores no disponen de conexión BLUETOOTH.

Altavoz inalámbrico
SRS-XG500

Instalación de “Fiestable”

Instale “Fiestable” en su smartphone, etc., desde Google Play (Play Store) o App Store.

- 1 Descargue la aplicación “Fiestable” de Google Play (Play Store) o App Store e instálela.



- 2 Una vez finalizada la instalación, inicie “Fiestable” desde la pantalla de “Sony | Music Center”.



Nota

- Asegúrese de utilizar la última versión de “Fiestable”.

Tema relacionado

- [Qué puede hacer con “Fiestable”](#)

Altavoz inalámbrico
SRS-XG500

Acerca de los indicadores

Indicador CHARGE (naranja)

Apagado	El altavoz ha terminado de cargarse.
Iluminado	El altavoz está cargándose.
Parpadea lentamente	La batería incorporada está funcionando a menos del 20% y necesita cargarse.
Parpadea 3 veces y se apaga	Al encender el altavoz, si el indicador CHARGE parpadea 3 veces y se apaga, la batería incorporada estará agotada y deberá cargarse.

Nota

- Mientras el altavoz esté encendido, la batería incorporada se cargará siempre que el altavoz esté conectado a una toma de corriente de CA mediante el adaptador de CA y el cable de alimentación de ca suministrados. Sin embargo, dependiendo del uso del altavoz, la carga puede tardar mucho tiempo en completarse. Se recomienda apagar el altavoz antes de cargar la batería.
- Si la temperatura ambiente es extremadamente baja o alta, el altavoz detendrá la carga de la batería incorporada por razones de seguridad. También puede detener la carga si esta se prolonga durante mucho tiempo. Si se produce este caso, suba o baje la temperatura hasta una temperatura de funcionamiento de entre 5 °C y 35 °C (41 °F y 95 °F), desconecte y vuelva a conectar el adaptador de CA, y después deje que el altavoz vuelva a cargar la batería incorporada.

Indicador (alimentación)

Apagado	El altavoz está apagado.
Iluminado (verde)	El altavoz está encendido.
Iluminado (naranja)	El altavoz está apagado. El altavoz está ajustado al modo de en espera de BLUETOOTH.
Parpadea (verde o naranja)	<ul style="list-style-type: none"> ● Cada vez que pulse los botones +/- (volumen), el indicador parpadeará una vez. ● Cuando se accionen los botones +/- (volumen) y el volumen esté ajustado al nivel más bajo (0) o más alto (50 para la reproducción de música), el indicador parpadeará 3 veces. ● A medida que avance la actualización del software, la actividad del indicador verde  (alimentación) cambiará (de 5 parpadeos a 4 parpadeos, un solo parpadeo, y después apagado*). ● Cuando se encienda el altavoz por primera vez después de la actualización del software, el indicador parpadeará 3 veces en verde para informarle de que la actualización se ha completado. ● Si se cancela la actualización del software mediante "Sony Music Center", el indicador parpadeará 4 veces en verde. ● Si la actualización del software termina en error, el indicador parpadeará 4 veces en naranja.

* Dependiendo de la situación, es posible que no se puedan ver todos los patrones de parpadeo.

Indicador (BLUETOOTH) (azul)

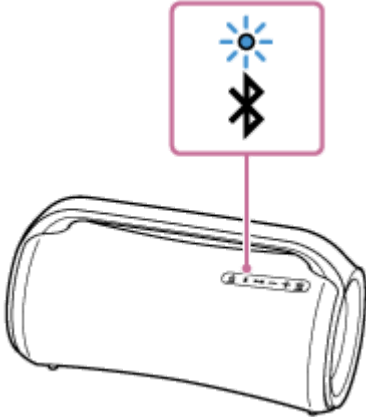
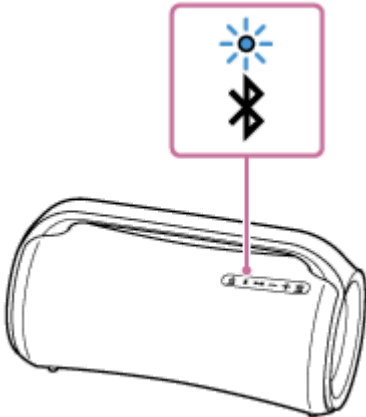
Iluminado	El altavoz está conectado a un dispositivo BLUETOOTH.
Parpadea doblemente	El altavoz está entrando en el modo de emparejamiento. 
Parpadea lentamente	El altavoz está esperando a que se conecte un dispositivo BLUETOOTH. 
Parpadea 3 veces	Se ha completado la actualización del software.

Indicador MEGA BASS (rojo)

Iluminado	El efecto de sonido está ajustado al modo MEGA BASS.
Apagado	El efecto de sonido está ajustado a un modo distinto a MEGA BASS.

Indicador STAMINA (naranja)

Iluminado	El efecto de sonido está ajustado al modo STAMINA.
Apagado	El efecto de sonido está ajustado a un modo distinto a STAMINA.

Indicador GUITAR (blanco)

Iluminado	El altavoz está en modo de guitarra.
Apagado	El altavoz no está en modo de guitarra.

Indicador PARTY CONNECT (blanco)

Parpadea	El altavoz está en espera de una conexión para la función Conexión para fiesta.
Iluminado	En el altavoz se está utilizando la función Conexión para fiesta. Los indicadores de todos los altavoces conectados para la función Conexión para fiesta estarán iluminados.
Parpadea 3 veces	No se pueden añadir nuevos altavoces con el botón PARTY CONNECT. Para añadir un nuevo altavoz, utilice "Sony Music Center".

Tema relacionado

- [Componentes y controles](#)
- [Qué puede hacer con "Sony | Music Center"](#)

Altavoz inalámbrico
SRS-XG500

Actualización del software preinstalado

Cuando se lance una nueva versión del software, podrá actualizar el software preinstalado de su altavoz utilizando los métodos siguientes.

Al actualizar el software, se añadirán nuevas características que le permitirán experimentar un uso más cómodo y estable.

1 Conecte el altavoz a una toma de corriente de CA con el adaptador de CA y el cable de alimentación de ca suministrados.

Las actualizaciones de software no podrán realizarse cuando se utilice con la batería incorporada.

2 Encienda el altavoz.

El indicador  (alimentación) se iluminará en verde.

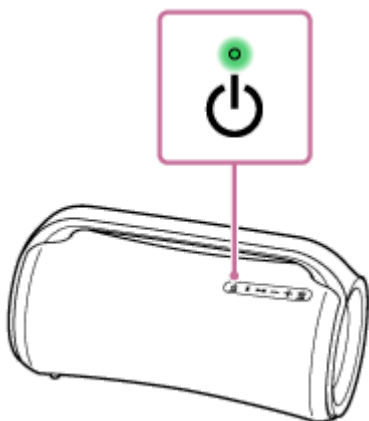

3 Puntee [Music Center] en su smartphone, etc., para iniciar la aplicación.



Music Center



4 Puntee [SRS-XG500].

Cuando se lance una nueva versión del software, aparecerá un aviso de actualización en la pantalla de “Sony | Music Center”.

5 Para actualizar, siga las instrucciones de la pantalla.

A medida que avance la actualización del software, la actividad del indicador verde  (alimentación) cambiará (de 5 parpadeos a 4 parpadeos, un solo parpadeo, y después apagado).

Dependiendo de la situación, es posible que no se puedan ver todos los patrones de parpadeo.

Cuando se encienda el altavoz por primera vez después de la actualización del software, los indicadores  (alimentación) y  (BLUETOOTH) parpadearán 3 veces para informarle de que la actualización se ha completado.

6

Confirme la versión del software del altavoz.

En “Sony | Music Center”, púntee [SRS-XG500] - [Settings] - [System].
“XXXXXXX” que se visualiza bajo “SRS-XG500” indica la versión del software.

Nota

- Si la actualización falla, cargue la batería incorporada hasta que esté cargada al 40% o más.

Tema relacionado

- [Carga del altavoz](#)

5-027-163-41(3) Copyright 2021 Sony Corporation

Altavoz inalámbrico
SRS-XG500

Precauciones

Acerca de la seguridad

- La información importante como el nombre del modelo se encuentra en el lugar siguiente:
 - En la superficie interior de la tapa de la parte trasera del altavoz
 - En la superficie del adaptador de CA

Sobre el adaptador de CA

- Utilice solamente el adaptador de CA suministrado. Para evitar dañar el altavoz, no utilice ningún otro adaptador de CA.

Ubicación

- Para eliminar el riesgo de mal funcionamiento, evite los lugares siguientes cuando coloque o deje este altavoz.
 - Un lugar sujeto a altas temperaturas, como bajo la luz directa del sol o equipos de iluminación, cerca de una fuente de calor, o en una sauna
 - Dentro de un vehículo con las ventanas cerradas (especialmente en verano)
 - Un lugar sujeto a polvo excesivo
 - Un lugar sujeto a fuertes vibraciones
- Coloque este altavoz sobre una superficie plana y nivelada. Si se coloca sobre una superficie inclinada, el altavoz puede volcar o caerse de la superficie debido a su propia vibración, lo que resultaría en lesiones, mal funcionamiento, o degradación del rendimiento.
- Dependiendo de las condiciones en las que se coloque este altavoz, puede volcar o caerse de la superficie. No deje ningún objeto de valor cerca del altavoz.
- Este altavoz no es antimagnético. Mantenga los objetos susceptibles al magnetismo (cintas grabadas, relojes, tarjetas de efectivo y tarjetas de crédito con codificación magnética, etc.) alejados del altavoz. Cuando lleve consigo el altavoz, tenga también en cuenta esto.

Otros

- Si utiliza este altavoz durante mucho tiempo, la temperatura del mismo puede aumentar, pero no es un mal funcionamiento.
- No coloque ni deje el altavoz en lugares extremadamente fríos o extremadamente calientes (temperaturas por fuera del rango de 5 °C – 35 °C (41 °F – 95 °F)). Si el altavoz se utiliza o se deja fuera del rango anterior, puede detenerse automáticamente para proteger los circuitos internos.
- A altas temperaturas, la carga se puede detener o el volumen se puede reducir para proteger la batería.
- Incluso si no pretende utilizar el altavoz durante mucho tiempo, cargue la batería por completo una vez cada 6 meses para mantener su desempeño.

Altavoz inalámbrico
SRS-XG500

Notas sobre la carga

Vida útil de la batería de iones de litio incorporada

- Incluso si no pretende utilizar la unidad durante mucho tiempo, cargue la batería por completo una vez cada 6 meses para mantener su desempeño.
- Si el altavoz no se utiliza durante mucho tiempo, la batería incorporada puede tardar más en cargarse.
- La batería incorporada tiene una vida útil. A medida que pase el tiempo y aumente el número de veces que se utilice la batería incorporada, la capacidad de esta batería incorporada disminuirá lentamente. Cuando el tiempo de uso de la batería incorporada parezca ser significativamente más corto, a pesar de haberse cargado completamente, póngase en contacto con su proveedor Sony más cercano.
- Cuando el tiempo de uso de la batería incorporada parezca significativamente más corto, puede significar que la batería incorporada ha expirado.
- La vida útil de la batería incorporada varía dependiendo del uso, el entorno, y el método de almacenamiento.

Precaución

Cuando el altavoz detecte un problema por las causas siguientes mientras se esté cargando la batería incorporada, el indicador CHARGE (naranja) se apagará aunque no se haya completado la carga.

- La temperatura ambiente supera el rango de 5 °C – 35 °C (41 °F – 95 °F).
- Hay un problema con la batería incorporada.
- Cuando la carga de la batería incorporada continúe durante mucho tiempo.

Nota

- El tiempo de carga varía dependiendo de las condiciones de uso de la batería incorporada.
- Cargue el altavoz a temperatura ambiente entre 5 °C y 35 °C (41 °F y 95 °F).
- El altavoz se calienta durante la carga. Esto no es un mal funcionamiento.
- Evite la exposición a cambios rápidos de temperatura, a luz solar directa, a niebla, a arena, a polvo, y a golpes mecánicos. Además, nunca deje el altavoz en un automóvil estacionado al sol.
- Siempre que el altavoz esté conectado a una toma de corriente de CA mediante el adaptador de CA y el cable de alimentación de ca suministrados, la batería incorporada del altavoz será capaz de cargarse por sí misma incluso mientras el altavoz esté encendido.
Sin embargo, dependiendo del uso del altavoz, la carga puede tardar mucho tiempo en completarse. Se recomienda apagar el altavoz antes de cargar la batería.
- En un entorno extremadamente frío o cálido, la carga se detendrá por motivos de seguridad. También se detendrá si la carga del altavoz tarda mucho tiempo. Para resolver estas incidencias, desconecte el adaptador de CA del altavoz y conéctelo otra vez en una temperatura de operación de entre 5 °C y 35 °C (41 °F y 95 °F).
- A altas temperaturas, la carga se puede detener o el volumen se puede reducir para proteger la batería.
- No se garantiza el uso de un concentrador USB para cargar la batería.

Tema relacionado

- [Carga del altavoz](#)

5-027-163-41(3) Copyright 2021 Sony Corporation

Altavoz inalámbrico
SRS-XG500

Notas acerca de las características de resistencia al agua y de a prueba de polvo

Rendimiento de resistencia al agua y de a prueba de polvo del altavoz

El altavoz, con la tapa bien cerrada, tiene una especificación de resistencia al agua de IPX6 ^{*1} tal como se especifica en "Grado de protección contra chorros de agua" del IEC60529 "Valor de protección de ingreso (código IP)"^{*3}, y una especificación de a prueba de polvo de IP6X ^{*2} tal como se especifica en "Grado de protección contra la entrada de objetos extraños sólidos"^{*3}.

Líquidos a los que se aplican las especificaciones de resistencia al agua

Se aplican a	agua dulce, agua del grifo, agua de piscina
No se aplican a	líquidos que no sean los anteriores (agua jabonosa, agua con detergente o sustancias para el baño, champú, agua de manantial, agua salada, etc.)

*1 Equivalencia de IPX6: El altavoz mantiene su rendimiento mientras se somete a chorros de agua desde todas las direcciones. Esto significa que no se encuentra rastro de agua dentro del altavoz después de una prueba de 3 minutos con chorros de agua de 100 L/min y 100 kpa dirigidos desde una distancia de 3 m (9,8 pies).

*2 Equivalencia de IP6X: El altavoz ha sido probado y sigue bloqueando el polvo después de haberlo agitado durante 8 horas en un dispositivo de prueba que contiene partículas de polvo de hasta 75 µm de diámetro.

*3 Los accesorios suministrados y los conectores de este altavoz (DC IN/USB/AUDIO IN/MIC/GUITAR) no son resistentes al agua ni a prueba de polvo. Para reducir el riesgo de incendios o descargas eléctricas, no exponga el altavoz a agua ni a gotas mientras utilice cualquier conector (DC IN/USB/AUDIO IN/MIC/GUITAR). No coloque un jarrón ni ningún otro recipiente lleno de líquido sobre el altavoz.

El rendimiento de resistencia al agua y de a prueba de polvo del altavoz se basa en nuestras mediciones en las condiciones descritas aquí. Tenga en cuenta que las averías resultantes de inmersiones en agua o intrusión de polvo producidas por el mal uso que haga el cliente no las cubre la garantía.

Para evitar el deterioro del rendimiento de resistencia al agua y de a prueba de polvo

Compruebe lo siguiente y utilice correctamente el altavoz.

- Este altavoz no tiene un diseño resistente al agua a presión. No sumerja el altavoz en agua para evitar un mal funcionamiento.
- No vierta agua de alta temperatura ni sople aire caliente de un secador de pelo, o cualquier otro aparato, directamente sobre el altavoz. Tampoco utilice el altavoz en lugares sujetos a altas temperaturas, como en una sauna o cerca de una fuente de calor.
- Maneje la tapa () con cuidado. La tapa desempeña un papel importante en el mantenimiento del rendimiento de resistencia al agua y de a prueba de polvo. Cuando utilice el altavoz, asegúrese de que la tapa esté completamente cerrada. Cuando cierre la tapa, tenga cuidado de no dejar que entren objetos extraños. Si la tapa no se cierra completamente, el rendimiento de resistencia al agua y de a prueba de polvo se puede deteriorar y podría causar un fallo de funcionamiento del altavoz a consecuencia de la entrada de agua o partículas de polvo en el altavoz.

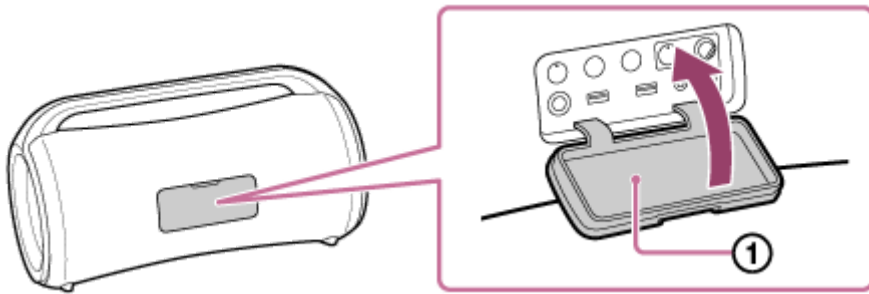

5-027-163-41(3) Copyright 2021 Sony Corporation

Altavoz inalámbrico
SRS-XG500

Cuidado del altavoz

Aunque la parte de tejido del altavoz incorpora un tratamiento repelente al agua, podrá usar el altavoz con más comodidad y durante más tiempo si sigue el procedimiento de mantenimiento descrito a continuación.

- Si la superficie del altavoz se ensucia en los siguientes casos, límpielo con agua fresca (del grifo, etc.) para eliminar la suciedad. Dejar suciedad en su superficie puede hacer que la parte del tejido o la sección del radiador pasivo (①) se decoloren o deterioren, o que el altavoz no funcione correctamente.

Por ejemplo:

- Cuando el altavoz tenga arena, sal (cloro), u otros residuos después de haberse utilizado en una zona montañosa, junto a una piscina, etc.
- Si el altavoz se ensucia en contacto con sustancias extrañas (protector solar, aceite solar, etc.).

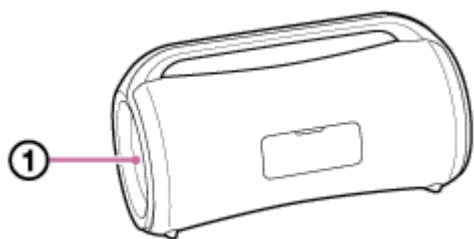

- Si el altavoz se moja, elimine de inmediato la humedad utilizando un paño suave y seco. Además, recomendamos que deje secar el altavoz en un lugar bien ventilado hasta que desaparezca la humedad.
- Es posible que la calidad del sonido cambie si el agua entra en la sección del altavoz del altavoz. Esto, sin embargo, no indica un mal funcionamiento. Limpie la humedad de su superficie y coloque el altavoz sobre un paño suave y seco para drenar el agua acumulada dentro del altavoz. A continuación, deje secar el altavoz en un lugar bien ventilado hasta que desaparezca la humedad.

Nota

- Si la superficie del altavoz se ensucia, no utilice detergente, disolvente, bencina, alcohol, etc., para limpiar el altavoz porque dañará el tratamiento repelente al agua de la parte de tejido del altavoz.
- Especialmente en zonas frías, asegúrese de que seca bien la humedad tras utilizar el altavoz. Si se deja humedad en la superficie, puede producir la congelación del altavoz y averías.
- Si dentro del tejido u otra parte del altavoz entran granos de arena, etc., elimínelos con cuidado. No utilice nunca una aspiradora, etc., en el altavoz. Podría causar daños en la sección del altavoz u otra parte del altavoz.

Altavoz inalámbrico
SRS-XG500

Acerca de la tecnología inalámbrica BLUETOOTH

La tecnología inalámbrica BLUETOOTH funciona dentro de una distancia de unos 30 m (unos 98 pies).

Versión y perfiles compatibles de la norma BLUETOOTH

Un perfil es un conjunto de funciones homologadas para cada característica de los dispositivos BLUETOOTH. El altavoz admite la versión y los perfiles siguientes de la norma BLUETOOTH.

Versión de BLUETOOTH admitida: Norma BLUETOOTH, versión 5,0

Perfiles de BLUETOOTH admitidos:

- A2DP (Advanced Audio Distribution Profile): Permite la transmisión y recepción de contenidos musicales de alta calidad.
- AVRCP (Audio Video Remote Control Profile): Permite ajustar el volumen y operaciones para reproducir/pausar música y saltar al comienzo de la pista siguiente/actual.

Cobertura de comunicación máxima

Utilice la tecnología inalámbrica BLUETOOTH entre el altavoz y un dispositivo que se encuentren a menos de 30 m (unos 98 pies) uno del otro.

La cobertura de comunicación máxima puede acortarse en las condiciones siguientes.

- Hay un obstáculo como una persona, metal, o pared entre el altavoz y el dispositivo BLUETOOTH.
- Se está utilizando un dispositivo de LAN inalámbrica cerca del altavoz.
- Se está utilizando un horno de microondas cerca del altavoz.
- Se está utilizando un dispositivo que genera radiación electromagnética cerca del altavoz.

Interferencia de otros dispositivos

Como los dispositivos BLUETOOTH y la LAN inalámbrica (IEEE802.11b/g) utilizan la misma frecuencia (2,4 GHz), pueden producirse interferencias de microondas que pueden provocar un deterioro de la velocidad de comunicación, ruido, o una conexión no válida si el altavoz se utiliza cerca de un dispositivo de LAN inalámbrica.

Interferencia a otros dispositivos

Las microondas emitidas por un dispositivo BLUETOOTH pueden afectar el funcionamiento de dispositivos médicos electrónicos. Apague el altavoz y otros dispositivos BLUETOOTH en los lugares siguientes, ya que podrían causar un accidente.

- Donde haya gas inflamable presente, en un hospital, un tren, un avión, o una gasolinera
- Cerca de puertas automáticas o alarmas de incendios

Nota

- Para poder utilizar la función BLUETOOTH, el dispositivo BLUETOOTH que vaya a conectarse requiere el mismo perfil que el del altavoz. Tenga en cuenta también que incluso aunque exista el mismo perfil, el funcionamiento de los dispositivos puede variar dependiendo de sus especificaciones.
- Debido a las características de la tecnología inalámbrica BLUETOOTH, el sonido que se reproduce en el altavoz se retrasa ligeramente con respecto al sonido que se reproduce en el dispositivo BLUETOOTH cuando se escucha música.
- El altavoz admite capacidades de seguridad que cumplen con las normas BLUETOOTH para proporcionar una conexión segura cuando se utiliza la tecnología inalámbrica BLUETOOTH, pero la seguridad puede no ser suficiente dependiendo de la configuración. Tenga cuidado cuando se comunique utilizando la tecnología inalámbrica BLUETOOTH.

- No asumimos ninguna responsabilidad por la divulgación de información durante la comunicación con BLUETOOTH.
- Para ajustarse a las normas BLUETOOTH especificadas por Bluetooth SIG, Inc. se requiere un dispositivo con la función BLUETOOTH y tiene que autenticarse. Incluso aunque el dispositivo conectado cumpla con las normas BLUETOOTH mencionadas anteriormente, es posible que algunos dispositivos no se conecten o no funcionen correctamente, dependiendo de las características o las especificaciones de tales dispositivos.
- Dependiendo del dispositivo BLUETOOTH conectado con el altavoz, el entorno de comunicación o el entorno de uso, es posible que ocurra ruido o que se interrumpa el sonido.
- Un dispositivo con radio o sintonizador incorporado no puede conectarse al altavoz a través de BLUETOOTH ya que puede haber ruido en las emisiones.
- Coloque el altavoz más alejado de un televisor, radio o sintonizador, etc., ya que puede ocurrir ruido en las emisiones.

Altavoz inalámbrico
SRS-XG500

Aviso sobre la licencia

Notas sobre la licencia

Este producto contiene software que Sony utiliza bajo un acuerdo de licencia con el propietario de sus derechos de autor. Estamos obligados a anunciar el contenido del acuerdo a los clientes bajo requerimiento por parte del propietario de los derechos de autor del software.

Acceda a la URL siguiente y lea el contenido de la licencia.

<https://rd1.sony.net/help/speaker/sl/21x/>

Aviso sobre el software GNU GPL/LGPL aplicado

Este producto contiene software que está sujeto a la Licencia Pública General de GNU (en lo sucesivo, "GPL") o a la Licencia Pública General Reducida de GNU (en lo sucesivo, "LGPL"). Estas licencias establecen que los clientes tienen derecho a adquirir, modificar, y redistribuir el código fuente de dicho software de acuerdo con los términos de la GPL o la LGPL suministrada. El código fuente del software mencionado anteriormente está disponible en la Web.

Para descargar, acceda a la URL siguiente y seleccione el nombre del modelo "SRS-XG500".

URL: <http://oss.sony.net/Products/Linux>

Tenga en cuenta que Sony no puede contestar a ninguna pregunta relacionada con el contenido del código fuente.

Exención de responsabilidad en relación con los servicios ofrecidos por terceros

Los servicios ofrecidos por terceros pueden cambiar, suspender, o terminarse sin previo aviso. Sony no asume ninguna responsabilidad en este tipo de situaciones.

Altavoz inalámbrico
SRS-XG500

Marcas comerciales

- Android, Google Play y otras marcas y logotipos relacionados son marcas comerciales de Google LLC.
- LDAC™ y el logotipo de LDAC son marcas comerciales de Sony Corporation.
- Tecnología de codificación de audio MPEG Layer-3 y patentes bajo licencia de Fraunhofer IIS y Thomson.
- Windows Media es una marca comercial registrada o bien una marca comercial de Microsoft Corporation en los Estados Unidos y/u otros países.
- Este producto está protegido por determinados derechos de propiedad intelectual de Microsoft Corporation. El uso o distribución de esta tecnología fuera del presente producto sólo se permite con licencia de Microsoft o de una filial autorizada de Microsoft.
- La marca denominativa BLUETOOTH® y sus logotipos son marcas comerciales registradas propiedad de Bluetooth SIG, Inc., y cualquier utilización de tales marcas por parte de Sony Corporation se realiza bajo licencia.
- Apple, el logotipo de Apple, iPhone, iPod touch, Mac, macOS y Siri son marcas comerciales de Apple Inc., registradas en Estados Unidos y otros países.
App Store es una marca de servicio de Apple Inc.
- El uso de la insignia Made for Apple significa que un accesorio ha sido diseñado para conectarse específicamente al producto o a los productos Apple identificados en la insignia, y ha sido certificado por el fabricante de que cumple las normas de rendimiento de Apple. Apple no se hace responsable por el funcionamiento de este dispositivo o su cumplimiento con normas de seguridad y regulatorias.
Tenga en cuenta que el uso de este accesorio con un producto Apple puede afectar el rendimiento inalámbrico.
- Microsoft y Windows son marcas comerciales registradas o marcas comerciales de Microsoft Corporation en Estados Unidos y/u otros países.
- Las demás marcas y nombres comerciales pertenecen a sus respectivos propietarios. Las marcas ™ y ® se omiten en los documentos.

Altavoz inalámbrico
SRS-XG500

¿Qué puedo hacer para resolver un problema?

Si el altavoz no funciona como se esperaba, pruebe los pasos siguientes para resolver el problema.

- Encuentre los síntomas del problema en esta Guía de ayuda y pruebe las acciones correctivas indicadas.
- Cargue el altavoz.
Es posible que algunos problemas puedan resolverse cargando la batería incorporada.
- Reinicie el altavoz.
- Inicialice el altavoz.
Esta operación restablece los ajustes como el volumen, etc., a los predeterminados de fábrica, y elimina toda la información de emparejamiento.
- Busque información sobre el tema en el sitio web de atención al cliente.
- Acceda a las páginas de atención al cliente siguientes para obtener información sobre su altavoz:
 - Para los clientes en América:
<https://www.sony.com/am/support>
 - Para clientes en Europa:
<https://www.sony.eu/support>
 - Para los clientes en China:
<https://service.sony.com.cn>
 - Para clientes en otros países/regiones:
<https://www.sony-asia.com/support>

Si las operaciones anteriores no funcionan, consulte a su proveedor Sony más cercano.

Tema relacionado

- [Reinicio del altavoz](#)
- [Inicialización del altavoz](#)

Altavoz inalámbrico
SRS-XG500

No se puede cargar el altavoz

- Asegúrese de que el adaptador de CA esté conectado firmemente al altavoz. Después, asegúrese de que el adaptador de CA y el cable de alimentación de ca estén conectados firmemente a una toma de corriente de CA.
-
-

Tema relacionado

- [Carga del altavoz](#)
- [Acerca de los indicadores](#)

Altavoz inalámbrico
SRS-XG500

No se puede encender el altavoz o el altavoz se apaga de repente

- La batería incorporada puede estar vacía o agotándose. Conecte el altavoz a una toma de corriente de CA con el adaptador de CA y el cable de alimentación de ca suministrados para cargar la batería.
 - Es posible que se haya activado la función Auto Standby. En determinadas circunstancias, como cuando el volumen de entrada de audio sea bajo, la alimentación se desconectará automáticamente después de unos 15 minutos. Suba el volumen del dispositivo conectado para utilizarlo, o desactive la función Auto Standby.
-

Tema relacionado

- [Carga del altavoz](#)
- [Función Auto Standby](#)

Altavoz inalámbrico
SRS-XG500

No hay sonido/Sonido de un solo altavoz/Nivel de sonido bajo/Sonido distorsionado/Zumbido o ruido en la salida del altavoz

- Compruebe que tanto el altavoz como el dispositivo conectado estén encendidos.
- Suba el volumen del altavoz y del dispositivo conectado.
- Compruebe que el dispositivo conectado esté reproduciendo.
- Asegúrese de que el cable de audio y el dispositivo USB estén desconectados de la toma AUDIO IN y del puerto PLAY/CHARGE (USB1) durante la reproducción en el modo BLUETOOTH.
- Asegúrese de que el cable de audio esté firmemente conectado a la toma AUDIO IN durante la reproducción en el modo AUDIO IN.
- Si va a conectar un ordenador al altavoz, asegúrese de que la salida de audio del ordenador esté ajustada para un dispositivo BLUETOOTH.
- Compruebe que el altavoz haya establecido conexión BLUETOOTH con el dispositivo BLUETOOTH.
- Vuelva a emparejar el altavoz y el dispositivo BLUETOOTH.
- Si el dispositivo conectado a la toma AUDIO IN es monoaural, es posible que solo se emita sonido por el componente de altavoz izquierdo (canal izquierdo).
- Si el dispositivo conectado tiene una función de ecualizador, desactívela.
- Mantenga el altavoz alejado de un horno microondas, Wi-Fi[®], etc.
- Acerque más el dispositivo BLUETOOTH al altavoz. Si hay algún obstáculo entre el altavoz y el dispositivo BLUETOOTH, apártelo.
- Si el indicador CHARGE parpadea lentamente, apague el altavoz y cargue suficientemente la batería incorporada.
- Un dispositivo con radio o sintonizador incorporado no puede conectarse al altavoz a través de BLUETOOTH ya que puede haber ruido en las emisiones.
- Coloque el altavoz más alejado de un televisor, radio o sintonizador, etc., ya que puede ocurrir ruido en las emisiones.
- Cuando utilice la función Pareja estéreo o la función Conexión para fiesta, si hay algún otro dispositivo BLUETOOTH, como un ratón BLUETOOTH o un teclado BLUETOOTH, conectado al dispositivo BLUETOOTH, desconecte la conexión entre ambos.
- Hay algunos dispositivos BLUETOOTH que pueden cambiar la calidad de reproducción inalámbrica. Si su dispositivo es compatible con esta función, seleccione "Prioridad en la conexión del sonido (SBC)" en vez de calidad de sonido. Para los detalles, consulte el manual de instrucciones suministrado con el dispositivo.
- Seleccione "Prioridad en la conexión del sonido (SBC)" para la calidad de reproducción inalámbrica del altavoz.
- Instale la última versión de "Sony | Music Center" en el dispositivo conectado. Si no puede utilizar la última versión de "Sony | Music Center" o no puede conectar el altavoz y un dispositivo BLUETOOTH a través de la conexión

BLUETOOTH, desinstale y vuelva a instalar “Sony | Music Center”.

Tema relacionado

- [Emparejamiento y conexión con dispositivos BLUETOOTH®](#)
- [Escucha de música de un dispositivo a través de conexión BLUETOOTH](#)
- [Selección de la calidad de reproducción de la emisión de audio BLUETOOTH \(Códec\)](#)
- [Acerca de los indicadores](#)

5-027-163-41(3) Copyright 2021 Sony Corporation

Altavoz inalámbrico
SRS-XG500

El sonido se vuelve bajo durante el uso

- Mientras el altavoz esté funcionando con la energía de la batería incorporada, el sonido puede volverse bajo cuando la batería incorporada se esté agotando, y el indicador CHARGE parpadee lentamente. Esto, sin embargo, no indica un mal funcionamiento.
- Si el sonido se vuelve bajo durante el uso, realice el procedimiento siguiente.
 1. Apague el altavoz.
 2. Cargue suficientemente la batería incorporada.

Altavoz inalámbrico
SRS-XG500

No se detecta el dispositivo USB; la reproducción con una fuente de audio falla; no sale sonido del altavoz; la reproducción no se inicia con la primera pista

- Apague el altavoz, desconecte y vuelva a conectar el dispositivo USB, y después vuelva a encender el altavoz.
- El dispositivo USB conectado no es compatible con el altavoz. Consulte la información sobre los dispositivos compatibles.
- Compruebe el formato de archivo del dispositivo USB. El altavoz no admite dispositivos USB formateados con ningún sistema de archivos que no sea FAT16 o FAT32.*
 - * Aunque el altavoz es compatible con los sistemas de archivos FAT16 y FAT32, es posible que algunos dispositivos USB no sean compatibles con estos sistemas de archivos FAT. Para los detalles, consulte el manual de instrucciones suministrado con su dispositivo USB o póngase en contacto con el fabricante.
- Utilice "Sony | Music Center" para reanudar el modo de reproducción normal.
- Cuando el dispositivo USB conectado tenga espacio de almacenamiento dividido en particiones, el altavoz solo será capaz de reproducir los archivos de audio almacenados en la primera partición.
- El altavoz no podrá reproducir ningún archivo cifrado ni protegido con contraseña.
- El altavoz no podrá reproducir ningún archivo protegido con la tecnología DRM (Gestión de derechos digitales).
- Cuando el dispositivo USB conectado no funcione correctamente, consulte el manual de instrucciones suministrado con su dispositivo USB.

Tema relacionado

- [Conexión con un dispositivo USB](#)
- [Escucha de música de un dispositivo USB](#)

Altavoz inalámbrico
SRS-XG500

El sonido del altavoz contiene ruido, salta, o está distorsionado

- El dispositivo USB conectado no es compatible con el altavoz. Consulte la información sobre los dispositivos compatibles.
- Apague el altavoz, desconecte y vuelva a conectar el dispositivo USB, y después vuelva a encender el altavoz.
- Asegúrese de que el propio archivo de audio no contenga ruido o distorsión. Es posible que se genere ruido durante la codificación de un archivo de audio. En este caso, elimine el archivo de audio y vuelva a codificar el archivo de audio original. Si el sonido del altavoz contiene ruido o está distorsionado siempre en el mismo punto de la reproducción, esto sugiere que el propio archivo tiene un problema.
- El valor de velocidad de bits para crear o codificar archivos de audio es bajo. Aumente la velocidad de bits y codifique el archivo de audio original en el dispositivo USB.

Tema relacionado

- [Conexión con un dispositivo USB](#)

Altavoz inalámbrico
SRS-XG500

La reproducción tarda mucho tiempo en iniciarse

En los casos siguientes, el altavoz puede tardar cierto tiempo en cargar los datos de audio.

- El dispositivo USB tiene muchas carpetas o archivos.
- El dispositivo USB tiene una estructura muy complicada.
- El dispositivo USB tiene una capacidad de memoria mayor de la que el altavoz puede manejar.
- La memoria interna del dispositivo USB está fragmentada.

Altavoz inalámbrico
SRS-XG500

No se puede emparejar el altavoz con un dispositivo BLUETOOTH

- Coloque el altavoz y el dispositivo BLUETOOTH a menos de 1 m (3,2 pies) uno del otro.
- Para dispositivos Apple iOS, el altavoz es compatible con iOS 10.0 o posterior. Los dispositivos con iOS 9.x o anteriores no disponen de conexión BLUETOOTH.
- Para utilizar la función Pareja estéreo o la función Conexión para fiesta, empareje con el altavoz en el que el indicador  (BLUETOOTH) parpadee en azul.
- Si el indicador  (BLUETOOTH) no parpadea doblemente en azul, pulse el botón  (BLUETOOTH). Oirá una guía de voz (BLUETOOTH pairing (emparejamiento BLUETOOTH)), y el indicador  (BLUETOOTH) comenzará a parpadear doblemente (modo de emparejamiento).
- Después de inicializar el altavoz, es posible que un iPhone/iPod touch no pueda conectarse al altavoz. En este caso, elimine la información de emparejamiento en el iPhone/iPod touch, y después vuelva a emparejarlos.
- Compruebe que el dispositivo BLUETOOTH esté encendido y que la función BLUETOOTH esté activada en el dispositivo.
- Si el altavoz no se visualiza en el dispositivo BLUETOOTH, apague y vuelva a encender el dispositivo. Esto puede mejorar los síntomas.

Tema relacionado

- [Emparejamiento y conexión con dispositivos BLUETOOTH®](#)
- [Acerca de los indicadores](#)
- [Inicialización del altavoz](#)

Altavoz inalámbrico
SRS-XG500

No se puede conectar un dispositivo BLUETOOTH con el altavoz en la función Pareja estéreo

- Después de conectar 2 altavoces SRS-XG500, realice el procedimiento de emparejamiento entre un dispositivo BLUETOOTH y el altavoz en el que el indicador  (BLUETOOTH) esté parpadeando en azul.

Tema relacionado

- [Escucha de música inalámbricamente con 2 altavoces \(Función Pareja estéreo\)](#)

Altavoz inalámbrico
SRS-XG500

No se puede conectar con un altavoz para la función Conexión para fiesta

- Compruebe si el dispositivo es compatible con la función Conexión para fiesta. Los dispositivos compatibles con la función Fiesta en cadena inalámbrica no pueden utilizarse para conexión.
- Actualice el software preinstalado a la última versión en todos y cada uno de los altavoces que vaya a conectar para la función.
(Para los detalles sobre el procedimiento de actualización, consulte [Actualización del software preinstalado.](#))
- Actualice "Sony | Music Center" a la última versión antes de configurar la función Conexión para fiesta.
- Asegúrese de que todos los altavoces que vaya a conectar para la función estén situados a menos de 1 m (3,2 pies).
- Después de conectar múltiples altavoces, realice el procedimiento de emparejamiento entre un dispositivo BLUETOOTH y el altavoz en el que el indicador  (BLUETOOTH) esté parpadeando en azul.

Tema relacionado

- [Disfrute de reproducción inalámbrica utilizando múltiples altavoces \(Función Conexión para fiesta\)](#)
- [Actualización del software preinstalado](#)

Altavoz inalámbrico
SRS-XG500

No se puede añadir un altavoz para la función Conexión para fiesta

- Para cualquier grupo configurado con el botón PARTY CONNECT, utilice el botón PARTY CONNECT para añadir un nuevo altavoz.
 - Para cualquier grupo configurado con "Sony | Music Center", utilice "Sony | Music Center" para añadir un nuevo altavoz.
Para los detalles sobre "Sony | Music Center", consulte la URL siguiente:
<https://www.sony.net/smcqa/>
-

Tema relacionado

- [Disfrute de reproducción inalámbrica utilizando múltiples altavoces \(Función Conexión para fiesta\)](#)

Altavoz inalámbrico
SRS-XG500

No hay sonido del micrófono

- Gire el mando de nivel MIC y GUITAR para ajustar el volumen del micrófono.

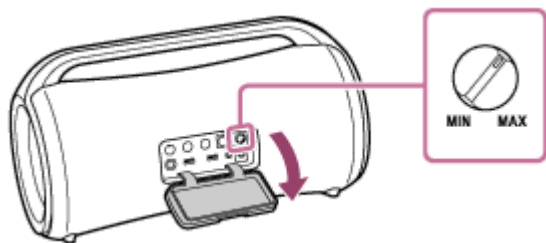

- Asegúrese de que el micrófono esté encendido.
- Asegúrese de que no haya ningún dispositivo USB conectado.

Altavoz inalámbrico
SRS-XG500

Hay realimentación acústica

- Reduzca el volumen.
- Aleje el micrófono y la guitarra del altavoz o cambie la dirección del micrófono.

5-027-163-41(3) Copyright 2021 Sony Corporation

Altavoz inalámbrico
SRS-XG500

Reinicio del altavoz

En el caso de que se produzca, entre otros, lo siguiente, mantenga pulsado el botón  (alimentación) durante unos 8 segundos para reiniciar el altavoz.

- No puede utilizar el altavoz después de encenderlo.
- No puede utilizar el altavoz después de solucionar problemas de emparejamiento.
etc.

El altavoz se apaga durante el proceso de reinicio, y después vuelve a encenderse al finalizar el proceso.

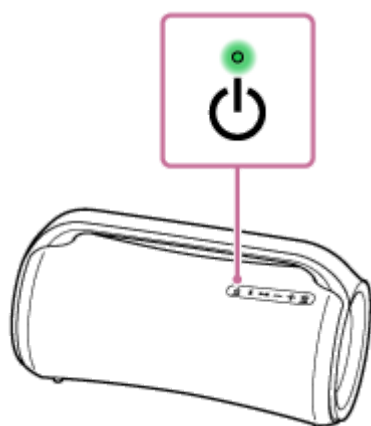

Nota

- El reinicio del altavoz no elimina su información de emparejamiento.
- El reinicio del altavoz puede cambiar su volumen, función, o ajustes de sonido.

Altavoz inalámbrico
SRS-XG500

Inicialización del altavoz

Si el altavoz no funciona correctamente después haberlo reiniciado, inicialícelo para restablecer sus ajustes predeterminados de fábrica.

Mientras el altavoz esté encendido, mantenga pulsados (5 segundos o más) el botón **▶||** (reproducción) y el botón MEGA BASS hasta que se apague.

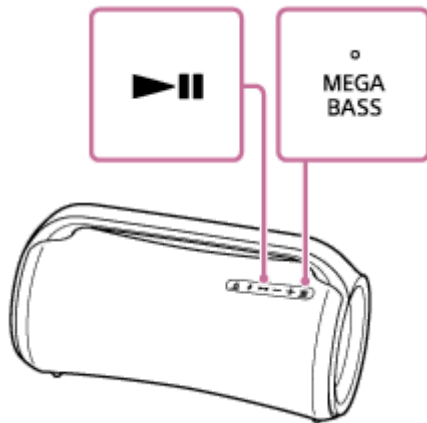

El altavoz se inicializará. Los ajustes, como el volumen, etc., se restablecerán a los predeterminados de fábrica, y se eliminará toda la información de emparejamiento.

Nota

- El altavoz no podrá inicializarse mientras esté apagado.

Tema relacionado

- [Emparejamiento y conexión con dispositivos BLUETOOTH®](#)
- [Reinicio del altavoz](#)