

Głośnik bezprzewodowy
SRS-XG500

Poniżej objaśniamy, jak używać tego głośnika. Wybierz temat z paska nawigacji.
Konstrukcja i dane techniczne mogą ulec zmianie bez uprzedzenia.

Kroki wstępne

[Części i elementy sterujące](#)

Źródło zasilania/ladowanie

- [Ładowanie głośnika](#)
- [Włączanie zasilania](#)
- [Wyłączanie zasilania](#)
- [Korzystanie z funkcji trybu gotowości BLUETOOTH](#)
- [Ładowanie urządzenia USB, takiego jak smartfon lub iPhone](#)
- [Funkcja Auto Standby](#)

Funkcja oświetlenia

- [Włączanie/wyłączanie oświetlenia głośnika \(funkcja oświetlenia\)](#)

Wykonywanie połączeń

Urządzenie USB

- └ [Łączenie z urządzeniem USB](#)

Urządzenie BLUETOOTH

- └ [Parowanie i łączenie z urządzeniami BLUETOOTH®](#)
- └ [Łączenie z komputerem przez połączenie BLUETOOTH \(Windows\)](#)
- └ [Łączenie z komputerem przez połączenie BLUETOOTH \(Mac\)](#)

Słuchanie muzyki

Urządzenie USB

- └ [Słuchanie muzyki z urządzenia USB](#)

Urządzenie BLUETOOTH

- └ [Słuchanie muzyki z urządzenia przez połączenie BLUETOOTH](#)
- └ [Wybieranie jakości odtwarzania strumienia dźwięku BLUETOOTH \(kodek\)](#)
- └ [Zakończenie połączenia BLUETOOTH \(po użyciu\)](#)
- └ [Przełączanie urządzeń BLUETOOTH podłączonych jednocześnie \(połączenie z kilkoma urządzeniami\)](#)

[Słuchanie muzyki z przenośnego urządzenia audio itp.](#)

[Zmianianie efektów dźwiękowych](#)

Funkcja Parowanie stereo

- └ [Bezprzewodowe słuchanie muzyki z 2 głośnikami \(funkcja Parowanie stereo\)](#)

Funkcja Połączenie głośników

- └ [Odtwarzanie bezprzewodowe przy użyciu kilku głośników \(funkcja Połączenie głośników\)](#)
- └ [Wyłączenie funkcji Połączenie głośników](#)

Funkcje dodatkowe

- └ [Korzystanie z mikrofonu zewnętrznego](#)
- └ [Słuchanie dźwięku z gitary](#)

Korzystanie z aplikacji „Sony | Music Center”

[Co możesz zrobić z aplikacją „Sony | Music Center”](#)

[Instalacja aplikacji „Sony | Music Center”](#)

Korzystanie z aplikacji „Fiestable”

[Co możesz zrobić z aplikacją „Fiestable”](#)

[Instalacja aplikacji „Fiestable”](#)

Informacje

[Informacje dotyczące wskaźników](#)

[Aktualizowanie zainstalowanego oprogramowania](#)

Uwagi dotyczące użytkowania

- [Środki ostrożności](#)
 - [Uwagi na temat ładowania](#)
 - [Uwagi dotyczące wodoodporności i pyłoszczelności](#)
 - [Jak dbać o głośnik](#)
 - [Bezprzewodowa technologia BLUETOOTH](#)
 - [Informacje dotyczące licencji](#)
 - [Znaki towarowe](#)
-

Rozwiązywanie problemów

[Co mogę zrobić, aby rozwiązać problem?](#)

Zasilanie

- [Nie można naładować głośnika](#)
 - [Nie można włączyć głośnika lub głośnik nagle się wyłącza](#)
-

Dźwięk

- [Brak dźwięku/Dźwięk tylko z jednego głośnika/Cichy dźwięk/Zniekształcony dźwięk/Buczenie lub szumy w głośniku](#)
 - [Dźwięk cichnie podczas użytkowania](#)
-

Urządzenie USB

- [Nie wykryto urządzenia USB; odtwarzanie źródła audio nie działa; głośnik nie emituje dźwięku; odtwarzanie nie zaczyna się od pierwszego utworu](#)
 - [Dźwięk z głośnika zawiera szumy, przeskakuje lub jest zniekształcony](#)
 - [Trzeba długo czekać na rozpoczęcie odtwarzania](#)
-

Urządzenie BLUETOOTH

- [Nie można sparować głośnika z urządzeniem BLUETOOTH](#)
 - [Nie można połączyć urządzenia BLUETOOTH z głośnikiem w funkcji Parowanie stereo](#)
-

– [Nie można się połączyć z głośnikiem dla funkcji Połączenie głośników](#)

– [Nie można dodać głośnika dla funkcji Połączenie głośników](#)

Mikrofon

– [Brak dźwięku z mikrofonu](#)

– [Występuje akustyczne sprzężenie zwrotne](#)

Reset

– [Restartowanie głośnika](#)

– [Inicjalizacja głośnika](#)

Części i elementy sterujące

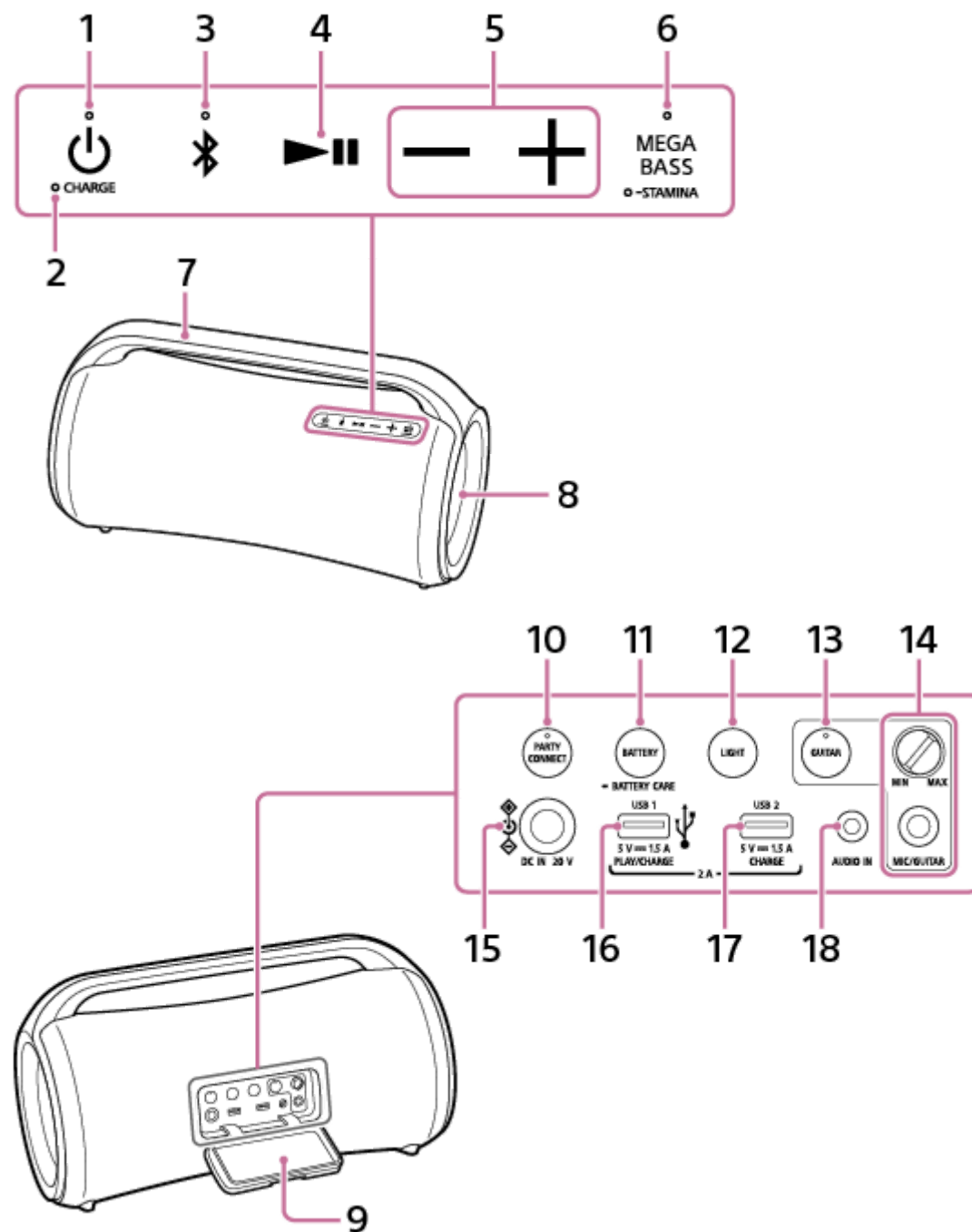

1. Przycisk (zasilanie) ze wskaźnikiem
2. Wskaźnik CHARGE
3. Przycisk (BLUETOOTH) ze wskaźnikiem
4. Przycisk (odtworzenie)
5. Przyciski -/+ (głośność)
6. Przycisk MEGA BASS ze wskaźnikiem/przycisk STAMINA ze wskaźnikiem

7. Uchwyt
8. Oświetlenie
9. Nakładka
10. Przycisk PARTY CONNECT ze wskaźnikiem
11. Przycisk BATTERY/przycisk  BATTERY CARE
12. Przycisk LIGHT
13. Przycisk GUITAR ze wskaźnikiem
14. Pokrętko poziomu MIC i GUITAR (MIN/MAX)
Gniazdo MIC/GUITAR (Φ 6,3 mm)
15. Gniazdo DC IN 20 V
16. Port PLAY/CHARGE (tylko wyjście zasilania prądem stałym) (USB1)^{*1}
17. Port CHARGE (tylko wyjście zasilania prądem stałym) (USB2)^{*2}
18. Gniazdo AUDIO IN (Φ 3,5 mm)^{*3}

*1 Podłączenie urządzenia USB powoduje wyłączenie wyjść audio z urządzenia BLUETOOTH i urządzenia podłączonego do gniazda AUDIO IN.

*2 Ten port nie jest kompatybilny z odtwarzaniem muzyki.

*3 Podłączenie kabla audio powoduje wyłączenie wyjścia audio z urządzenia BLUETOOTH.

Powiązany temat

- [Informacje dotyczące wskaźników](#)

Głośnik bezprzewodowy
SRS-XG500

Ładowanie głośnika

Głośnik może pracować zasilany z gniazda ściennego, po podłączeniu załączonego zasilacza sieciowego i przewodu zasilania, lub z wbudowanego akumulatora litowo-jonowego.

Używając głośnika po raz pierwszy, przed włączeniem głośnika należy ładować wbudowany akumulator dłużej niż 1 godzinę.

Jeśli wbudowany akumulator został wcześniej naładowany, można używać głośnika na samym akumulatorze.

Wskazówka

- Jako opcje ładowania wbudowanego akumulatora głośnika dostępne są tryby „Ładowanie zwykłe” i „Battery Care”. Tryb Battery Care ogranicza maksymalną pojemność ładowania do około 90% i wydłuża żywotność akumulatora. Czas odtwarzania dostępny w tym trybie jest krótszy niż podany. W chwili zakupu głośnik ma domyślnie ustawiony tryb zwykłego ładowania.
- Tryb Battery Care głośnika możesz włączyć/wyłączyć za pomocą aplikacji „Sony | Music Center”.

1 Podłącz głośnik do gniazda sieciowego, aby go naładować.

Podłącz gniazdo DC IN 20 V na głośniku do gniazda sieciowego za pomocą załączonego zasilacza sieciowego i przewodu zasilania.

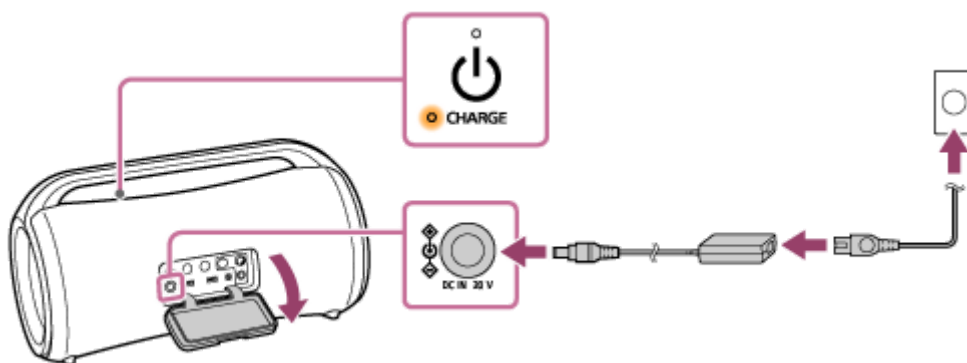

Rozpocznie się ładowanie akumulatora i wskaźnik CHARGE zaświeci się na pomarańczowo. Ładowanie zostanie ukończone po około 3 godzinach*, a wskaźnik zgaśnie.

* Czas wymagany do naładowania rozładowanego wbudowanego akumulatora do pełna, gdy głośnik jest wyłączony.

Po odłączeniu zasilacza sieciowego od głośnika po zakończeniu ładowania akumulatora należy koniecznie dobrze założyć nakładkę.

Nakładka odgrywa bardzo ważną rolę w zachowaniu właściwości wodoodpornych i pyłoszczelnych.

Sprawdzanie stanu naładowania

Jeśli wbudowany akumulator jest naładowany do pełna, gdy głośnik jest podłączony do gniazda ściennego, wskaźnik CHARGE zaświeci się na pomarańczowo i zgaśnie po około 1 minucie.

Sprawdzanie poziomu naładowania wbudowanego akumulatora

- Po naciśnięciu przycisku BATTERY pod nakładką z tyłu głośnika, gdy głośnik jest włączony, głośnik wyemituje poniższe wskazówki głosowe, w zależności od pozostałej mocy wbudowanego akumulatora.
91% - 100%: „Battery Fully Charged” (Akumulator naładowany do pełna)
81% - 90%: „Battery about 90%” (Akumulator ma około 90%)

81% - 90% (tryb Battery Care): „Battery Care Mode, Fully Charged, Battery about 90%” (Tryb Konserwacja akumulatora, Akumulator naładowany do pełna, Akumulator ma około 90%)

71% - 80%: „Battery about 80%” (Akumulator ma około 80%)

61% - 70%: „Battery about 70%” (Akumulator ma około 70%)

51% - 60%: „Battery about 60%” (Akumulator ma około 60%)

41% - 50%: „Battery about 50%” (Akumulator ma około 50%)

31% - 40%: „Battery about 40%” (Akumulator ma około 40%)

21% - 30%: „Battery about 30%” (Akumulator ma około 30%)

11% - 20%: „Battery about 20%” (Akumulator ma około 20%)

1% - 10%: „Please Charge” (Proszę naładować)

Wskazówka

- Za pomocą aplikacji „Sony | Music Center” możesz włączyć/wyłączyć wskazówki głosowe związane z pozostałą mocą akumulatora, które będą emitowane po włączeniu głośnika.

Żywotność wbudowanego akumulatora (kiedy głośnik nie jest w trybie Battery Care i nawiązane jest połączenie BLUETOOTH)

- Około 30 godzin
Poziom głośności głośnika jest ustawiony na 19.
Efekt dźwiękowy jest ustawiony na MEGA BASS. (ustawienie fabryczne)
Funkcja oświetlenia jest ustawiona na wyłączoną.
- Około 25 godzin
Poziom głośności głośnika jest ustawiony na 19.
Efekt dźwiękowy jest ustawiony na MEGA BASS. (ustawienie fabryczne)
Funkcja oświetlenia jest ustawiona na włączoną. (ustawienie fabryczne)
- Około 5 godzin
Poziom głośności głośnika jest ustawiony na wartość maksymalną (50).
Efekt dźwiękowy jest ustawiony na MEGA BASS. (ustawienie fabryczne)
Funkcja oświetlenia jest ustawiona na wyłączoną.
- Około 4 godziny
Poziom głośności głośnika jest ustawiony na wartość maksymalną (50).
Efekt dźwiękowy jest ustawiony na MEGA BASS. (ustawienie fabryczne)
Funkcja oświetlenia jest ustawiona na włączoną. (ustawienie fabryczne)

Żywotność wbudowanego akumulatora (po ładowaniu wbudowanego akumulatora przez 10 minut)

10 minut ładowania daje około 3 godziny odtwarzania muzyki. (Przy założeniu, że poziom głośności głośnika jest ustawiony na 19, efekt dźwiękowy jest ustawiony na MEGA BASS, a funkcja oświetlenia jest wyłączona.)

Podana powyżej żywotność wbudowanego akumulatora jest mierzona przy użyciu naszego określonego źródła muzyki. Rzeczywisty czas działania może się różnić od przedstawionego czasu, w zależności od głośności, odtwarzanych utworów, temperatury otoczenia i warunków użytkowania.

Kiedy wbudowany akumulator jest bliski rozładowania

Kiedy zostanie wyemitowana wskazówka głosowa „Please charge” (Proszę naładować) i wskaźnik CHARGE powoli miga, wbudowany akumulator jest bliski rozładowania i należy go naładować. W takiej sytuacji głośnik nie może dostarczać zasilania do innych urządzeń.

Uwaga

- Kiedy wbudowany akumulator jest bliski rozładowania, maksymalna moc wyjściowa będzie mniejsza.
- W bardzo zimnych lub bardzo gorących miejscach ładowanie zostanie przerwane ze względów bezpieczeństwa. Jeśli ładowanie trwa bardzo długo, ładowanie głośnika zostaje przerwane. Aby rozwiązać ten problem, odłącz załączony zasilacz sieciowy i podłącz go ponownie przy temperaturze roboczej wynoszącej pomiędzy 5°C a 35°C.

- Nie ładuj wbudowanego akumulatora głośnika w miejscach, gdzie głośnik może zostać opryskany wodą. Załączony zasilacz sieciowy i przewód zasilania oraz gniazda i porty (DC IN/USB/AUDIO IN/MIC/GUITAR) znajdujące się pod nakładką nie są wodoodporne ani pyłoszczelne.
- Nawet jeśli głośnik nie ma być używany przez dłuższy czas, akumulator należy naładować do odpowiedniego poziomu co 6 miesięcy, aby zachować jego wydajność.



Powiązany temat

- [Włączanie zasilania](#)
- [Uwagi na temat ładowania](#)
- [Co możesz zrobić z aplikacją „Sony | Music Center”](#)

5-027-164-31(3) Copyright 2021 Sony Corporation

Włączanie zasilania

1 Naciśnij przycisk (zasilanie).

Wskaźnik  (zasilanie) zaświeci się na zielono i wskaźnik  (BLUETOOTH) zacznie powoli migać na niebiesko.

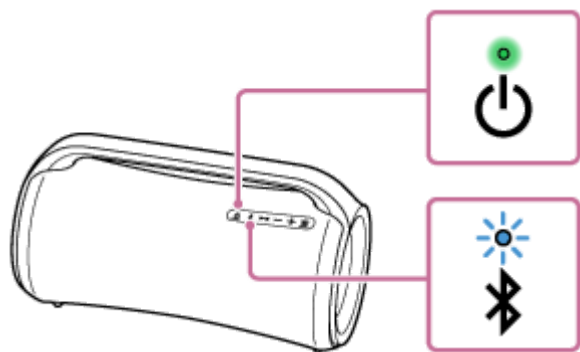

Kiedy głośnik nie ma żadnych informacji o parowaniu, na przykład podczas używania funkcji BLUETOOTH pierwszy raz po zakupie, wskaźnik  (BLUETOOTH) będzie podwójnie migać na niebiesko.



Powiązany temat

- [Wyłączanie zasilania](#)
- [Ładowanie głośnika](#)
- [Włączanie/wyłączanie oświetlenia głośnika \(funkcja oświetlenia\)](#)

Wyłączanie zasilania

1 Naciśnij przycisk (zasilanie).

Wskaźnik  (zasilanie) i wskaźnik  (BLUETOOTH) zgasną.

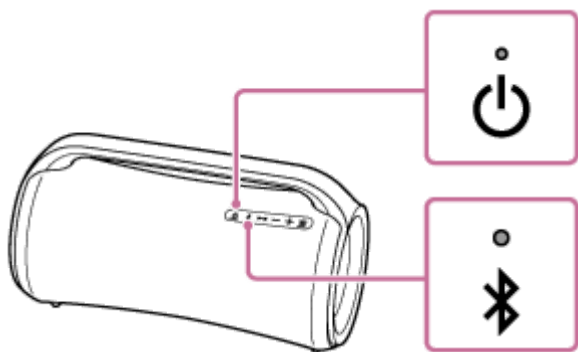

Powiązany temat

- [Funkcja Auto Standby](#)
- [Korzystanie z funkcji trybu gotowości BLUETOOTH](#)

Głośnik bezprzewodowy
SRS-XG500

Korzystanie z funkcji trybu gotowości BLUETOOTH

Kiedy funkcja trybu gotowości BLUETOOTH jest włączona, głośnik włącza się automatycznie po włączeniu urządzenia BLUETOOTH i rozpoczyna połączenie BLUETOOTH.

Przed użyciem głośnika należy pamiętać, że:

- Funkcja trybu gotowości BLUETOOTH włącza się tylko wtedy, gdy głośnik jest podłączony do gniazda sieciowego za pomocą załączonego zasilacza sieciowego i przewodu zasilania. Kiedy głośnik pracuje tylko na zasilaniu z wbudowanego akumulatora, funkcja trybu gotowości BLUETOOTH jest wyłączona.

1 Włącz głośnik.

Wskaźnik  (zasilanie) zaświeci się na zielono.

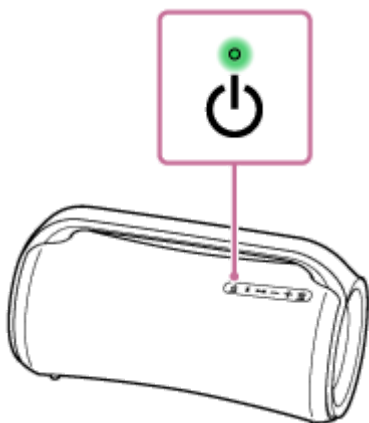

2 Dotknij [Music Center] na smartfonie itp., aby uruchomić aplikację.



Music Center

3 Dotknij [SRS-XG500].



4 Dotknij [Settings].



- 5 Dotknij [Power Option].
- 6 Dotknij [Bluetooth Standby].
- 7 Dotknij [ON], aby ustawić funkcję trybu gotowości BLUETOOTH na włączoną.

Wyłączanie funkcji trybu gotowości BLUETOOTH

Ponownie wykonaj kroki od 2 do 6 , aby wyłączyć funkcję trybu gotowości BLUETOOTH.

Wskazówka

- Kiedy funkcja trybu gotowości BLUETOOTH jest aktywna, wskaźnik (zasilanie) świeci się na pomarańczowo, gdy głośnik jest wyłączony.

Powiązany temat

- [Ładowanie głośnika](#)
- [Włączanie zasilania](#)
- [Informacje dotyczące wskaźników](#)

Głośnik bezprzewodowy
SRS-XG500

Ładowanie urządzenia USB, takiego jak smartfon lub iPhone

Możesz naładować urządzenie USB, takie jak smartfon lub iPhone, podłączając je do głośnika przez USB. Nawet jeśli głośnik nie jest podłączony do gniazda sieciowego, jego wbudowany akumulator może dostarczać zasilanie do urządzenia USB.

- 1 Podłącz urządzenie USB, takie jak smartfon lub iPhone, do portu PLAY/CHARGE (USB1) lub do portu CHARGE (USB2) za pomocą kabla USB (dostępnego w sprzedaży).**

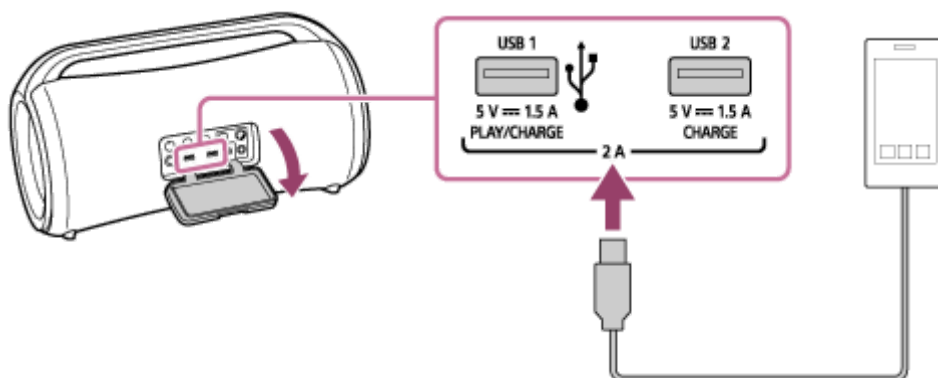

- 2 Włącz głośnik.**

Wskaźnik  (zasilanie) zaświeci się na zielono i głośnik rozpocznie zasilanie podłączonego urządzenia USB w celu naładowania akumulatora.

O prądzie zasilającym

Prąd zasilający jest ustawiany na jeden z 3 prądów (1,5 A/1 A/0,5 A), odpowiednio do liczby podłączonych urządzeń USB i głośności dźwięku głośnika.

Jeśli jednak urządzenia USB są podłączone równocześnie do portu USB1 i USB2, całkowity prąd zasilający dla 2 portów jest ograniczony do maksymalnie 2 A.

Uwaga

- Jeśli głośnik dostarcza zasilanie do innego urządzenia, funkcja Auto Standby jest wyłączona.
- Kiedy głośnik pracuje tylko na zasilaniu z wbudowanego akumulatora, zasilanie podłączonego urządzenia USB zostanie przerwane, gdy głośnik zostanie wyłączony.
- Nie ładuj wbudowanego akumulatora głośnika w miejscach, gdzie głośnik może zostać opryskany wodą. Załączony zasilacz sieciowy i przewód zasilania oraz gniazda i porty (DC IN/USB/AUDIO IN/MIC/GUITAR) znajdujące się pod nakładką nie są wodoodporne ani pyłoszczelne.
- Po odłączeniu kabla USB od głośnika po zakończeniu ładowania akumulatora koniecznie dobrze załóż nakładkę. Nakładka odgrywa bardzo ważną rolę w zachowaniu właściwości wodoodpornych i pyłoszczelnych.

Powiązany temat

- [Ładowanie głośnika](#)

- [Włączanie zasilania](#)
- [Funkcja Auto Standby](#)

5-027-164-31(3) Copyright 2021 Sony Corporation

Głośnik bezprzewodowy
SRS-XG500

Funkcja Auto Standby

Jeśli poniższe warunki będą trwały przez około 15 minut, głośnik wyłączy się automatycznie. W chwili zakupu funkcja Auto Standby jest ustawiona na włączoną.

Kiedy głośnik jest w trybie BLUETOOTH

- Głośnik nie wykonuje żadnych operacji.
- Podłączone urządzenie BLUETOOTH nie odtwarza muzyki (dźwięku) ani nie jest używane.

Kiedy głośnik jest w trybie AUDIO IN

- Głośnik nie wykonuje żadnych operacji.
- Na urządzeniu audio podłączonym do gniazda AUDIO IN nie jest odtwarzana żadna muzyka (dźwięk) lub muzyka (dźwięk) odtwarzana z urządzenia audio podłączonego do gniazda AUDIO IN jest zbyt cicha.

Kiedy głośnik jest w trybie USB

- Głośnik nie wykonuje żadnych operacji.
- Na urządzeniu USB podłączonym do portu PLAY/CHARGE (USB1) nie jest odtwarzana żadna muzyka (dźwięk) lub muzyka (dźwięk) odtwarzana z urządzenia USB podłączonego do portu PLAY/CHARGE (USB1) jest zbyt cicha.

Wskazówka

- Funkcję Auto Standby możesz włączyć lub wyłączyć za pomocą aplikacji „Sony | Music Center”.

Uwaga

- Jeśli do głośnika jest podłączony mikrofon lub gitara, funkcja Auto Standby jest wyłączona.
- Jeśli głośnik dostarcza zasilanie do innego urządzenia, funkcja Auto Standby jest wyłączona.

Powiązany temat

- [Co możesz zrobić z aplikacją „Sony | Music Center”](#)

Głośnik bezprzewodowy
SRS-XG500

Włączanie/wyłączanie oświetlenia głośnika (funkcja oświetlenia)

Głośnik włącza oświetlenie razem z muzyką, aby ożywić atmosferę. W chwili zakupu głośnika funkcja oświetlenia jest ustawiona na włączoną.

1 Włącz głośnik.

Wskaźnik  (zasilanie) zaświeci się na zielono.
Głośnik się zaświeci.

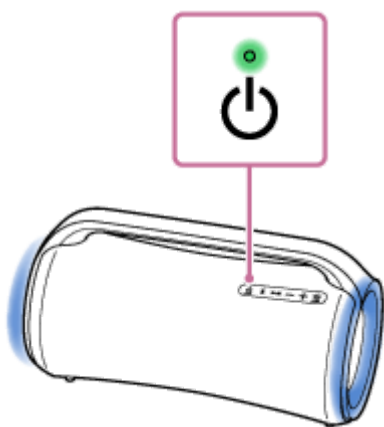

Aby wyłączyć (zgasić)/włączyć (zaświecić) funkcję oświetlenia

Naciśnij przycisk LIGHT pod nakładką z tyłu głośnika, aby wyłączyć/włączyć funkcję oświetlenia.

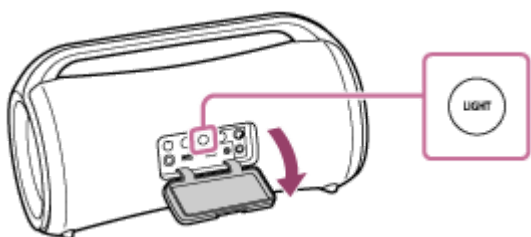

Wskazówka

- Używając funkcji „Illumination” w aplikacji „Sony | Music Center”, możesz włączać/wyłączać funkcję oświetlenia lub wybierać różne tryby oświetlenia.

Uwaga

- Jeśli oświetlenie głośnika jest zbyt jasne lub oślepiające, zwiększ oświetlenie pomieszczenia lub wyłącz funkcję oświetlenia.
- Pamiętaj, aby całkowicie zamknąć nakładkę po użyciu przycisku LIGHT. Nakładka odgrywa bardzo ważną rolę w zachowaniu właściwości wodoodpornych i pyłoszczelnych.

Powiązany temat

- [Co możesz zrobić z aplikacją „Sony | Music Center”](#)

Głośnik bezprzewodowy
SRS-XG500

Łączenie z urządzeniem USB

Zgodne urządzenia USB

- Urządzenia USB zgodne z klasą pamięci masowej USB
- Urządzenia USB sformatowane przy użyciu systemu plików FAT (oprócz exFAT)

Niektóre urządzenia USB mogą nie działać z tym głośnikiem, nawet jeśli urządzenia te spełniają powyższe warunki. Nie można korzystać z urządzeń iPhone/iPod touch podłączonych przez połączenie USB.

Uwaga

- Kiedy konieczne jest podłączenie przewodu USB, należy użyć przewodu USB załączonego do urządzenia USB. Szczegółowe instrukcje użytkowania znajdują się w instrukcji obsługi dostarczonej z urządzeniem USB.
- Nie podłączaj urządzenia USB do głośnika za pomocą koncentratora USB.
- Po podłączeniu urządzenia USB głośnik odczytuje wszystkie pliki zapisane na urządzeniu USB. Jeżeli na urządzeniu USB jest dużo folderów lub plików, może upłynąć dużo czasu do zakończenia odczytywania urządzenia USB.
- Po podłączeniu niektórych urządzeń USB może występować opóźnienie w wykonaniu operacji przez głośnik.
- Nie gwarantujemy zgodności ze wszystkimi programami kodującymi/zapisującymi. Jeżeli pliki audio na urządzeniu USB były oryginalnie zakodowane za pomocą niekompatybilnego programu, mogą one wytwarzać szумы lub zakłócany dźwięk lub mogą w ogóle nie zostać odtworzone.
- Ten głośnik może nie obsługiwać wszystkich funkcji dostępnych na podłączonym urządzeniu USB.

1 Podłącz urządzenie USB do portu PLAY/CHARGE (USB1).

Powiązany temat

- [Słuchanie muzyki z urządzenia USB](#)

Głośnik bezprzewodowy
SRS-XG500

Parowanie i łączenie z urządzeniami BLUETOOTH®

Parowanie to proces wymagany do wzajemnej rejestracji informacji na temat urządzeń BLUETOOTH w celu ich bezprzewodowego połączenia.

Aby sparować się z drugim lub kolejnym urządzeniem BLUETOOTH, wykonaj poniższą procedurę parowania dla każdego urządzenia.

Przed użyciem głośnika wykonaj poniższe czynności:

- Umieść urządzenie BLUETOOTH w odległości 1 m od głośnika.
- Podłącz głośnik do gniazda sieciowego za pomocą załączonego zasilacza sieciowego i przewodu zasilania. Lub naładuj wbudowany akumulator do wystarczającego poziomu.
- Aby uniknąć nagłego wybuchu głośnego dźwięku z głośnika, zmniejsz głośność urządzenia BLUETOOTH i głośnika lub zatrzymaj odtwarzanie.
W zależności od urządzenia BLUETOOTH głośność urządzenia może być zsynchronizowana z głośnikiem.
- Przygotuj instrukcje obsługi załączone do urządzenia BLUETOOTH, aby móc z nich korzystać.

1 Włącz głośnik.

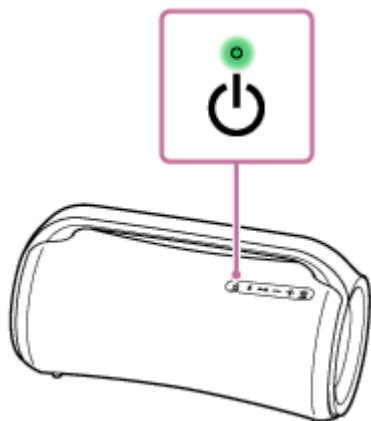

2 Sprawdź stan wskaźnika (BLUETOOTH).

Jeśli wskaźnik miga podwójnie

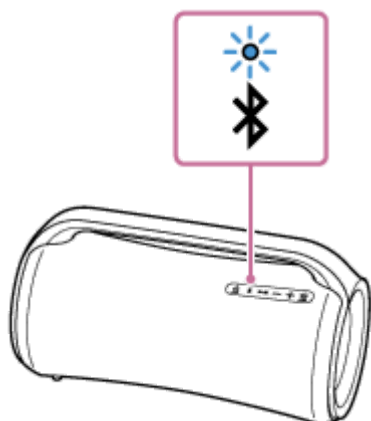

Po sparowaniu głośnika z urządzeniem BLUETOOTH po raz pierwszy po zakupie lub po inicjalizacji głośnika (głośnik nie posiada żadnych informacji parowania), po włączeniu głośnik automatycznie przejdzie do trybu parowania. Przejdź do kroku 4 .

Jeśli wskaźnik miga powoli

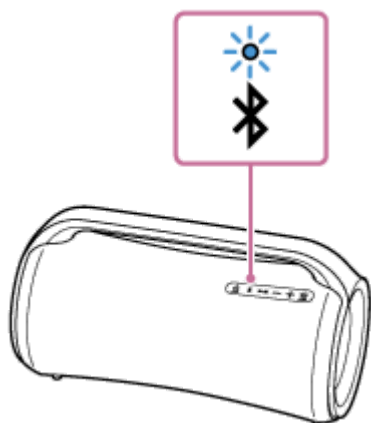

Głośnik wyszukuje urządzenia BLUETOOTH.

- Aby sparować głośnik z drugim lub kolejnym urządzeniem BLUETOOTH (kiedy głośnik posiada informacje parowania innych urządzeń BLUETOOTH), przejdź do kroku 3 .
- Aby ponownie nawiązać połączenie z urządzeniem BLUETOOTH, które było wcześniej zapisane (sparowane), przejdź do kroku 4 .
Głośnik zostanie automatycznie połączony po włączeniu funkcji BLUETOOTH na urządzeniu BLUETOOTH. W zależności od urządzenia BLUETOOTH może ono zostać ponownie połączone po samym włączeniu zasilania głośnika. Szczegółowe informacje znajdują się w instrukcji obsługi dołączonej do urządzenia BLUETOOTH.

Jeśli wskaźnik się świeci

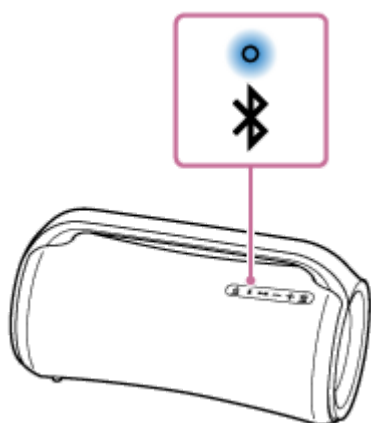

Głośnik został połączony z urządzeniem BLUETOOTH.

Aby połączyć się z innymi urządzeniami BLUETOOTH, wykonaj jedną z poniższych procedur.

- Aby sparować głośnik z drugim lub kolejnym urządzeniem BLUETOOTH (kiedy głośnik posiada informacje parowania innych urządzeń BLUETOOTH), przejdź do kroku 3 .
- Aby ponownie nawiązać połączenie z urządzeniem BLUETOOTH, które było wcześniej zapisane (sparowane), przejdź do kroku 4 . Głośnik zostanie automatycznie połączony po włączeniu funkcji BLUETOOTH na urządzeniu BLUETOOTH.

3 Naciśnij przycisk (BLUETOOTH).

Usłyszysz z głośnika wskazówkę głosową (BLUETOOTH pairing (parowanie BLUETOOTH)) i wskaźnik  (BLUETOOTH) zacznie podwójnie migać (tryb parowania).

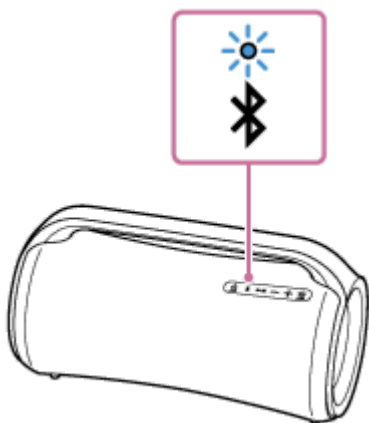

4 Wykonaj procedurę parowania na urządzeniu BLUETOOTH, aby wykryć głośnik.

Kiedy na wyświetlaczu urządzenia BLUETOOTH pojawi się lista wykrytych urządzeń, wybierz „SRS-XG500”. Jeśli na wyświetlaczu urządzenia BLUETOOTH wymagany jest klucz dostępu*, wprowadź „0000”.

* W niektórych urządzeniach termin „klucz dostępu” może być określany mianem „kod dostępu”, „kod PIN”, „numer PIN” lub „hasło”.

5 Włącz połączenie BLUETOOTH na urządzeniu BLUETOOTH.

Kiedy połączenie BLUETOOTH zostanie nawiązane, usłyszysz z głośnika wskazówkę głosową (BLUETOOTH connected (połączono BLUETOOTH)), a wskaźnik  (BLUETOOTH) przestanie migać i zacznie świecić stale.

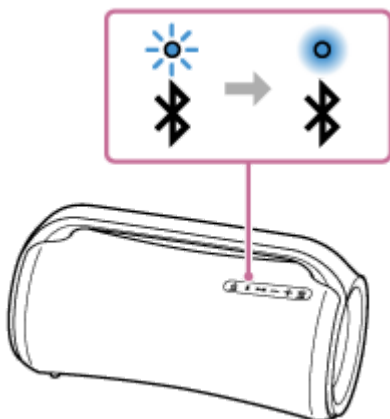

Jeśli połączenie BLUETOOTH nie zostało nawiązane, powtórz czynności od kroku **3**.

Wskazówka

- Jeśli funkcja BLUETOOTH jest włączona na urządzeniu BLUETOOTH, które było wcześniej połączone z głośnikiem, głośnik ponownie połączy się z tym urządzeniem po włączeniu.
- Powyższe instrukcje dotyczące urządzenia BLUETOOTH stanowią przykład. Szczegółowe informacje znajdują się w instrukcji obsługi dołączonej do urządzenia BLUETOOTH.
- Z głośnikiem mogą być połączone jednocześnie 2 urządzenia BLUETOOTH. Kiedy odtwarzanie rozpocznie się na jednym urządzeniu, podczas gdy odtwarzanie muzyki trwa na innym urządzeniu, głośnik przełączy źródło audio z urządzenia wcześniejszego na późniejsze i rozpocznie odtwarzanie dźwięku z nowego urządzenia źródłowego (połączenie kilku urządzeń).

Uwaga

- W przypadku urządzeń Apple iOS głośnik jest zgodny z wersją iOS 10.0 lub nowszą. Połączenie BLUETOOTH nie jest dostępne na urządzeniach z wersją iOS 9.x lub starszą.
- Tryb parowania głośnika jest wyzwalany po około 5 minutach i wskaźnik  (BLUETOOTH) powoli miga. Jeśli jednak w głośniku nie ma zapisanych żadnych informacji o parowaniu, na przykład ustawień fabrycznych, tryb parowania nie zostanie wywołany. Jeśli tryb parowania zostanie wywołany przed zakończeniem procesu, powtórz czynności od punktu 3 .
- Klucz dostępu głośnika to „0000”. Jeśli na urządzeniu BLUETOOTH ustawiony zostanie klucz dostępu inny niż „0000”, nie będzie można wykonać parowania z głośnikiem.
- Po sparowaniu urządzeń BLUETOOTH nie trzeba parować ich ponownie, poza następującymi przypadkami:
 - Informacje o parowaniu zostały skasowane po naprawie itp.
 - Głośnik został już sparowany z 8 urządzeniami i ma zostać sparowane kolejne urządzenie. Głośnik można sparować z maksymalnie 8 urządzeniami. Jeśli po sparowaniu 8 urządzeń zostanie sparowane nowe urządzenie, urządzenie sparowane najdawniej zostanie zastąpione przez nowe.
 - Informacje o parowaniu głośnika zostały usunięte z urządzenia BLUETOOTH.
 - Została wykonana inicjalizacja głośnika. Wszystkie informacje o parowaniu zostaną skasowane. Po wykonaniu inicjalizacji głośnika połączenie z urządzeniem BLUETOOTH może być niemożliwe. W takim przypadku należy usunąć informacje o parowaniu głośnika z urządzenia BLUETOOTH, a następnie ponownie przeprowadzić procedurę parowania.
- Głośnik można sparować z kilkoma urządzeniami, ale muzykę można odtwarzać tylko z jednego sparowanego urządzenia jednocześnie.
- Podczas korzystania z funkcji Parowanie stereo lub funkcji Połączenie głośników nie można korzystać z połączenia z kilkoma urządzeniami.

Powiązany temat

- [Słuchanie muzyki z urządzenia przez połączenie BLUETOOTH](#)
- [Zakończenie połączenia BLUETOOTH \(po użyciu\)](#)
- [Przełączanie urządzeń BLUETOOTH podłączonych jednocześnie \(połączenie z kilkoma urządzeniami\)](#)

Głośnik bezprzewodowy
SRS-XG500

Łączenie z komputerem przez połączenie BLUETOOTH (Windows)

Parowanie to proces wymagany do wzajemnej rejestracji informacji na temat urządzeń BLUETOOTH w celu ich bezprzewodowego połączenia.

Sparowanie urządzenia z głośnikiem jest niezbędne do nawiązania połączenia BLUETOOTH po raz pierwszy. Te same procedury należy wykonać w celu sparowania z innymi urządzeniami.

Obsługiwane systemy operacyjne

Windows 10, Windows 8.1

Przed rozpoczęciem wykonaj poniższe czynności.

- Umieść komputer w odległości 1 m od głośnika.
- Podłącz głośnik do gniazda sieciowego za pomocą załączonego zasilacza sieciowego i przewodu zasilania. Lub naładuj wbudowany akumulator do wystarczającego poziomu.
- Przygotuj instrukcje obsługi załączone do komputera, aby móc z nich korzystać.
- Aby uniknąć nagłego wybuchu głośnego dźwięku z głośnika, zmniejsz głośność urządzenia BLUETOOTH i głośnika lub zatrzymaj odtwarzanie.
- Ustaw głośnik komputera na włączony.
Jeśli głośnik komputera będzie ustawiony na  (wyciszenie), dźwięk nie będzie wysyłany przez głośnik BLUETOOTH.
 - Kiedy głośnik komputera jest ustawiony na włączony:



1 Włącz głośnik.

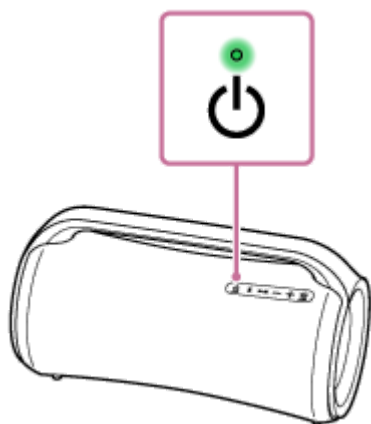

2 Sprawdź, czy wskaźnik (BLUETOOTH) jest aktywny.

Jeśli wskaźnik miga podwójnie

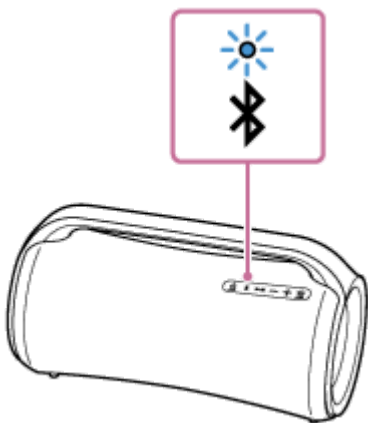

Po sparowaniu głośnika z urządzeniem BLUETOOTH po raz pierwszy po zakupie lub po inicjalizacji głośnika (głośnik nie posiada żadnych informacji parowania), po włączeniu głośnik automatycznie przejdzie do trybu parowania. Przejdź do punktu 4 .

Jeśli wskaźnik miga powoli

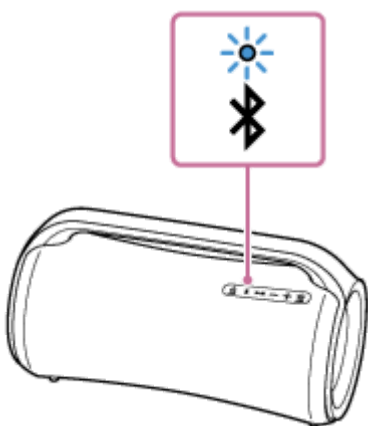

Głośnik wyszukuje połączeń BLUETOOTH.

- Aby sparować głośnik z drugim lub kolejnym urządzeniem BLUETOOTH (kiedy głośnik posiada informacje parowania innych urządzeń BLUETOOTH), przejdź do kroku 3 .
- Aby ponownie połączyć głośnik z jednym z urządzeń BLUETOOTH, które zostały wcześniej sparowane z głośnikiem, przejdź do kroku 4 .
W zależności od urządzenia BLUETOOTH, głośnik może ponownie połączyć się z urządzeniem zaraz po włączeniu. Szczegółowe informacje znajdują się w instrukcji obsługi dołączonej do urządzenia BLUETOOTH.

Jeśli wskaźnik się świeci

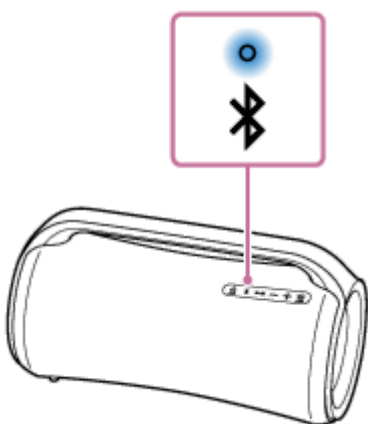

Głośnik jest już połączony z jednym z urządzeń BLUETOOTH.

Aby połączyć głośnik z innym urządzeniem BLUETOOTH, wykonaj jedną z poniższych czynności:

- Aby sparować głośnik z drugim lub kolejnym urządzeniem BLUETOOTH (kiedy głośnik posiada informacje parowania innych urządzeń BLUETOOTH), przejdź do kroku 3 .
- Aby ponownie połączyć głośnik z jednym z urządzeń BLUETOOTH, które zostały wcześniej sparowane z głośnikiem, przejdź do kroku 4 .

3 Naciśnij przycisk (BLUETOOTH).

Usłyszysz z głośnika wskazówkę głosową (BLUETOOTH pairing (parowanie BLUETOOTH)) i wskaźnik  (BLUETOOTH) zacznie podwójnie migać (tryb parowania).

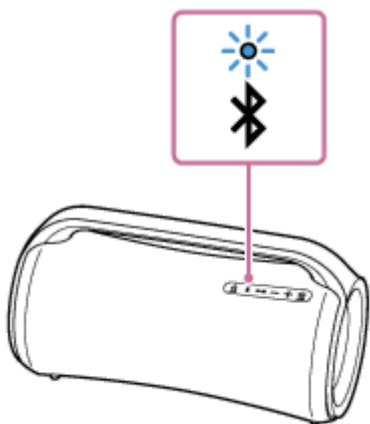

4 Wybudź komputer, jeśli komputer jest w trybie gotowości (uśpienia) lub w trybie hibernacji.

5 Zapisz głośnik na komputerze.

Dla Windows 10

1. Kliknij [Start], a następnie [Settings].
2. Kliknij [Devices].

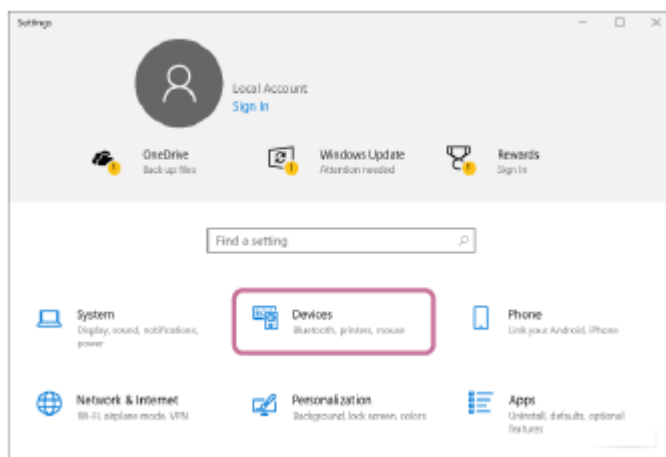

3. Kliknij zakładkę [Bluetooth & other devices], kliknij przycisk [Bluetooth], aby włączyć funkcję BLUETOOTH, po czym kliknij [Add Bluetooth or other device].

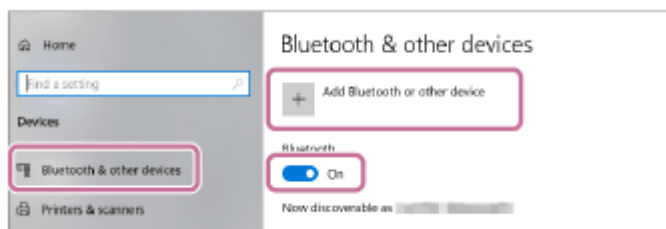

4. Kliknij [Bluetooth].

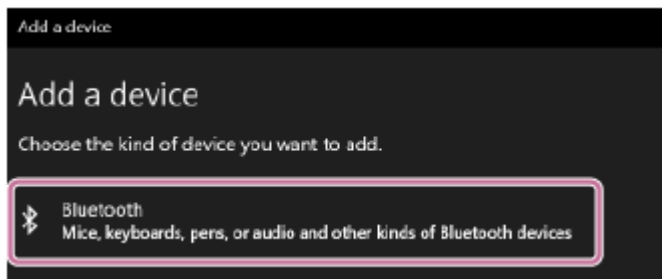

5. Wybierz [SRS-XG500].

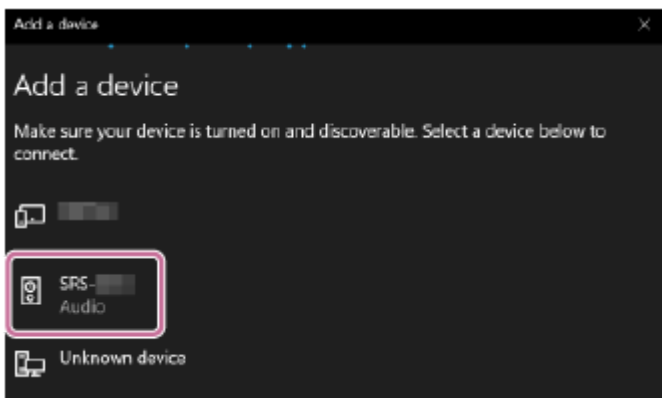

Jeśli wymagany jest klucz dostępu*, wprowadź „0000”.

Jeśli nie pojawi się [SRS-XG500], wykonaj operację ponownie od kroku 3.

* W niektórych urządzeniach termin „klucz dostępu” może być określany mianem „kod dostępu”, „kod PIN”, „numer PIN” lub „hasło”.

6. Po sparowaniu połączenie BLUETOOTH zostanie nawiązane automatycznie i na ekranie będzie wyświetlone [Connected music] lub [Connected voice, music]. Przejdź do punktu 6.

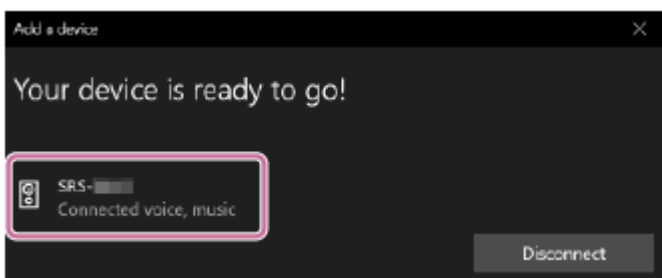

Dla Windows 8.1

1. Kliknij prawym przyciskiem [Start], a następnie kliknij [Control Panel].

Kiedy zostanie wyświetlone [All Control Panel Items], wybierz [Devices and Printers].

Jeśli pojawi się ekran [Control Panel] zamiast [All Control Panel Items], wybierz [Large icons] lub [Small icons] z menu [View by] w prawym górnym rogu ekranu.

2. Kliknij [Add a device].

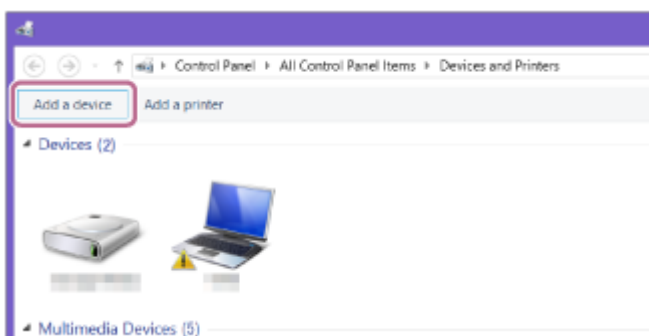

3. Wybierz [SRS-XG500] i kliknij [Next].

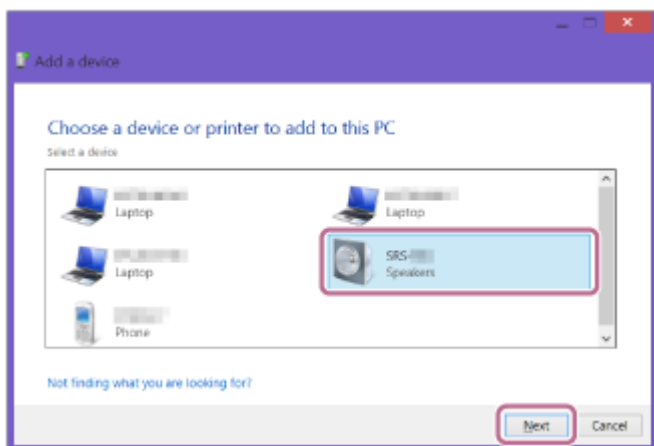

Jeśli wymagany jest klucz dostępu*, wprowadź „0000”.

Jeśli nie pojawi się [SRS-XG500], wykonaj operację ponownie od kroku 3.

* W niektórych urządzeniach termin „klucz dostępu” może być określany mianem „kod dostępu”, „kod PIN”, „numer PIN” lub „hasło”.

4. Kiedy pojawi się poniższy ekran, kliknij [Close].

Komputer rozpocznie instalowanie sterownika.

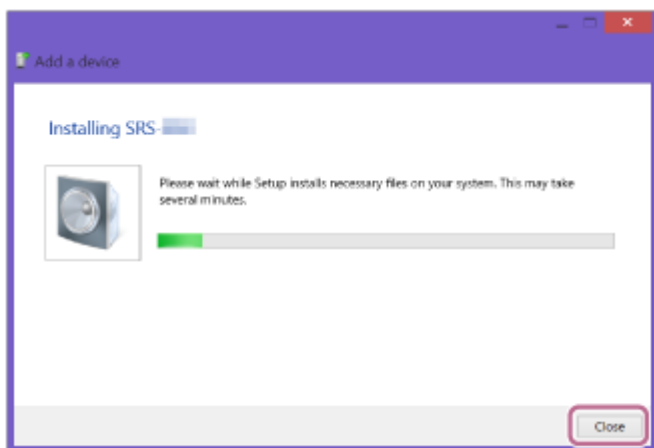

Podczas instalacji w lewym dolnym rogu ikony [SRS-XG500] pojawi się symbol „Ⓜ”. Kiedy symbol „Ⓜ” zniknie, oznacza to, że instalacja sterownika została zakończona. Przejdź do kroku 5-5.

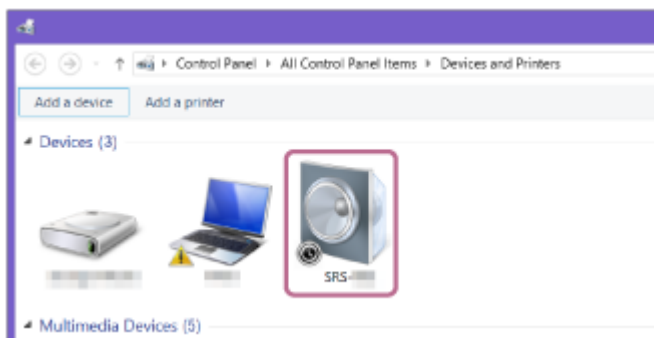

W zależności od komputera instalacja może potrwać stosunkowo długo. Jeśli instalacja sterownika trwa zbyt długo, funkcja Auto Standby głośnika spowoduje jego automatyczne wyłączenie. W takim przypadku należy ponownie włączyć głośnik.

5. Kliknij prawym przyciskiem na [SRS-XG500] w [Devices] i wybierz [Sound settings] z wyświetlonego menu.

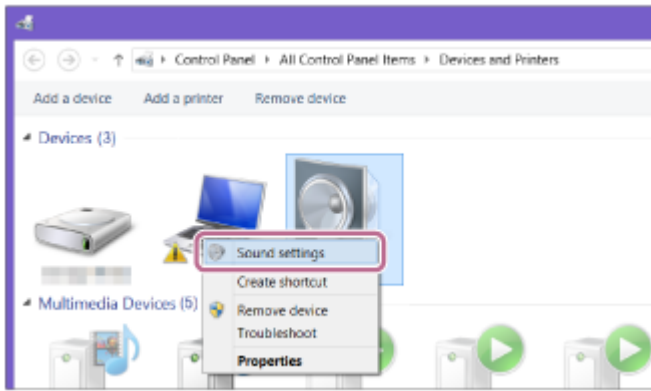

6. Potwierdź [SRS-XG500 Stereo] na ekranie[Sound].

- Jeśli obok [SRS-XG500 Stereo] jest widoczny symbol zaznaczenia (zielony), przejdź do kroku 6.

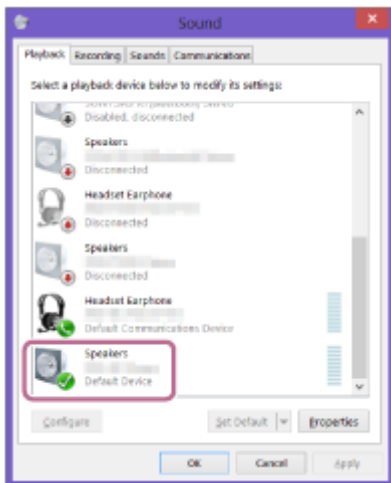

- Jeśli obok [SRS-XG500 Stereo] nie ma symbolu zaznaczenia (zielonego), przejdź do kroku 5-7.
- Jeśli [SRS-XG500 Stereo] nie jest wyświetlone, kliknij prawym przyciskiem na ekranie [Sound] i wybierz [Show Disabled Devices] z wyświetlonego menu. Następnie przejdź do kroku 5-7.

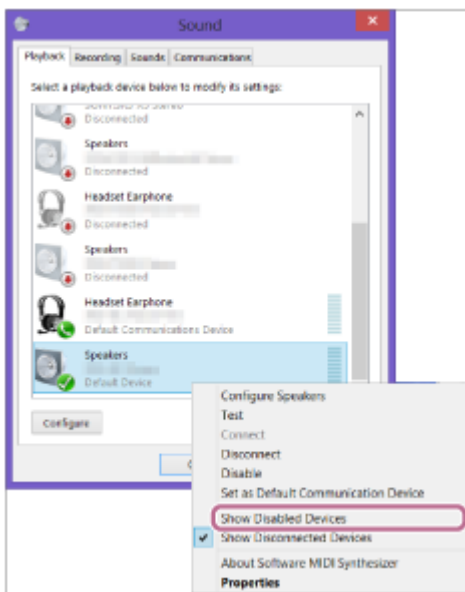

7. Kliknij prawym przyciskiem na [SRS-XG500 Stereo] i wybierz [Connect] z wyświetlonego menu.

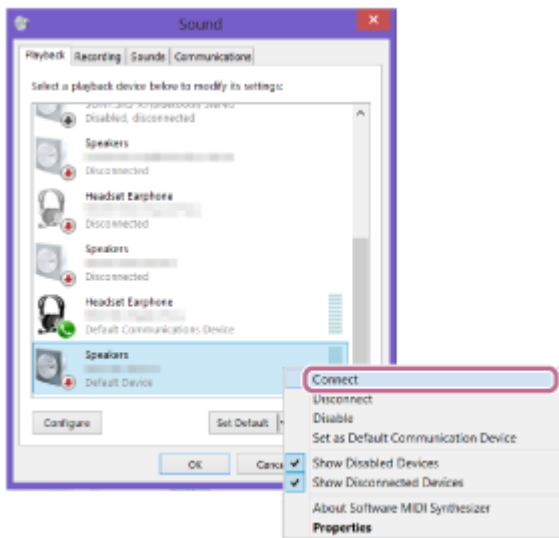

Jeśli głośnik jest połączony, obok [SRS-XG500 Stereo] na ekranie [Sound] będzie widoczny symbol zaznaczenia. Przejdź do punktu 6 .

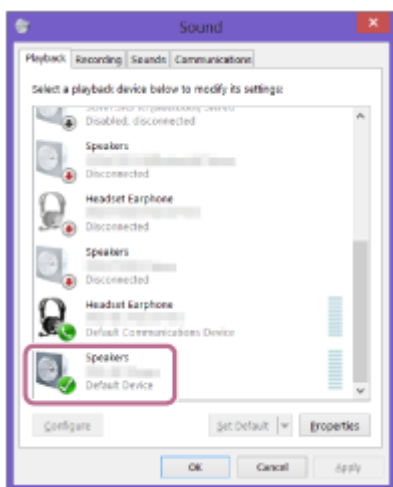

Jeśli nie możesz kliknąć [Connect] dla [SRS-XG500 Stereo], wybierz [Disable] dla [Default Device], które aktualnie ma symbol zaznaczenia (zielony).

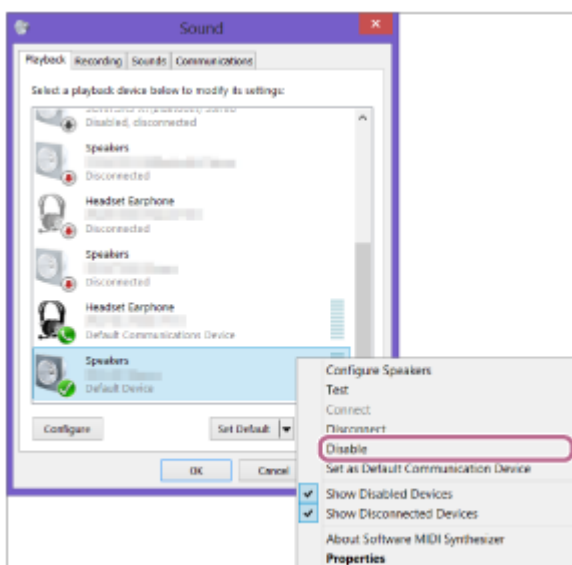

6 Postępuj zgodnie z instrukcjami na ekranie, aby wykonać połączenie BLUETOOTH.

Kiedy połączenie BLUETOOTH zostanie nawiązane, usłyszysz z głośnika wskazówkę głosową (BLUETOOTH connected (połączono BLUETOOTH)), a wskaźnik  (BLUETOOTH) przestanie migać i zacznie świecić stale.

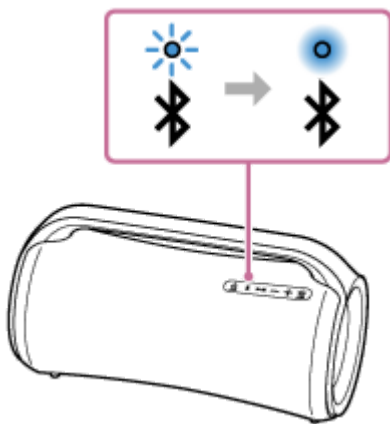

Jeśli próba połączenia się nie powiedzie, powtórz procedurę od kroku 3.

Wskazówka

- Powyższe instrukcje dotyczące komputera stanowią przykład. Szczegółowe informacje znajdują się w instrukcji obsługi dołączonej do komputera. Należy pamiętać, że nie wszystkie komputery zostały przetestowane i uznane za zgodne z powyższą procedurą i procedura ta nie dotyczy komputerów zbudowanych samodzielnie.
- Z głośnikiem mogą być połączone jednocześnie 2 urządzenia BLUETOOTH. Kiedy odtwarzanie rozpocznie się na jednym urządzeniu, podczas gdy odtwarzanie muzyki trwa na innym urządzeniu, głośnik przełączy źródło audio z urządzenia wcześniejszego na późniejsze i rozpocznie odtwarzanie dźwięku z nowego urządzenia źródłowego (połączenie kilku urządzeń).

Uwaga

- Tryb parowania głośnika jest wyzwalany po około 5 minutach i wskaźnik  (BLUETOOTH) powoli miga. Jeśli jednak w głośniku nie ma zapisanych żadnych informacji o parowaniu, na przykład ustawień fabrycznych, tryb parowania nie zostanie wyzwolony. Jeśli tryb parowania zostanie wyzwolony przed zakończeniem procesu, powtórz czynności od punktu 3.
- Po sparowaniu urządzeń BLUETOOTH nie trzeba parować ich ponownie, poza następującymi przypadkami:
 - Informacje o parowaniu zostały skasowane po naprawie itp.
 - Głośnik został już sparowany z 8 urządzeniami i ma zostać sparowane kolejne urządzenie. Głośnik można sparować z maksymalnie 8 urządzeniami. Jeśli po sparowaniu 8 urządzeń zostanie sparowane nowe urządzenie, urządzenie sparowane najdawniej zostanie zastąpione przez nowe.
 - Informacje o parowaniu z głośnikiem zostały usunięte z urządzenia BLUETOOTH.
 - Inicjalizacja głośnika została zakończona. Wszystkie informacje o parowaniu zostaną skasowane. Po wykonaniu inicjalizacji głośnika połączenie z komputerem może być niemożliwe. W takim przypadku należy usunąć informacje o parowaniu głośnika z komputera, a następnie ponownie przeprowadzić procedurę parowania.
- Głośnik można sparować z kilkoma urządzeniami, ale muzykę można odtwarzać tylko z jednego sparowanego urządzenia jednocześnie.
- Klucz dostępu głośnika to „0000”. Jeśli na urządzeniu BLUETOOTH ustawiony zostanie klucz dostępu inny niż „0000”, nie będzie można wykonać parowania z głośnikiem.
- Podczas korzystania z funkcji Parowanie stereo lub funkcji Połączenie głośników nie można korzystać z połączenia z kilkoma urządzeniami.

Powiązany temat

- [Słuchanie muzyki z urządzenia przez połączenie BLUETOOTH](#)
- [Zakończenie połączenia BLUETOOTH \(po użyciu\)](#)

- Przelącznie urządzeń BLUETOOTH podłączonych jednocześnie (połączenie z kilkoma urządzeniami)

5-027-164-31(3) Copyright 2021 Sony Corporation

Głośnik bezprzewodowy
SRS-XG500

Łączenie z komputerem przez połączenie BLUETOOTH (Mac)

Parowanie to proces wymagany do wzajemnej rejestracji informacji na temat urządzeń BLUETOOTH w celu ich bezprzewodowego połączenia.

Sparowanie urządzenia z głośnikiem jest niezbędne do nawiązania połączenia BLUETOOTH po raz pierwszy. Te same procedury należy wykonać w celu sparowania z innymi urządzeniami.

Obsługiwane systemy operacyjne

macOS Catalina (wersja 10.15)

Przed rozpoczęciem wykonaj poniższe czynności.

- Umieść komputer w odległości 1 m od głośnika.
- Podłącz głośnik do gniazda sieciowego za pomocą załączonego zasilacza sieciowego i przewodu zasilania. Lub naładuj wbudowany akumulator do wystarczającego poziomu.
- Przygotuj instrukcje obsługi załączone do komputera, aby móc z nich korzystać.
- Aby uniknąć nagłego wybuchu głośnego dźwięku z głośnika, zmniejsz głośność urządzenia BLUETOOTH i głośnika lub zatrzymaj odtwarzanie.
- W zależności od komputera, włącz wbudowany adapter BLUETOOTH.
Jeśli nie wiesz, jak włączyć adapter BLUETOOTH lub czy twój komputer posiada wbudowany adapter BLUETOOTH, sprawdź to w instrukcji obsługi komputera.
- Ustaw głośnik komputera na włączony.
Jeśli głośnik komputera będzie ustawiony na  (wyciszenie), dźwięk nie będzie wysyłany przez głośnik BLUETOOTH.
 - Kiedy głośnik komputera jest ustawiony na włączony:



1 Włącz głośnik.

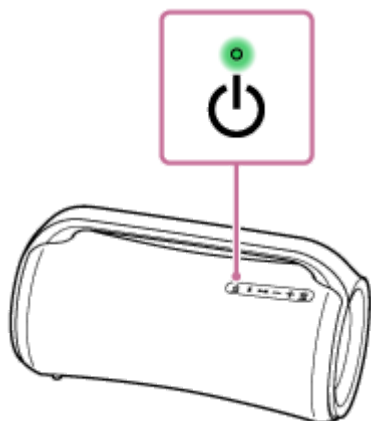

2 Sprawdź, czy wskaźnik (BLUETOOTH) jest aktywny.

Jeśli wskaźnik miga podwójnie

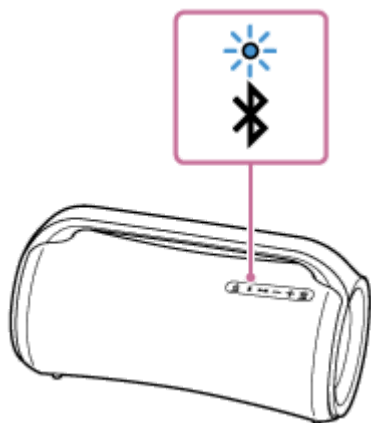

Po sparowaniu głośnika z urządzeniem BLUETOOTH po raz pierwszy po zakupie lub po inicjalizacji głośnika (głośnik nie posiada żadnych informacji parowania), po włączeniu głośnik automatycznie przejdzie do trybu parowania. Przejdź do punktu 4 .

Jeśli wskaźnik miga powoli

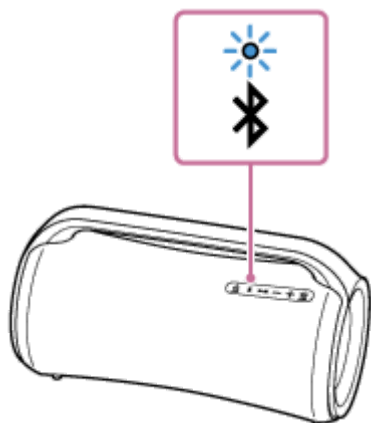

Głośnik wyszukuje połączeń BLUETOOTH.

- Aby sparować głośnik z drugim lub kolejnym urządzeniem BLUETOOTH (kiedy głośnik posiada informacje parowania innych urządzeń BLUETOOTH), przejdź do kroku 3 .
- Aby ponownie połączyć głośnik z jednym z urządzeń BLUETOOTH, które zostały wcześniej sparowane z głośnikiem, przejdź do kroku 4 .
W zależności od urządzenia BLUETOOTH, głośnik może ponownie połączyć się z urządzeniem zaraz po włączeniu. Szczegółowe informacje znajdują się w instrukcji obsługi dołączonej do urządzenia BLUETOOTH.

Jeśli wskaźnik się świeci

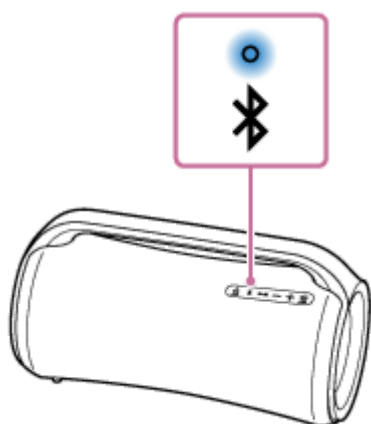

Głośnik jest już połączony z jednym z urządzeń BLUETOOTH.

Aby połączyć głośnik z innym urządzeniem BLUETOOTH, wykonaj jedną z poniższych czynności:

- Aby sparować głośnik z drugim lub kolejnym urządzeniem BLUETOOTH (kiedy głośnik posiada informacje parowania innych urządzeń BLUETOOTH), przejdź do kroku 3 .
- Aby ponownie połączyć głośnik z jednym z urządzeń BLUETOOTH, które zostały wcześniej sparowane z głośnikiem, przejdź do kroku 4 .

3 Naciśnij przycisk (BLUETOOTH).

Usłyszysz z głośnika wskazówkę głosową (BLUETOOTH pairing (parowanie BLUETOOTH)) i wskaźnik  (BLUETOOTH) zacznie podwójnie migać (tryb parowania).

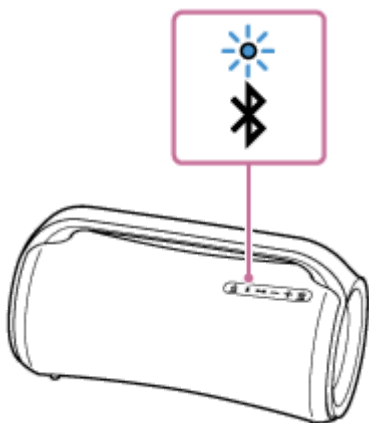

4 Znajdź głośnik na komputerze.

1. Kliknij [ (System Preferences)] - [Bluetooth] na pasku zadań w prawym dolnym rogu ekranu.

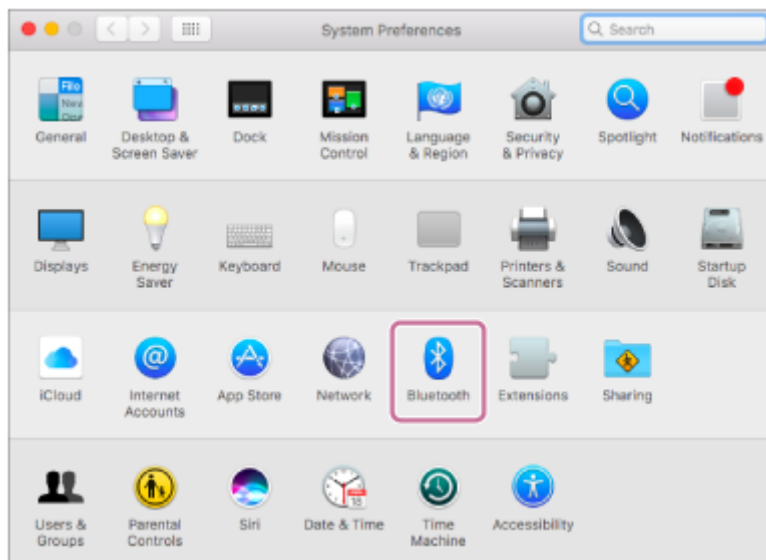

2. Wybierz [SRS-XG500] na ekranie Bluetooth, a następnie kliknij [Pair].

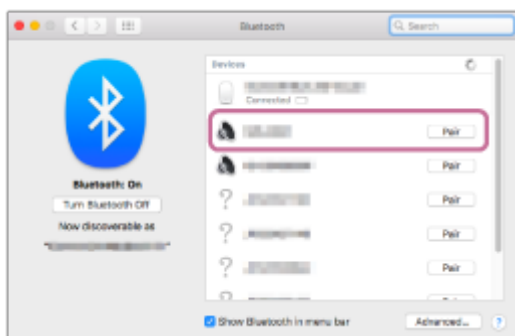

5 Postępuj zgodnie z instrukcjami na ekranie, aby wykonać połączenie BLUETOOTH.

Kiedy zostanie nawiązane połączenie BLUETOOTH, usłyszysz z głośnika wskazówkę głosową (BLUETOOTH connected (połączono BLUETOOTH)), a wskaźnik  (BLUETOOTH) przestanie migać i zacznie świecić stale.

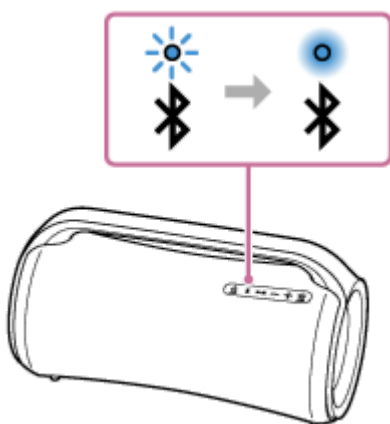

Jeśli próba połączenia się nie powiedzie, powtórz procedurę od kroku **3**.

6 Kliknij ikonę głośnika w prawym górnym rogu ekranu i wybierz [SRS-XG500] z [Output Device].

Możesz słuchać muzyki itp. z komputera.

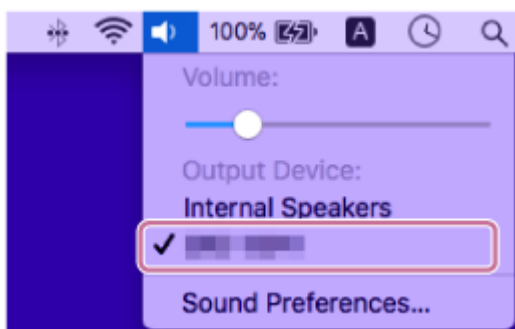

Wskazówka

- Powyższe instrukcje dotyczące komputera stanowią przykład. Szczegółowe informacje znajdują się w instrukcji obsługi dołączonej do komputera. Należy pamiętać, że nie wszystkie komputery zostały przetestowane i uznane za zgodne z powyższą procedurą i procedura ta nie dotyczy komputerów zbudowanych samodzielnie.
- Z głośnikiem mogą być połączone jednocześnie 2 urządzenia BLUETOOTH. Kiedy odtwarzanie rozpocznie się na jednym urządzeniu, podczas gdy odtwarzanie muzyki trwa na innym urządzeniu, głośnik przełączy źródło audio z urządzenia wcześniejszego na późniejsze i rozpocznie odtwarzanie dźwięku z nowego urządzenia źródłowego (połączenie kilku urządzeń).

Uwaga

- Tryb parowania głośnika jest wyzwalany po około 5 minutach i wskaźnik  (BLUETOOTH) powoli miga. Jeśli jednak w głośniku nie ma zapisanych żadnych informacji o parowaniu, na przykład ustawień fabrycznych, tryb parowania nie zostanie wyzwolony. Jeśli tryb parowania zostanie wyzwolony przed zakończeniem procesu, powtórz czynności od punktu **3**.
- Po sparowaniu urządzeń BLUETOOTH nie trzeba parować ich ponownie, poza następującymi przypadkami:
 - Informacje o parowaniu zostały skasowane po naprawie itp.
 - Głośnik został już sparowany z 8 urządzeniami i ma zostać sparowane kolejne urządzenie. Głośnik można sparować z maksymalnie 8 urządzeniami. Jeśli po sparowaniu 8 urządzeń zostanie sparowane nowe urządzenie, urządzenie sparowane najdawniej zostanie zastąpione przez nowe.
 - Informacje o parowaniu z głośnikiem zostały usunięte z urządzenia BLUETOOTH.

- Inicjalizacja głośnika została zakończona.
Wszystkie informacje o parowaniu zostaną skasowane. Po wykonaniu inicjalizacji głośnika połączenie z komputerem może być niemożliwe. W takim przypadku należy usunąć informacje o parowaniu głośnika z komputera, a następnie ponownie przeprowadzić procedurę parowania.
- Głośnik można sparować z kilkoma urządzeniami, ale muzykę można odtwarzać tylko z jednego sparowanego urządzenia jednocześnie.
- Klucz dostępu głośnika to „0000”. Jeśli na urządzeniu BLUETOOTH ustawiony zostanie klucz dostępu inny niż „0000”, nie będzie można wykonać parowania z głośnikiem.
- Podczas korzystania z funkcji Parowanie stereo lub funkcji Połączenie głośników nie można korzystać z połączenia z kilkoma urządzeniami.

Powiązany temat

- [Słuchanie muzyki z urządzenia przez połączenie BLUETOOTH](#)
- [Zakończenie połączenia BLUETOOTH \(po użyciu\)](#)
- [Przełączanie urządzeń BLUETOOTH podłączonych jednocześnie \(połączenie z kilkoma urządzeniami\)](#)

Głośnik bezprzewodowy
SRS-XG500

Słuchanie muzyki z urządzenia USB

Głośnik obsługuje następujące formaty plików audio:

- MP3: rozszerzenie pliku [.mp3]
- WMA: rozszerzenie pliku [.wma]
- WAV: rozszerzenie pliku [.wav]

1 Podłącz urządzenie USB do portu PLAY/CHARGE (USB1).

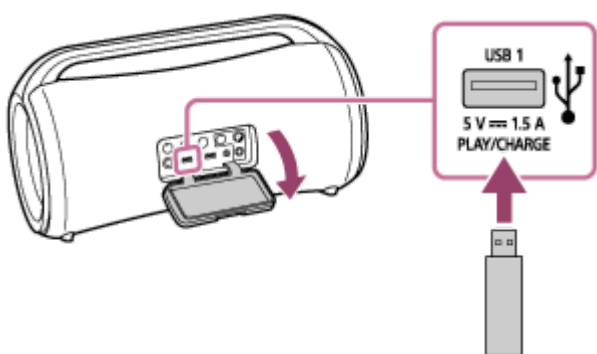

2 Naciśnij przycisk ►|| (odtworzenie), aby rozpocząć odtwarzanie.

Możesz używać aplikacji „Sony | Music Center” do operacji odtwarzania lub łatwego wybierania muzyki z listy utworów na urządzeniu USB.

Za pomocą przycisku na głośniku możesz wykonać również następujące operacje:

- Wstrzymanie odtwarzania
Podczas trwającego odtwarzania naciśnij przycisk ►|| (odtworzenie). Aby wznowić odtwarzanie, naciśnij przycisk jeszcze raz.
- Przeskakiwanie do następnego utworu
Podczas trwającego odtwarzania dwukrotnie szybko naciśnij przycisk ►|| (odtworzenie).
- Przeskakiwanie do początku bieżącego lub poprzedniego utworu
Podczas trwającego odtwarzania szybko naciśnij 3 razy przycisk ►|| (odtworzenie).

3 Naciśnij przycisk +/- (głośność), aby ustawić głośność.

Uwaga

- Głośnik nie odtwarza plików audio na urządzeniu USB w następujących przypadkach:
 - Gdy łączna liczba plików dźwiękowych na urządzeniu USB przekracza 2 000.
 - Gdy liczba folderów na urządzeniu USB przekracza 300, włącznie z folderem „ROOT” i pustymi folderami.
Powyższe liczby różnią się, w zależności od struktury plików i folderów. Na urządzeniu USB zawierającym pliki audio nie należy zapisywać plików różnych typów ani zbędnych folderów.
- Głośnik może odtwarzać pliki audio znajdujące się w podfolderach maksymalnie do 8. poziomu.

- Foldery nie zawierające żadnych plików audio są pomijane podczas odtwarzania.
- Jeśli faktyczna zawartość pliku o obsługiwanej rozszerzeniu pliku nie jest taka jak powinna być, odtworzenie takiego pliku może spowodować emitowanie szumów przez głośnik lub usterkę głośnika.
- Kiedy urządzenie USB jest podłączone do portu PLAY/CHARGE (USB1), priorytet ma wyjściowy sygnał audio wysyłany przez port USB, a wyjściowe sygnały audio z urządzenia BLUETOOTH i urządzenia podłączonego do gniazda AUDIO IN są wyłączone. W zależności od stanu połączenia BLUETOOTH wskaźnik  (BLUETOOTH) na głośniku świeci się lub miga na niebiesko. Nie oznacza to usterki.
- Kiedy do głośnika jest podłączone urządzenie USB, możesz słuchać muzyki z urządzenia BLUETOOTH podłączonego przez połączenie BLUETOOTH lub z urządzenia podłączonego do gniazda AUDIO IN, wybierając na przykład [My Library] w aplikacji „Sony | Music Center”.

Powiązany temat

- [Łączenie z urządzeniem USB](#)

5-027-164-31(3) Copyright 2021 Sony Corporation

Głośnik bezprzewodowy
SRS-XG500

Słuchanie muzyki z urządzenia przez połączenie BLUETOOTH

Możesz słuchać muzyki z urządzenia BLUETOOTH i obsługiwać je za pomocą głośnika przez połączenie BLUETOOTH, jeśli obsługuje ono poniższe profile BLUETOOTH.

A2DP (Advanced Audio Distribution Profile)

Umożliwia bezprzewodowe słuchanie wysokiej jakości dźwięku.

AVRCP (Audio Video Remote Control Profile)

Umożliwia regulację głośności i obsługiwanie odtwarzania, pauzy lub przeskakiwania do początku następnego/aktualnego utworu.

Operacje mogą się różnić w zależności od urządzenia BLUETOOTH. Zapoznaj się również z instrukcją obsługi dostarczoną do urządzenia BLUETOOTH.

Uwaga

- Upewnij się wcześniej, że głośność na urządzeniu BLUETOOTH i głośniku jest ustawiona na umiarkowanym poziomie, aby uniknąć nagłego wybuchu głośnego dźwięku z głośnika. W zależności od urządzenia BLUETOOTH regulacja głośności na głośniku może nie być możliwa na urządzeniu BLUETOOTH, gdy odtwarzanie na urządzeniu zostało przerwane/wstrzymane.

1 Jeśli do portu PLAY/CHARGE (USB1) lub gniazda AUDIO IN jest podłączone urządzenie USB lub kabel audio, odłącz to urządzenie lub kabel.

Kiedy do portu PLAY/CHARGE (USB1) lub gniazda AUDIO IN jest podłączone urządzenie USB lub kabel audio, nie słyhać muzyki z żadnego urządzenia BLUETOOTH.

2 Połącz głośnik z urządzeniem BLUETOOTH.

Kiedy połączenie BLUETOOTH zostanie nawiązane, usłyszysz z głośnika wskazówkę głosową (BLUETOOTH connected (połączono BLUETOOTH)), a wskaźnik  (BLUETOOTH) przestanie migać i zacznie świecić stale.

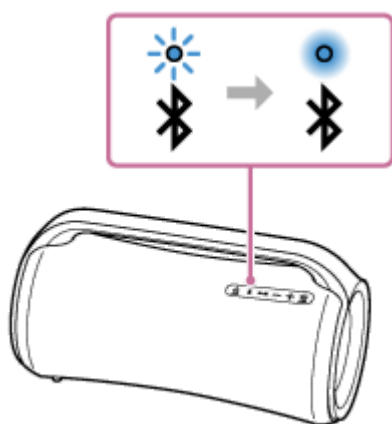

3 Rozpocznij odtwarzanie na urządzeniu BLUETOOTH.

4 Ustaw głośność, naciskając przyciski +/- (głośność) na głośniku lub za pomocą urządzenia BLUETOOTH.

Podczas naciskania przycisków $-/+$ (głośność) na głośniku lub regulacji głośności za pomocą urządzenia BLUETOOTH wskaźnik \cup (zasilanie) zamiga raz albo 3 razy.

W zależności od urządzenia BLUETOOTH wskaźnik \cup (zasilanie) na głośniku może nie migać, nawet jeśli głośność będzie regulowana na urządzeniu BLUETOOTH.

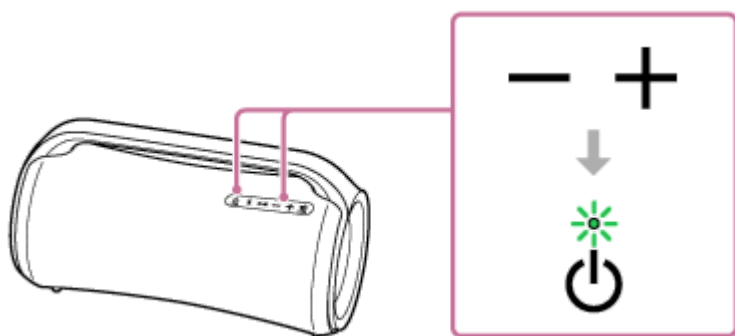

Podczas odtwarzania możesz używać przycisków na głośniku do wykonywania poniższych operacji.

Wstrzymanie

Naciśnij podczas odtwarzania przycisk $\blacktriangleright\parallel$ (odtwarzanie), aby wstrzymać odtwarzanie. Naciśnij go ponownie, aby anulować wstrzymanie.

Przeskakiwanie do początku następnego utworu

Podczas odtwarzania szybko dwukrotnie naciśnij przycisk $\blacktriangleright\parallel$ (odtwarzanie).

Przeskakiwanie do początku bieżącego lub poprzedniego utworu *

Podczas odtwarzania szybko 3 razy naciśnij przycisk $\blacktriangleright\parallel$ (odtwarzanie).

* Operacje różnią się w zależności od używanego urządzenia BLUETOOTH.

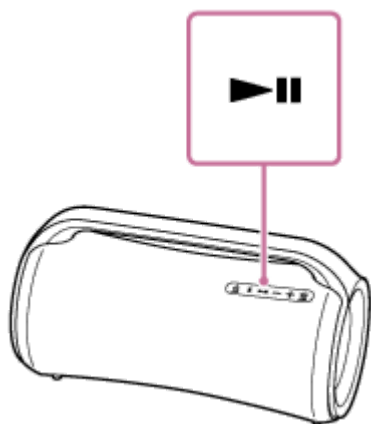

Wskazówka

- Kiedy głośność na głośniku zostanie ustawiona na maksymalnym lub minimalnym poziomie, wskaźnik \cup (zasilanie) zamiga 3 razy.

Uwaga

- W przypadku urządzeń Apple iOS głośnik jest zgodny z wersją iOS 10.0 lub nowszą. Połączenie BLUETOOTH nie jest dostępne na urządzeniach z wersją iOS 9.x lub starszą.
- Jeśli warunki komunikacji są słabe, urządzenie BLUETOOTH może nie reagować prawidłowo na operacje wykonywane na głośniku.
- Podczas odtwarzania muzyki na urządzeniu BLUETOOTH, nie podłączaj żadnego urządzenia do portu PLAY/CHARGE (USB1) ani do gniazda AUDIO IN. Podłączenie urządzenia do portu PLAY/CHARGE (USB1) lub gniazda AUDIO IN spowoduje

automatyczne przełączenie głośnika do trybu USB lub trybu AUDIO IN i nie będzie słyszeć muzyki z żadnego urządzenia BLUETOOTH.

- Kiedy do portu PLAY/CHARGE (USB1) lub do gniazda AUDIO IN głośnika jest podłączone urządzenie, możesz nadal słyszeć muzyki z urządzenia BLUETOOTH podłączonego przez połączenie BLUETOOTH, wybierając na przykład [My Library] w aplikacji „Sony | Music Center”.
- Podczas użytkowania urządzenia w miejscu o wysokiej temperaturze, głośność może się zmniejszyć, aby chronić wbudowany akumulator.
- Jeśli poziom wbudowanego akumulatora jest niski, maksymalna głośność głośnika spada.
- W zależności od urządzenia BLUETOOTH może być konieczna regulacja głośności lub ustawienie wyjściowego sygnału audio na podłączonym urządzeniu.
- W zależności od urządzenia BLUETOOTH podłączonego do głośnika, warunków komunikacji lub warunków użytkowania, mogą występować szumy lub zakłócenia dźwięku.

Powiązany temat

- [Zakończenie połączenia BLUETOOTH \(po użyciu\)](#)
- [Ładowanie głośnika](#)

5-027-164-31(3) Copyright 2021 Sony Corporation

Wybieranie jakości odtwarzania strumienia dźwięku BLUETOOTH (kodek)

Dla ustawienia jakości odtwarzania strumienia dźwięku BLUETOOTH dostępne są jako opcje tryby „Priorytet dla jakości dźwięku” i „Priorytet dla stabilności połączenia”. „Priorytet dla jakości dźwięku” umożliwia korzystanie z ustawień odtwarzania nie tylko SBC, ale również AAC i LDAC, aby można było cieszyć się wysokiej jakości dźwiękiem przez połączenie BLUETOOTH, natomiast tryb „Priorytet dla stabilności połączenia” zapewnia stabilniejsze strumieniowanie dźwięku BLUETOOTH. Ustawieniem domyślnym jest „Priorytet dla jakości dźwięku”.

Obsługiwane kodeki

- Priorytet dla jakości dźwięku (ustawienie domyślne): Optymalny kodek jest automatycznie wybierany z opcji AAC, LDAC i SBC.
- Priorytet dla stabilności połączenia: Wybrana jest opcja SBC.





1 Podłącz głośnik do gniazda sieciowego za pomocą załączonego zasilacza sieciowego i przewodu zasilania.

Uwaga

- Nie włączaj głośnika. Przed zmianą jakości dźwięku upewnij się, że głośnik jest wyłączony.

2 Zmień jakość dźwięku.

Za pomocą przycisków głośnika

1. Trzymając przycisk + (głośność), naciśnij przycisk  (BLUETOOTH), aż wskaźnik  (BLUETOOTH) zacznie migać na niebiesko.
Kiedy ustawienie zostanie zmienione na tryb „Priorytet dla stabilności połączenia”, wskaźnik  (BLUETOOTH) zamiga 3 razy na niebiesko.
Kiedy ustawienie zostanie zmienione na tryb „Priorytet dla jakości dźwięku”, wskaźnik  (BLUETOOTH) zamiga dwa razy na niebiesko.

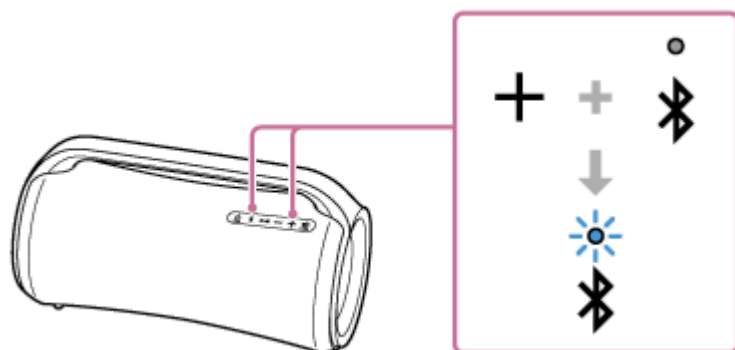

Za pomocą aplikacji „Sony | Music Center”

1. Naciśnij przycisk  (zasilania), aby włączyć głośnik.

Wskazówka

- Wykonywanie operacji głośnika przy użyciu aplikacji „Sony | Music Center” jest możliwe nawet wtedy, gdy głośnik jest zasilany z wbudowanego akumulatora.

2. Sparuj głośnik z urządzeniem BLUETOOTH, takim jak smartfon.

Kiedy połączenie BLUETOOTH zostanie nawiązane, usłyszysz z głośnika wskazówkę głosową (BLUETOOTH connected (połączono BLUETOOTH)).

3. Dotknij [Music Center] na smartfonie itp., aby uruchomić aplikację.



Music Center

4. Dotknij [SRS-XG500].
5. Dotknij [Settings] - [Other Settings] - [Bluetooth Connection Quality] i wybierz jako kodek [Priority on Sound Quality] lub [Priority on Sound Connection].

Uwaga

- W trybie [Priority on Sound Quality] mogą występować szумы lub zakłócenia dźwięku, w zależności od ustawienia urządzenia BLUETOOTH i warunków otoczenia. W takim przypadku należy zmienić tryb głośnika na [Priority on Sound Connection].

Powiązany temat

- [Korzystanie z funkcji trybu gotowości BLUETOOTH](#)
- [Co możesz zrobić z aplikacją „Sony | Music Center”](#)

Głośnik bezprzewodowy
SRS-XG500

Zakończenie połączenia BLUETOOTH (po użyciu)

Po zakończeniu odtwarzania muzyki za pomocą urządzenia BLUETOOTH wykonaj jedną z poniższych operacji, aby zakończyć połączenie BLUETOOTH.

Kiedy połączenie BLUETOOTH zostanie rozłączone, usłyszysz z głośnika wskazówkę głosową (BLUETOOTH disconnected (rozłączono BLUETOOTH)).

- Wyłącz funkcję BLUETOOTH na urządzeniu BLUETOOTH.
Szczegółowe informacje znajdują się w instrukcji obsługi dołączonej do urządzenia.
- Wyłącz urządzenie BLUETOOTH.
- Wyłącz głośnik.

Wskazówka

- Podczas korzystania z funkcji Parowanie stereo wyłączenie jednego głośnika spowoduje automatyczne wyłączenie drugiego głośnika. Połączenie BLUETOOTH między nimi zostanie rozłączone.
- Kiedy zakończysz odtwarzanie muzyki, połączenie BLUETOOTH może zostać zakończone automatycznie, w zależności od urządzenia BLUETOOTH.

Powiązany temat

- [Co możesz zrobić z aplikacją „Sony | Music Center”](#)
- [Funkcja Auto Standby](#)

Głośnik bezprzewodowy
SRS-XG500

Przełączanie urządzeń BLUETOOTH podłączonych jednocześnie (połączenie z kilkoma urządzeniami)

Głośnik może utrzymywać do 2 urządzeń BLUETOOTH podłączonych jednocześnie. Kiedy odtwarzanie rozpocznie się na jednym urządzeniu, podczas gdy odtwarzanie muzyki trwa na innym urządzeniu, głośnik przełączy źródło audio z urządzenia wcześniejszego na późniejsze i rozpocznie wysyłanie dźwięku przez zmienione urządzenie źródłowe.

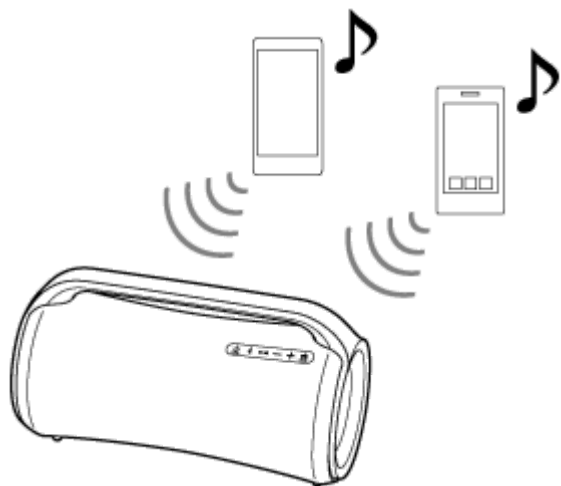

- Operacje mogą się różnić w zależności od urządzenia BLUETOOTH. Podłączenie urządzenia może być niemożliwe, zależnie od kombinacji urządzeń. Szczegółowe informacje znajdują się w instrukcji obsługi dołączonej do urządzenia.

1 Naciśnij przycisk  (zasilania), aby włączyć głośnik.

2 Sparuj głośnik z urządzeniami BLUETOOTH, takimi jak smartfon lub iPhone.

Możesz podłączyć do 2 urządzeń BLUETOOTH jednocześnie przez A2DP/AVRCP.

Kiedy połączenie BLUETOOTH zostanie nawiązane, usłyszysz z głośnika wskazówkę głosową (BLUETOOTH connected (połączono BLUETOOTH)).

Uwaga

- Podczas korzystania z funkcji Parowanie stereo lub funkcji Połączenie głośników nie można korzystać z połączenia z kilkoma urządzeniami.
- W zależności od urządzenia BLUETOOTH wykonanie 2 połączeń BLUETOOTH jednocześnie może nie być możliwe.
- Nie można wyłączyć funkcji połączenia z kilkoma urządzeniami.

Rozłączanie połączenia z kilkoma urządzeniami

- Naciśnij przycisk  (zasilania), aby wyłączyć głośnik.
- Kiedy wyłączysz funkcję BLUETOOTH na pożądanym urządzeniu BLUETOOTH lub zasilanie tego urządzenia, usłyszysz z głośnika wskazówkę głosową (BLUETOOTH disconnected (rozłączono BLUETOOTH)) i połączenie BLUETOOTH z głośnikiem zostanie rozłączone.

Powiązany temat

- [Parowanie i łączenie z urządzeniami BLUETOOTH®](#)

5-027-164-31(3) Copyright 2021 Sony Corporation

Głośnik bezprzewodowy
SRS-XG500

Słuchanie muzyki z przenośnego urządzenia audio itp.

Głośnika można używać, podłączając do głośnika przenośne urządzenie audio itp. za pomocą kabla audio (dostępnego w sprzedaży).

Uwaga

- Przed nawiązaniem połączenia między głośnikiem a przenośnym urządzeniem audio zmniejsz głośność głośnika i urządzenia, aby uniknąć nagłego wybuchu dźwięku z głośnika.

1 Jeśli do portu PLAY/CHARGE (USB1) jest podłączone urządzenie USB, odłącz to urządzenie.

Jeśli do portu PLAY/CHARGE (USB1) będzie podłączone urządzenie USB, nie będzie słychać muzyki z urządzenia podłączonego do gniazda AUDIO IN.

2 Podłącz urządzenie do gniazda AUDIO IN za pomocą kabla audio (dostępnego w sprzedaży).

Użyj do podłączenia kabla audio z wtykiem mini stereo (bez oporu)^{*1} na obu końcach.

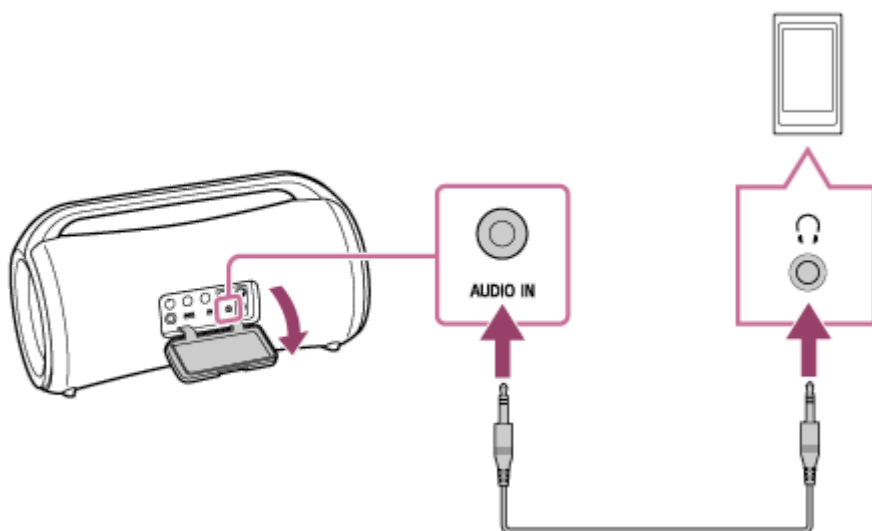

^{*1} Jeśli używasz kabla audio (z wtykami stereo mini) ze znaczącym oporem, dźwięk może być cichszy. Dlatego najlepiej używać kabla (z wtykami stereo mini) bez oporu.

3 Włącz głośnik.^{*2}

Wskaźnik  (zasilanie) zaświeci się na zielono.

^{*2} Jeśli w pobliżu znajduje się urządzenie BLUETOOTH, które było wcześniej podłączone do głośnika, głośnik może zostać automatycznie połączony z tym urządzeniem. W takim przypadku wskaźnik  (BLUETOOTH) na głośniku zaświeci się na niebiesko.

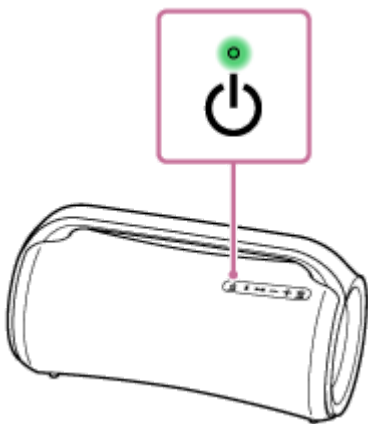

4 Włącz i rozpocznij odtwarzanie na podłączonym urządzeniu.

5 Ustaw głośność na podłączonym urządzeniu na umiarkowanym poziomie.

Jeśli głośność jest regulowana poprzez operacje wykonywane na podłączonym przenośnym urządzeniu audio, wskaźnik  (zasilanie) na głośniku nie będzie migać.

6 Naciskaj przyciski $-/+$ (głośność), aby ustawić głośność.

Podczas naciskania przycisków $-/+$ (głośność) w celu ustawienia głośności wskaźnik  (zasilanie) zamiga raz albo 3 razy.

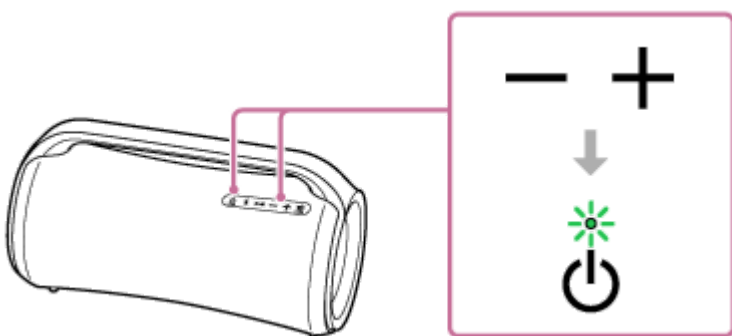

Wskazówka

- Jeśli nie słychać dźwięku, zwiększ głośność na podłączonym urządzeniu.

Uwaga

- Jeśli do gniazda AUDIO IN będzie podłączony kabel audio, pierwszeństwo będzie miał sygnał wyjściowy audio z gniazda AUDIO IN, a sygnał wyjściowy audio z urządzenia BLUETOOTH zostanie wyłączony. W zależności od stanu połączenia BLUETOOTH wskaźnik  (BLUETOOTH) na głośniku świeci się lub miga na niebiesko. Nie oznacza to usterki.
- Kiedy do głośnika jest podłączony kabel audio, możesz nadal słuchać muzyki z urządzenia BLUETOOTH podłączonego przez połączenie BLUETOOTH, wybierając na przykład [My Library] w aplikacji „Sony | Music Center”.
- W przypadku podłączenia przenośnego urządzenia audio do gniazda AUDIO IN i odtwarzania muzyki, nie możesz używać przycisków na głośniku do wykonywania operacji takich jak wstrzymywanie odtwarzania, przeskakiwanie do początku następnego utworu czy przeskakiwanie do początku bieżącego utworu.
- Nie używaj gniazda AUDIO IN w miejscach, gdzie głośnik może zostać opryskany wodą. Załączony zasilacz sieciowy i przewód zasilania oraz gniazda i porty (DC IN/USB/AUDIO IN/MIC/GUITAR) znajdujące się pod nakładką nie są wodoodporne ani pyłoszczelne.
- Pamiętaj, aby po odłączeniu kabla audio od głośnika całkowicie założyć nakładkę.

Nakładka odgrywa bardzo ważną rolę w zachowaniu właściwości wodoodpornych i pyłoszczelnych.

Powiązany temat

- [Funkcja Auto Standby](#)

5-027-164-31(3) Copyright 2021 Sony Corporation

Głośnik bezprzewodowy
SRS-XG500

Zmianianie efektów dźwiękowych

Możesz zmieniać efekty dźwiękowe na głośniku.

Ciesz się bardziej dynamicznym dźwiękiem (efekt MEGA BASS)

Efekt dźwiękowy można ustawić na tryb MEGA BASS, wykonując jedną z poniższych procedur.
W chwili zakupu efekt dźwiękowy jest domyślnie ustawiony na tryb MEGA BASS.

- W aplikacji „Sony | Music Center” dotknij [SRS-XG500] - [Settings] - [Sound] - [Sound Effect] - [MEGA BASS].
- Naciśnij przycisk MEGA BASS na głośniku.
Każde naciśnięcie przycisku powoduje odpowiednio włączenie/wyłączenie ustawienia efektu dźwiękowego na tryb MEGA BASS.

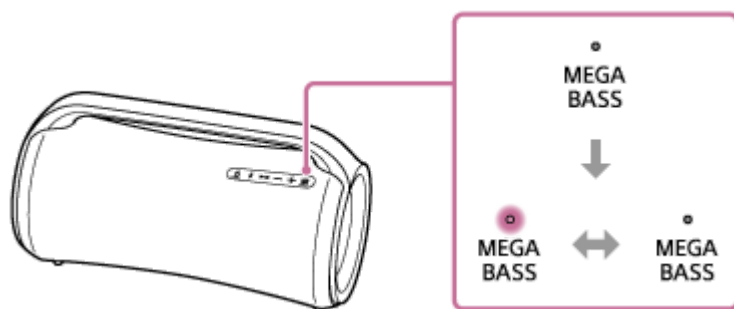

Uczucie uczestniczenia w występie na żywo (efekt LIVE SOUND)



W aplikacji „Sony | Music Center” dotknij [SRS-XG500] - [Settings] - [Sound] - [Sound Effect] - [LIVE SOUND].

Ustawianie korektora dźwięku według własnych preferencji (CUSTOM)

1. W aplikacji „Sony | Music Center” dotknij [SRS-XG500] - [Settings] - [Sound].
2. Wykonaj następujące czynności.
 - Dotknij [Sound Effect] - [CUSTOM].
 - Dotknij [Custom EQ], a następnie wyreguluj ustawienie korektora dźwięku odpowiednio do swoich preferencji.

Aby korzystać z głośnika z mniejszym zużyciem mocy wbudowanego akumulatora (tryb STAMINA)

Efekt dźwiękowy można ustawić na tryb STAMINA, wykonując jedną z poniższych procedur.

- W aplikacji „Sony | Music Center” dotknij [SRS-XG500] - [Settings] - [Power Option], a następnie wybierz [STAMINA].
- Naciśnij i przytrzymaj przycisk MEGA BASS/  STAMINA na głośniku przez około 3 sekundy.
Aby wyłączyć ustawienie efektu dźwiękowego na tryb STAMINA, jeszcze raz naciśnij przycisk MEGA BASS/  STAMINA.

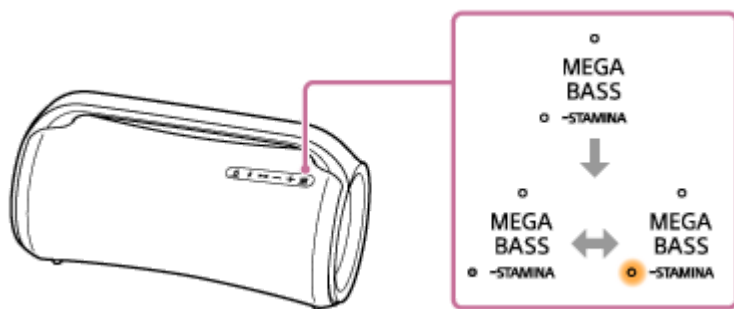

Kiedy efekt dźwiękowy jest ustawiony na tryb STAMINA, funkcja oświetlenia i efekty dźwiękowe, łącznie z trybem MEGA BASS, są ustawione na wyłączone.

Głośnik bezprzewodowy
SRS-XG500

Bezprzewodowe słuchanie muzyki z 2 głośnikami (funkcja Parowanie stereo)

Do korzystania z funkcji Parowanie stereo wymagane są 2 głośniki SRS-XG500. Po połączeniu 2 głośników przez połączenie BLUETOOTH można uzyskać znacznie dynamiczniejszy dźwięk.

2 głośniki połączone przez połączenia BLUETOOTH odtwarzają dźwięk stereo, gdzie 1 głośnik odtwarza dźwięk przez prawy kanał (po prawej stronie), a drugi odtwarza dźwięk przez lewy kanał (po lewej stronie).

W przypadku urządzeń Apple iOS głośnik jest zgodny z wersją iOS 10.0 lub nowszą. Połączenie BLUETOOTH nie jest dostępne na urządzeniach z wersją iOS 9.x lub starszą.

Połączenie dla funkcji Parowanie stereo można nawiązać lub rozłączyć przez aplikację „Sony | Music Center”.

Więcej informacji na temat aplikacji „Sony | Music Center” znajduje się na stronie:

<https://www.sony.net/smcqa/>

Uwaga

- Kiedy głośnik znajduje się w trybie USB lub w trybie AUDIO IN, nie można używać funkcji Parowanie stereo. Podłączenie urządzenia USB lub urządzenia audio, takiego jak przenośne urządzenie audio, do portu PLAY/CHARGE (USB1) lub do gniazda AUDIO IN na głośniku automatycznie powoduje ustawienie głośnika w trybie USB lub w trybie AUDIO IN i wyłączenie funkcji Parowanie stereo.
- Aby uniknąć nagłego wybuchu głośnego dźwięku z głośnika, zmniejsz głośność głośnika i urządzenia BLUETOOTH lub zatrzymaj odtwarzanie na urządzeniu BLUETOOTH przed nawiązaniem połączenia z urządzeniem BLUETOOTH.

Wskazówka

- Wyłączenie głośników nie powoduje wyłączenia funkcji Parowanie stereo. Kiedy jeden z głośników zostanie ponownie włączony, będzie próbował nawiązać połączenie dla funkcji Parowanie stereo. Aby użyć funkcji Parowanie stereo, włącz głośnik w ciągu 1 minuty. Kiedy funkcja trybu gotowości BLUETOOTH pozostanie włączona na obu głośnikach, włączenie jednego z głośników automatycznie spowoduje włączenie drugiego głośnika i nawiązanie połączenia dla funkcji Parowanie stereo.

Powiązany temat

- [Korzystanie z funkcji trybu gotowości BLUETOOTH](#)
- [Aktualizowanie zainstalowanego oprogramowania](#)

Głośnik bezprzewodowy
SRS-XG500

Odtwarzanie bezprzewodowe przy użyciu kilku głośników (funkcja Połączenie głośników)

Podłączając kilka urządzeń (do 100) zgodnych z funkcją Połączenie głośników, możesz ożywić imprezę dzięki większej głośności.

Urządzenia zgodne z funkcją Bezprzewodowe połączenie głośników nie są stosowane do połączenia.

Urządzenia* zgodne z funkcją Połączenie głośników:

LSPX-S3, SRS-XP700, SRS-XP500, SRS-XG500, SRS-XG300, SRS-XB43, SRS-XB33, SRS-XB23, SRS-XE300, SRS-XE200

* W zależności od kraju lub regionu niektóre zgodne urządzenia mogą nie być dostępne w sprzedaży.

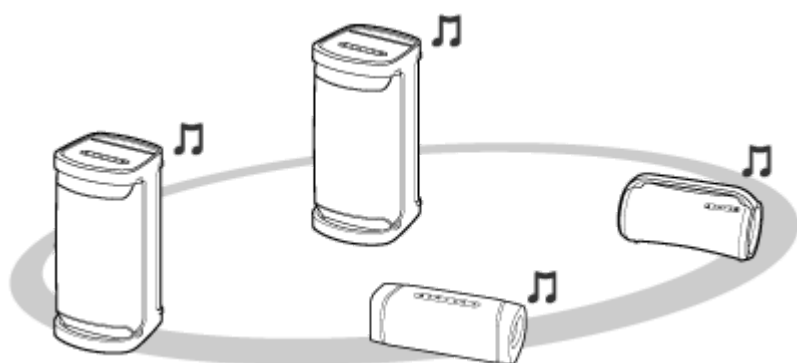

Przed użyciem głośnika upewnij się, że spełnione są następujące warunki:

- Zaktualizuj zainstalowane oprogramowanie do najnowszej wersji na każdym głośniku, który ma być podłączony w ramach funkcji.
(Szczegółowe informacje o procedurze aktualizacji - patrz [Aktualizowanie zainstalowanego oprogramowania.](#))
- Upewnij się, że wszystkie głośniki do podłączenia w ramach funkcji znajdują się w zakresie 1 m.
- Zatrzymaj odtwarzanie muzyki, jeśli zostało rozpoczęte.





1 Ustaw pierwszy głośnik.

Poniższa operacja jest przykładowym ustawieniem SRS-XG500 jako pierwszego głośnika. Zapoznaj się z instrukcjami obsługi dołączonymi do używanego urządzenia, aby skonfigurować inne urządzenia zgodne z funkcją Połączenie głośników.

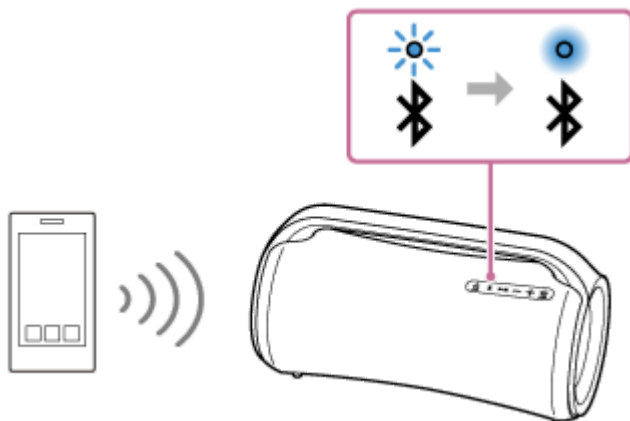
1. Naciśnij przycisk  (zasilania) na głośniku.
Wskaźnik  (BLUETOOTH) miga na niebiesko.
2. Podłącz urządzenie BLUETOOTH do głośnika przez połączenie BLUETOOTH.
W zależności od typu urządzenia BLUETOOTH, które ma być podłączone, sprawdź poniższe tematy.
[Parowanie i łączenie z urządzeniami BLUETOOTH®](#)
[Łączenie z komputerem przez połączenie BLUETOOTH \(Windows\)](#)
[Łączenie z komputerem przez połączenie BLUETOOTH \(Mac\)](#)
Kiedy zostanie nawiązane połączenie BLUETOOTH, usłyszysz z głośnika wskazówkę głosową (BLUETOOTH connected (połączono BLUETOOTH)), a wskaźnik  (BLUETOOTH) przestanie migać i zacznie świecić stale.





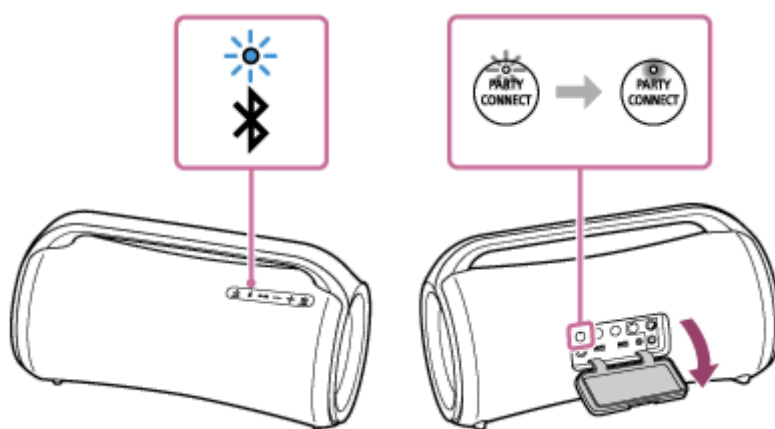

3. Naciśnij przycisk PARTY CONNECT pod nakładką z tyłu głośnika.
Usłyszysz sygnał dźwiękowy i wskaźnik  (BLUETOOTH) oraz wskaźnik PARTY CONNECT zaczną migać. Po około 6 sekundach wskaźnik PARTY CONNECT przestanie migać i będzie świecić stale z sygnałem dźwiękowym. Podczas nawiązywania połączenia dla funkcji Połączenie głośników aktywność wskaźnika  (BLUETOOTH) zmienia się ze świecącego stale na miganie.



2 Podłącz drugi lub kolejne głośniki.

Poniższa operacja jest przykładowym podłączeniem SRS-XG500 jako drugiego głośnika. Zapoznaj się z instrukcjami obsługi dołączonymi do używanego urządzenia, aby podłączyć inne urządzenia zgodne z funkcją Połączenie głośników

1. Naciśnij przycisk  (zasilania) na głośniku.
Wskaźnik  (BLUETOOTH) włączonego głośnika miga na niebiesko.
2. Naciśnij przycisk PARTY CONNECT.
Usłyszysz sygnał dźwiękowy, wskaźnik  (BLUETOOTH) zacznie migać, a wskaźnik PARTY CONNECT zaświeci się, po czym wskaźnik  (BLUETOOTH) zgaśnie. Wskaźnik PARTY CONNECT będzie się nadal świecił.

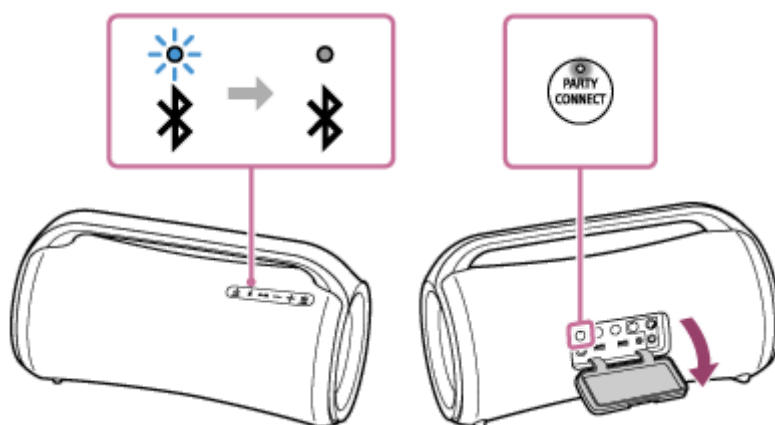

- Podłącz drugi głośnik w ciągu 1 minuty. Po 1 minucie ustawienie głośnika zostanie anulowane.

3. Aby podłączyć dodatkowe głośniki, powtórz kroki 2 – 1 do 2.

Wskazówka

- Podłączając trzeci lub następne głośniki, podłączaj je w czasie nieprzekraczającym 30 sekund od podłączenia poprzedniego głośnika. Po upływie 30 sekund nie można już podłączyć głośnika.
- Jeśli chcesz dodać kolejny głośnik po zakończeniu podłączania (30 sekund lub więcej), wykonaj krok 1 – 3, a następnie kroki 2 – 1 do 2.

Kiedy połączenie z funkcją Połączenie głośników zostanie nawiązane, wskaźniki PARTY CONNECT na wszystkich głośnikach będą się świecić. Następnie wskaźnik  (BLUETOOTH) na pierwszym głośniku przestanie migać i zacznie się świecić stale.

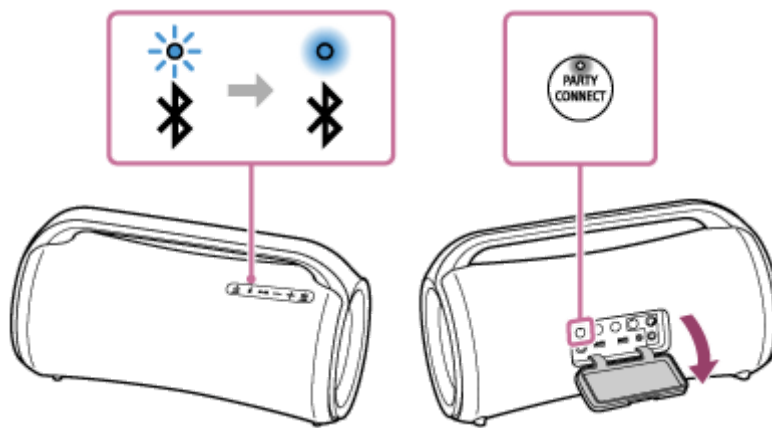

3 **Rozpocznij odtwarzanie na podłączonym urządzeniu BLUETOOTH i wyreguluj poziom głośności.**

Ze wszystkich głośników odtwarzana jest ta sama muzyka.

Podczas regulacji głośności na urządzeniu BLUETOOTH lub głośniku podłączonym do urządzenia (głośnik ustawiony jako pierwszy), głośność wszystkich głośników jest regulowana automatycznie. Dla innych głośników (drugi lub kolejne głośniki) również możesz ustawić głośność na poszczególnych głośnikach.

Wskazówka

- Za pomocą aplikacji „Sony | Music Center” możesz nawiązać połączenie dla funkcji Połączenie głośników lub wyłączyć funkcję Połączenie głośników.
Więcej informacji na temat aplikacji „Sony | Music Center” znajduje się na stronie:
<https://www.sony.net/smcqa/>
- Tryb oświetlenia głośnika różni się, w zależności od typu głośnika ustawionego jako pierwszy głośnik.
- Podczas używania funkcji Połączenie głośników kodek automatycznie zmienia się na SBC.

Uwaga

- Podczas oglądania filmów przy użyciu funkcji Połączenie głośników może występować opóźnienie między sygnałem wideo i audio.
- Kiedy głośnik znajduje się w trybie USB lub w trybie AUDIO IN, nie można używać funkcji Połączenie głośników. Podłączenie urządzenia USB lub urządzenia audio, takiego jak przenośne urządzenie audio, do portu PLAY/CHARGE (USB1) lub do gniazda AUDIO IN na głośniku automatycznie powoduje ustawienie głośnika w trybie USB lub w trybie AUDIO IN i wyłączenie funkcji Połączenie głośników.
- Pamiętaj, aby całkowicie zamknąć nakładkę po użyciu przycisku PARTY CONNECT.

Nakładka odgrywa bardzo ważną rolę w zachowaniu właściwości wodoodpornych i pyłoszczelnych.

Powiązany temat

- [Aktualizowanie zainstalowanego oprogramowania](#)

5-027-164-31(3) Copyright 2021 Sony Corporation

Głośnik bezprzewodowy
SRS-XG500

Wyłączanie funkcji Połączenie głośników

Aby wyłączyć wszystkie połączenia i wyjść z funkcji Połączenie głośników

Na głośniku ze świecącym wskaźnikiem  (BLUETOOTH) (głośnik ustawiony jako pierwszy) naciśnij i przytrzymaj przycisk PARTY CONNECT, aż usłyszysz sygnał i wskaźnik PARTY CONNECT zgaśnie.

- Podłączenie urządzenia audio, takiego jak przenośne urządzenie audio, do gniazda AUDIO IN na głośniku ze świecącym wskaźnikiem  (głośniku ustawionym jako pierwszy), automatycznie powoduje ustawienie głośnika w trybie AUDIO IN i wyłączenie funkcji Połączenie głośników.

Aby wyłączyć tylko głośnik 1

Na głośniku, na którym chcesz wyłączyć funkcję Połączenie głośników (głośniku ustawionym jako drugi lub kolejny) naciśnij i przytrzymaj przycisk PARTY CONNECT, aż usłyszysz sygnał i wskaźnik PARTY CONNECT zgaśnie.

- Podłączenie urządzenia USB lub urządzenia audio, takiego jak przenośne urządzenie audio, do portu PLAY/CHARGE (USB1) lub do gniazda AUDIO IN na głośniku, na którym chcesz wyłączyć funkcję Połączenie głośników (głośniku ustawionym jako drugi lub kolejny) automatycznie powoduje ustawienie głośnika w trybie USB lub w trybie AUDIO IN oraz wyłączenie funkcji Połączenie głośników na tym głośniku.

Wskazówka

- Za pomocą aplikacji „Sony | Music Center” możesz nawiązać połączenie dla funkcji Połączenie głośników lub wyłączyć funkcję Połączenie głośników.

Powiązany temat

- [Odtwarzanie bezprzewodowe przy użyciu kilku głośników \(funkcja Połączenie głośników\)](#)

Korzystanie z mikrofonu zewnętrznego

Swoj głos można przesyłać przez głośnik za pomocą podłączonego mikrofonu dynamicznego z normalnym wtykiem (Φ 6,3 mm) (dostępnego w sprzedaży).

- 1 Obróć pokrętkę poziomu MIC i GUITAR w stronę MIN, aby zmniejszyć poziom głośności mikrofonu.

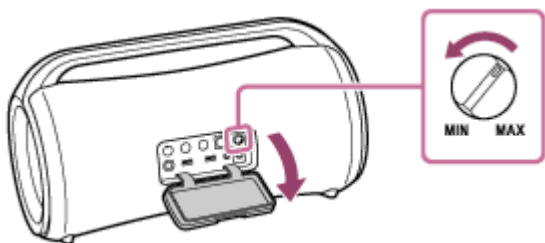

- 2 Podłącz mikrofon zewnętrzny do gniazda MIC/GUITAR na głośniku.

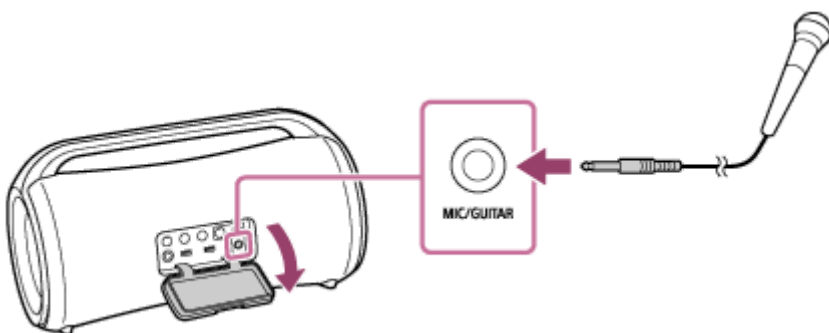

- 3 Ustaw głośność za pomocą pokrętki poziomu MIC i GUITAR.

- 4 Mów lub śpiewaj do podłączonego mikrofonu.

Uwaga

- Podczas korzystania z funkcji Połączenie głośników lub Parowanie stereo dźwięk z mikrofonu jest odtwarzany tylko przez ten głośnik, do którego jest podłączony mikrofon.

Głośnik bezprzewodowy
SRS-XG500

Słuchanie dźwięku z gitary

Po podłączeniu gitary do gniazda MIC/GUITAR (Φ 6,3 mm) na głośniku można słuchać dźwięku z gitary.

- 1 **Obróć pokrętkę poziomą MIC i GUITAR w stronę MIN, aby zmniejszyć głośność gitary.**
- 2 **Podłącz gitarę do gniazda MIC/GUITAR na głośniku za pomocą kabla instrumentalnego do podłączania gitary (dostępnego w sprzedaży).**

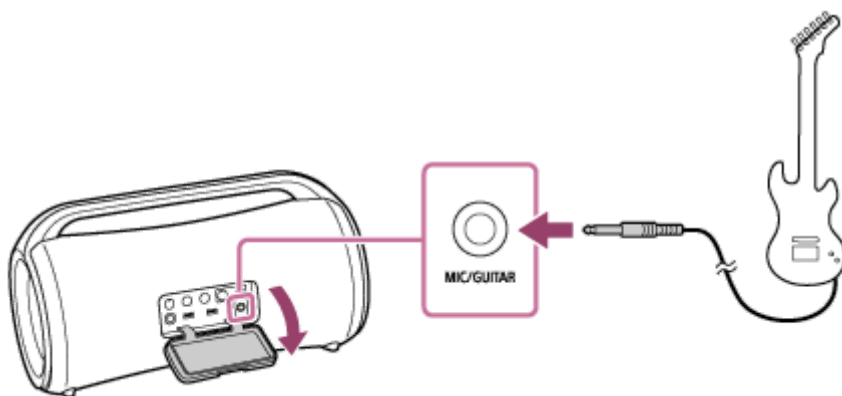

- 3 **Naciśnij przycisk GUITAR na głośniku.**
Wskaźnik GUITAR zaświeci się na biało.
- 4 **Ustaw odpowiednią głośność gitary, grając na gitarze.**
Dźwięk gitary będzie wysyłany przez głośnik.

Wyjście głośnika z trybu gitary

Naciśnij jeszcze raz przycisk GUITAR na głośniku.

Uwaga

- Przed odłączeniem gitary od głośnika obróć pokrętkę poziomą MIC i GUITAR w stronę „MIN”, aby zmniejszyć głośność gitary.
- Jeśli do głośnika jest podłączony mikrofon lub gitara, funkcja Auto Standby jest wyłączona.

Głośnik bezprzewodowy
SRS-XG500

Co możesz zrobić z aplikacją „Sony | Music Center”

Aplikacja „Sony | Music Center” służy do obsługi urządzeń audio firmy Sony zgodnych z aplikacją „Sony | Music Center” za pomocą smartfona itp.

Więcej informacji na temat aplikacji „Sony | Music Center” znajduje się na stronie:

<https://www.sony.net/smcqa/>

Operacje, które można wykonywać na głośniku za pomocą aplikacji „Sony | Music Center”

- Odtwarzanie plików muzycznych znajdujących się na urządzeniu takim jak smartfon lub urządzenie USB.
- Ustawienie jakości dźwięku i ustawienie korektora dźwięku
- Pokazanie poziomu naładowania wbudowanego akumulatora
- Ustawienia Opcji zasilania (tryb Battery Care, funkcja Auto Standby, funkcja Bluetooth Standby oraz wskazówki głosowe związane z pozostałą mocą akumulatora)
- Ustawienie oświetlenia (Illumination) (zmiana trybu oświetlenia)
- Przełączanie źródła audio między podłączonym urządzeniem USB, urządzeniem podłączonym przez połączenie BLUETOOTH i urządzeniem podłączonym do gniazda AUDIO IN w celu odtwarzania.
- Przełączanie kodeków BLUETOOTH (jakość odtwarzania strumienia dźwięku BLUETOOTH)
- Tworzenie grup z innymi urządzeniami (funkcja Parowanie stereo, funkcja Połączenie głośników)
- Sprawdzanie aktualizacji lub wersji oprogramowania głośnika

itd.

Uwaga

- Możliwości oferowane przez aplikację „Sony | Music Center” zależą od podłączonego urządzenia. Specyfikacja i projekt aplikacji mogą zmienić się bez powiadomienia.
- W przypadku urządzeń Apple iOS głośnik jest zgodny z wersją iOS 10.0 lub nowszą. Połączenie BLUETOOTH nie jest dostępne na urządzeniach z wersją iOS 9.x lub starszą.
- Należy zawsze używać najnowszej wersji aplikacji „Sony | Music Center”. Jeśli nie możesz połączyć głośnika i urządzenia BLUETOOTH za pomocą połączenia BLUETOOTH lub jeśli występuje problem taki jak brak dźwięku, odinstaluj aplikację „Sony | Music Center” i spróbuj wykonać połączenie przez BLUETOOTH jeszcze raz. Szczegółowe informacje na temat aplikacji „Sony | Music Center” można znaleźć w Google Play (Play Store) lub App Store.
- Pamiętaj, że „Sony | Music Center” i „Music Center for PC” to dwie różne aplikacje.

Powiązany temat

- [Instalacja aplikacji „Sony | Music Center”](#)
- [Ładowanie głośnika](#)
- [Włączanie/wyłączanie oświetlenia głośnika \(funkcja oświetlenia\)](#)

- Wybieranie jakości odtwarzania strumienia dźwięku BLUETOOTH (kodek)
- Bezprzewodowe słuchanie muzyki z 2 głośnikami (funkcja Parowanie stereo)
- Odtwarzanie bezprzewodowe przy użyciu kilku głośników (funkcja Połączenie głośników)
- Aktualizowanie zainstalowanego oprogramowania

5-027-164-31(3) Copyright 2021 Sony Corporation

Głośnik bezprzewodowy
SRS-XG500

Instalacja aplikacji „Sony | Music Center”

Zainstaluj aplikację „Sony | Music Center” na swoim smartfonie itp. z Google Play (Play Store) lub App Store.

- 1 Pobierz aplikację „Sony | Music Center” z Google Play (Play Store) lub App Store i zainstaluj ją.



Sony Music Center



- 2 Po zakończeniu instalacji uruchom aplikację „Sony | Music Center”.

Uwaga

- Pamiętaj, że „Sony | Music Center” i „Music Center for PC” to dwie różne aplikacje.
- Należy zawsze używać najnowszej wersji aplikacji „Sony | Music Center”. Jeśli nie możesz połączyć głośnika i urządzenia BLUETOOTH za pomocą połączenia BLUETOOTH lub jeśli występuje problem taki jak brak dźwięku, odinstaluj aplikację „Sony | Music Center” i spróbuj wykonać połączenie przez BLUETOOTH jeszcze raz. Szczegółowe informacje na temat aplikacji „Sony | Music Center” można znaleźć w Google Play (Play Store) lub App Store.

Powiązany temat

- [Co możesz zrobić z aplikacją „Sony | Music Center”](#)

Głośnik bezprzewodowy
SRS-XG500

Co możesz zrobić z aplikacją „Fiestable”

Aplikacja „Fiestable” służy do obsługi urządzeń audio firmy Sony zgodnych z aplikacją „Fiestable” za pomocą smartfonów itp.

Operacje, które można wykonywać na głośniku za pomocą aplikacji „Fiestable”

- DJ Control
Możesz dodać do odtwarzanej muzyki efekty dźwiękowe (Isolator itp.) lub dźwięki samplingu (dźwięk perkusji/aplauzu itp.).

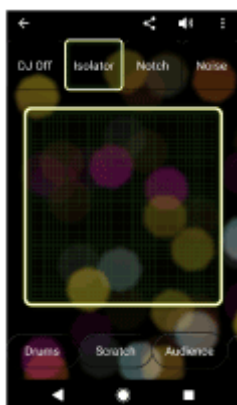

- Illumination
Możesz ustawić funkcję oświetlenia.

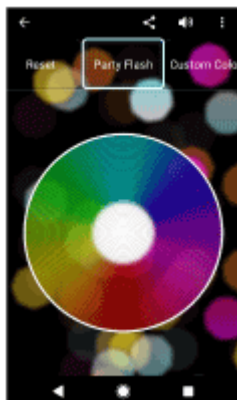

- Motion Control
Możesz obsługiwać głośnik potrząsając smartfonem itp.



- **Karaoke**
Możesz korzystać z różnych funkcji Karaoke, takich jak Voice Changer, Echo, Key Control itp.
- **Voice Control**
Możesz obsługiwać głośnik za pomocą wypowiedzianych zaprogramowanych poleceń głosowych do mikrofonu smartfona/urządzenia iPhone.
- **Party Light**
Możesz zsynchronizować podświetlenie ekranu kilku smartfonów/urządzeń iPhone z oświetleniem głośnika.
- **Party Playlist**
Ty i twoi goście możecie dodawać ulubione piosenki do listy odtwarzania z wielu urządzeń BLUETOOTH.

Wskazówka

- Możliwości oferowane przez aplikację „Fiestable” zależą od podłączonego urządzenia. Specyfikacja i projekt aplikacji mogą się zmienić bez powiadomienia.

Uwaga

- W przypadku urządzeń Apple iOS głośnik jest zgodny z wersją iOS 10.0 lub nowszą. Połączenie BLUETOOTH nie jest dostępne na urządzeniach z wersją iOS 9.x lub starszą.

Instalacja aplikacji „Fiestable”

Zainstaluj aplikację „Fiestable” na swoim smartfonie itp. z Google Play (Play Store) lub App Store.

- 1 Pobierz aplikację „Fiestable” z Google Play (Play Store) lub App Store i zainstaluj ją.



- 2 Po zakończeniu instalacji uruchom aplikację „Fiestable” na ekranie „Sony | Music Center”.



Uwaga

- Należy zawsze używać najnowszej wersji aplikacji „Fiestable”.

Powiązany temat

- [Co możesz zrobić z aplikacją „Fiestable”](#)

Informacje dotyczące wskaźników

Wskaźnik CHARGE (pomarańczowy)

Wyłączony	Głośnik zakończył ładowanie.
Świeci się	Głośnik jest ładowany.
Miga powoli	Wbudowany akumulator ma mniej niż 20% mocy i musi zostać naładowany.
Miga 3 razy i wyłącza się	Jeśli wskaźnik CHARGE miga 3 razy i wyłącza się po włączeniu głośnika, wbudowany akumulator jest rozładowany i trzeba go naładować.

Uwaga

- Włączony głośnik ładuje wbudowany akumulator, o ile jest podłączony do gniazda ściennego za pomocą załączonego zasilacza sieciowego i przewodu zasilania.
W zależności od sposobu użytkowania głośnika pełne naładowanie może jednak długo potrwać. Zalecamy wyłączenie głośnika przed rozpoczęciem ładowania akumulatora.
- Jeśli temperatura otoczenia jest bardzo niska lub bardzo wysoka, głośnik przestanie ładować wbudowany akumulator ze względów bezpieczeństwa. Ładowanie może również zostać przerwane, jeśli będzie trwało zbyt długo. W takim przypadku należy zmniejszyć lub zwiększyć temperaturę do temperatury roboczej wynoszącej między 5°C a 35°C, odłączyć i jeszcze raz podłączyć zasilacz sieciowy i ponownie pozwolić głośnikowi naładować wbudowany akumulator.

Wskaźnik (zasilanie)

Wyłączony	Głośnik jest wyłączony.
Świeci się (na zielono)	Głośnik jest włączony.
Świeci się (na pomarańczowo)	Głośnik jest wyłączony. Głośnik jest ustawiony na tryb gotowości BLUETOOTH.
Miga (na zielono lub pomarańczowo)	<ul style="list-style-type: none"> ● Każde naciśnięcie przycisków +/- (głośność) powoduje jednokrotne zamiganie wskaźnika. ● Kiedy używane są przyciski +/- (głośność) i głośność zostanie ustawiona na najniższy (0) lub najwyższy poziom (50 dla odtwarzania muzyki), wskaźnik zamiga 3 razy. ● Wraz z postępem procesu aktualizacji oprogramowania zmienia się aktywność zielonego wskaźnika  (zasilanie) (z 5 błysnięć na 4 błysnięcia, pojedyncze błysnięcie, a następnie wyłączenie*). ● Kiedy głośnik zostanie włączony po raz pierwszy po aktualizacji oprogramowania, wskaźnik miga 3 razy na zielono, aby poinformować użytkownika o zakończeniu aktualizacji. ● Kiedy aktualizacja oprogramowania zostanie anulowana za pomocą aplikacji „Sony Music Center”, wskaźnik miga 4 razy na zielono.

- Kiedy aktualizacja oprogramowania zakończy się błędem, wskaźnik miga 4 razy na pomarańczowo.

* W zależności od sytuacji można nie zobaczyć wszystkich wariantów błysnięć.

Wskaźnik (BLUETOOTH) (niebieski)

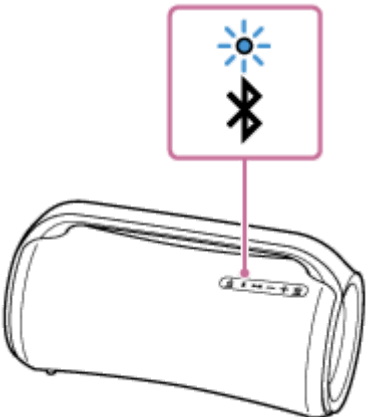
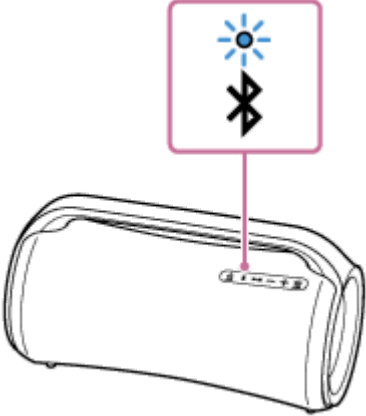
Świeci się	Głośnik jest połączony z urządzeniem BLUETOOTH.
Miga podwójnie	Głośnik przechodzi do trybu parowania. 
Miga powoli	Głośnik czeka na połączenie z urządzeniem BLUETOOTH. 
Miga 3 razy	Oprogramowanie zostało zaktualizowane.

Wskaźnik MEGA BASS (czerwony)

Świeci się	Efekt dźwiękowy jest ustawiony na tryb MEGA BASS.
Wyłączony	Efekt dźwiękowy jest ustawiony na tryb inny niż MEGA BASS.

Wskaźnik STAMINA (pomarańczowy)

Świeci się	Efekt dźwiękowy jest ustawiony na tryb STAMINA.
Wyłączony	Efekt dźwiękowy jest ustawiony na tryb inny niż STAMINA.

Wskaźnik GUITAR (biały)

Świeci się	Głośnik jest w trybie gitary.
Wyłączony	Głośnik nie jest w trybie gitary.

Wskaźnik PARTY CONNECT (biały)

Miga	Głośnik jest w trybie gotowości do połączenia dla funkcji Połączenie głośników.
Świeci się	W głośniku jest używana funkcja Połączenie głośników. Wskaźniki wszystkich głośników połączonych w funkcji Połączenie głośników świecą się.
Miga 3 razy	Nie można dodać nowych głośników przy użyciu przycisku PARTY CONNECT. Aby dodać nowy głośnik, użyj aplikacji „Sony Music Center”.

Powiązany temat

- [Części i elementy sterujące](#)
- [Co możesz zrobić z aplikacją „Sony | Music Center”](#)

Aktualizowanie zainstalowanego oprogramowania

Kiedy pojawi się nowa wersja oprogramowania, możesz zaktualizować zainstalowane fabrycznie oprogramowanie głośnika na jeden z opisanych poniżej sposobów.

Dzięki aktualizacji oprogramowania zostaną dodane nowe funkcje umożliwiające wygodniejsze i stabilniejsze użytkowanie.

1 Podłącz głośnik do gniazda sieciowego za pomocą załączonego zasilacza sieciowego i przewodu zasilania.

Aktualizacji oprogramowania nie można dokonać podczas korzystania z wbudowanego akumulatora.

2 Włącz głośnik.

Wskaźnik  (zasilanie) zaświeci się na zielono.

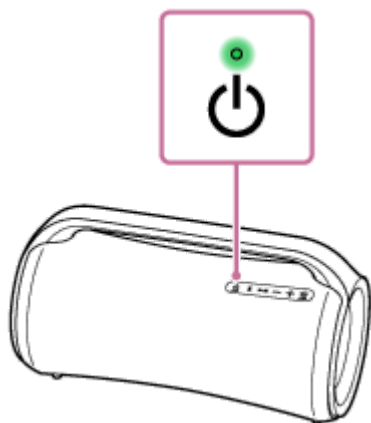

3 Dotknij [Music Center] na smartfonie itp., aby uruchomić aplikację.



Music Center



4 Dotknij [SRS-XG500].

Kiedy pojawi się nowa wersja oprogramowania, na ekranie aplikacji „Sony | Music Center” zostanie wyświetlona informacja o aktualizacji.

5 Postępuj zgodnie z instrukcjami wyświetlanymi na ekranie.

Wraz z postępem procesu aktualizacji oprogramowania zmienia się aktywność zielonego wskaźnika  (zasilanie) (z 5 błysnięć na 4 błysnięcia, pojedyncze błysnięcie, a następnie wyłączenie).

W zależności od sytuacji można nie zobaczyć wszystkich wariantów błysnięć.

Kiedy głośnik zostanie włączony po raz pierwszy po aktualizacji oprogramowania, wskaźniki  (zasilanie) i  (BLUETOOTH) migają 3 razy, aby poinformować użytkownika o zakończeniu aktualizacji.

6 Sprawdź wersję oprogramowania głośnika.

W aplikacji „Sony | Music Center” dotknij [SRS-XG500] - [Settings] - [System].
„XXXXXXX” wyświetlone pod „SRS-XG500” wskazuje wersję oprogramowania.

Uwaga

- Jeśli aktualizacja się nie powiedzie, naładuj wbudowany akumulator co najmniej do poziomu 40%.

Powiązany temat

- [Ładowanie głośnika](#)

5-027-164-31(3) Copyright 2021 Sony Corporation

Głośnik bezprzewodowy
SRS-XG500

Środki ostrożności

Bezpieczeństwo

- Ważne informacje, takie jak nazwa modelu, znajdują się w następujących miejscach:
 - Na wewnętrznej powierzchni nakładki z tyłu głośnika
 - Na powierzchni zasilacza sieciowego

Uwagi dotyczące zasilacza sieciowego

- Używać wyłącznie załączonego zasilacza sieciowego. Aby nie dopuścić do uszkodzenia głośnika, nie używać innych zasilaczy sieciowych.

Miejsce użytkowania

- Aby wyeliminować ryzyko awarii, nie należy umieszczać ani pozostawiać głośnika w następujących miejscach:
 - W miejscach narażonych na działanie wysokiej temperatury, na przykład na bezpośrednie działanie światła słonecznego lub innego źródła światła, w pobliżu źródeł ciepła lub w saunie
 - Wewnątrz pojazdu z zamkniętymi oknami (szczególnie latem)
 - W miejscach bardzo zakurzonych
 - W miejscach narażonych na silne wibracje
- Umieścić głośnik na równej, płaskiej powierzchni. Głośnik umieszczony na pochylej powierzchni może się przewrócić lub spaść w wyniku własnych wibracji, powodując obrażenia, awarie lub zakłócenia działania.
- W zależności od warunków, w jakich głośnik został umieszczony, może się on przewrócić lub spaść. Nie należy zostawiać cennych przedmiotów w pobliżu głośnika.
- Ten głośnik nie ma właściwości antymagnetycznych. Nie trzymać w pobliżu głośnika przedmiotów wrażliwych na działanie pola magnetycznego (taśm, zegarków i kart kredytowych z kodowaniem magnetycznym itd.). Należy o tym pamiętać również podczas przenoszenia głośnika.

Inne

- W przypadku korzystania z głośnika przez dłuższy czas temperatura głośnika może wzrosnąć, ale nie jest to usterka.
- Nie używać ani nie zostawiać głośnika w bardzo niskich lub bardzo wysokich temperaturach (temperatura przekraczająca zakres 5°C – 35°C). Jeśli głośnik będzie używany lub pozostawiony w temperaturze poza powyższym zakresem, głośnik może automatycznie się wyłączyć, aby chronić obwody wewnętrzne.
- Przy wysokiej temperaturze może dojść do przerwania ładowania lub zmniejszenia głośności, aby chronić akumulator.
- Nawet jeśli głośnik nie ma być używany przez dłuższy czas, akumulator należy naładować do pełna co 6 miesięcy, aby zachować jego wydajność.

Głośnik bezprzewodowy
SRS-XG500

Uwagi na temat ładowania

Żywotność wbudowanego akumulatora litowo-jonowego

- Nawet jeśli głośnik nie ma być używany przez dłuższy czas, akumulator należy naładować do odpowiedniego poziomu co 6 miesięcy, aby zachować jego wydajność.
- Jeśli głośnik nie był używany przez dłuższy czas, naładowanie wbudowanego akumulatora może potrwać dłużej.
- Wbudowany akumulator ma ograniczoną żywotność. Wraz z upływem czasu i częstotliwością użytkowania pojemność wbudowanego akumulatora powoli się zmniejsza. Jeśli trwałość wbudowanego akumulatora jest znacząco krótsza mimo pełnego naładowania, skontaktuj się z najbliższym sprzedawcą Sony.
- Jeśli trwałość wbudowanego akumulatora jest znacząco krótsza, może to oznaczać, że wbudowany akumulator nie nadaje się już do eksploatacji.
- Żywotność wbudowanego akumulatora różni się w zależności od sposobu użytkowania, warunków otoczenia i sposobu przechowywania.

Uwaga

Jeśli podczas ładowania wbudowanego akumulatora głośnik wykryje problem z jednego poniższych powodów, wskaźnik CHARGE (pomarańczowy) wyłączy się, nawet jeśli ładowanie nie zostało zakończone.

- Temperatura otoczenia przekracza zakres 5°C – 35°C.
- Problem z wbudowanym akumulatorem.
- Ładowanie wbudowanego akumulatora trwa bardzo długo.

Uwaga

- Czas ładowania różni się w zależności od warunków użytkowania wbudowanego akumulatora.
- Głośnik należy ładować w temperaturze otoczenia wynoszącej pomiędzy 5°C a 35°C.
- Podczas ładowania głośnik się nagrzewa. To nie jest usterka.
- Należy unikać gwałtownych zmian temperatury, bezpośredniego światła słonecznego, mgły, piasku, pyłu i wstrząsów. Nie należy również zostawiać głośnika w samochodzie zaparkowanym na słońcu.
- Jeśli głośnik jest podłączony do gniazda ściennego za pomocą załączonego zasilacza sieciowego i przewodu zasilania, wbudowany akumulator głośnika może się ładować nawet, gdy głośnik jest włączony. W zależności od sposobu użytkowania głośnika naładowanie do pełna może jednak długo potrwać. Zalecamy wyłączenie głośnika przed rozpoczęciem ładowania akumulatora.
- W bardzo zimnych lub bardzo gorących miejscach ładowanie zostanie przerwane ze względów bezpieczeństwa. Jeśli ładowanie trwa bardzo długo, ładowanie głośnika zostaje przerwane. Aby rozwiązać ten problem, odłącz zasilacz sieciowy od głośnika i podłącz go ponownie przy temperaturze roboczej wynoszącej pomiędzy 5°C a 35°C.
- Przy wysokiej temperaturze może dojść do przerwania ładowania lub zmniejszenia głośności, aby chronić akumulator.
- Użycie koncentratora USB nie gwarantuje naładowania akumulatora.

Powiązany temat

- Ładowanie głośnika

5-027-164-31(3) Copyright 2021 Sony Corporation

Głośnik bezprzewodowy
SRS-XG500

Uwagi dotyczące wodoodporności i pyłoszczelności

Właściwości wodoodporne i pyłoszczelne głośnika

Głośnik z poprawnie zamkniętą nakładką posiada właściwości wodoodporne IPX6 ^{*1} określone przez „Stopień ochrony przed strugą wody” wg normy IEC60529 „Stopnie ochrony (kod IP)”^{*3}, oraz właściwości pyłoszczelne IP6X ^{*2} określone przez „Stopień ochrony przed wnikaniem obcych ciał stałych”^{*3}.

Ciecze, których dotyczą specyfikacje właściwości wodoodpornych

Dotyczą	woda świeża, woda wodociągowa, woda basenowa
Nie dotyczą	płyny inne niż powyższe (woda mydlana, woda z detergentem lub płynem do kąpieli, szampon, woda z gorących źródeł, woda słona itd.)

*1 Odpowiednik IPX6: Głośnik zachowuje swoje właściwości podczas opryskiwania wodą z każdego kierunku. Oznacza to, że wewnątrz głośnika nie ma żadnego śladu wody po 3-minutowym teście ze strumieniami wody w ilości 100 l/min i 100 kPa kierowanymi z odległości 3 m.

*2 Odpowiednik IP6X: Głośnik został przetestowany i blokuje pył po mieszanii przez 8 godzin w urządzeniu testującym, które zawiera cząstki pyłu o średnicy do 75 µm.

*3 Załączone akcesoria i złącza tego głośnika (DC IN/USB/AUDIO IN/MIC/GUITAR) nie są wodoodporne ani pyłoszczelne. Aby zmniejszyć ryzyko pożarów lub porażenia prądem, nie należy narażać głośnika na kontakt z wodą lub kroplami wody podczas korzystania z któregośkolwiek złącza (DC IN/USB/AUDIO IN/MIC/GUITAR). Nie umieszczać na głośniku wazonu ani żadnego innego pojemnika wypełnionego cieczą.

Właściwości wodoodporne i pyłoszczelne głośnika zostały sprawdzone na podstawie naszych pomiarów w opisanych tutaj warunkach. Awarie spowodowane zanurzeniem w wodzie wynikającym z nieprawidłowego użytkowania przez klienta nie są objęte gwarancją.

Aby nie dopuścić do pogorszenia właściwości wodoodpornych i pyłoszczelnych

Sprawdź poniższe punkty i używaj głośnika w prawidłowy sposób.

- Głośnik nie jest odporny na ciśnienie wody. Nie umieszczać głośnika w wodzie, aby nie dopuścić do usterki.
- Nie polewać głośnika gorącą wodą ani nie kierować na niego strumienia gorącego powietrza z suszarki lub innego urządzenia. Nie należy również umieszczać głośnika w miejscu narażonym na działanie wysokich temperatur, na przykład w saunie lub w pobliżu źródła ciepła.
- Ostrożnie obchodzić się z nakładką (①). Nakładka odgrywa bardzo ważną rolę w zachowaniu właściwości wodoodpornych i pyłoszczelnych. Podczas użytkowania głośnika nakładka musi być całkowicie zamknięta. Zamykając nakładkę uważać, by do środka nie dostało się ciało obce. Jeśli nakładka nie będzie całkowicie zamknięta, właściwości wodoodporne lub pyłoszczelne mogą nie być zachowane i może dojść do usterki głośnika w wyniku kontaktu głośnika z wodą lub pyłem.

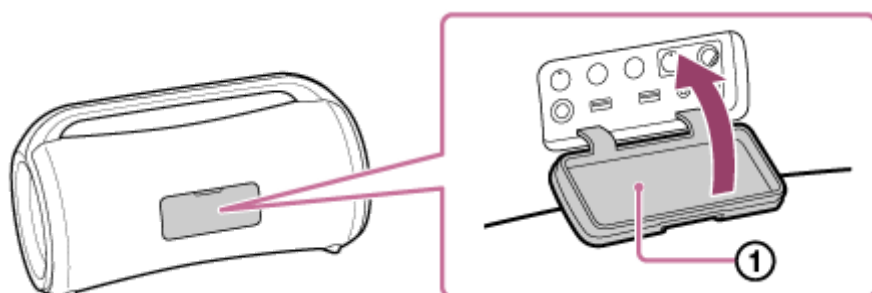

Głośnik bezprzewodowy
SRS-XG500

Jak dbać o głośnik

Mimo że część głośnika wykonana z materiału ma wykończenie hydrofobowe, głośnika będzie można używać wygodniej i dłużej dzięki przestrzeganiu poniższej procedury konserwacji.

- Jeśli powierzchnia głośnika ulegnie zabrudzeniu w poniższych przypadkach, należy szybko przemyć głośnik czystą wodą (wodą z kranu itp.), aby usunąć zabrudzenie. Pozostawienie zabrudzenia na powierzchni może spowodować odbarwienie lub zniekształcenie części wykonanej z materiału lub sekcji pasywnego radiatora (①) bądź usterkę głośnika.

Przykład:

- Kiedy na głośniku jest piasek, sól (chlor) lub inne pozostałości po używaniu głośnika w górach, na basenie itp.
- Kiedy głośnik zostanie poplamiony substancjami obcymi (krem do opalania, olejek do opalania itp.)

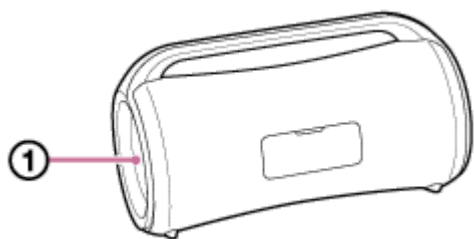

- Jeśli głośnik ulegnie zamoczeniu, należy natychmiast zetrzeć wilgoć suchą miękką szmatką. Suszyć głośnik w miejscu o dobrej wentylacji, aż nie będzie już śladów wilgoci.
- Jakość dźwięku może się zmienić, gdy do sekcji głośnika dostanie się woda. Nie oznacza to jednak usterki. Wyrzeć wilgoć na powierzchni i umieścić głośnik na suchej miękkiej szmatce, aby usunąć wodę z wnętrza głośnika. Następnie wysuszyć głośnik w miejscu o dobrej wentylacji, aż nie będzie już śladów wilgoci.

Uwaga

- Jeśli powierzchnia głośnika ulegnie zabrudzeniu, nie używać do czyszczenia głośnika środków czyszczących, rozcieńczalnika, benzyny, alkoholu itp., ponieważ mogą one wpłynąć na właściwości hydrofobowe materiałowej części głośnika.
- O wycieraniu wilgoci po użyciu głośnika należy pamiętać szczególnie w zimniejszych regionach. Pozostawienie wilgoci na powierzchni może spowodować zamarznięcie i usterkę głośnika.
- Jeśli na materiałową lub inną część głośnika dostaną się ziarna piasku itp., należy je ostrożnie usunąć. Nigdy nie używać do czyszczenia głośnika odkurzacza itp. Może to spowodować uszkodzenie sekcji głośnika lub innej części głośnika.

Głośnik bezprzewodowy
SRS-XG500

Bezprzewodowa technologia BLUETOOTH

Bezprzewodowa technologia BLUETOOTH działa w zasięgu około 30 metrów.

Obsługiwana wersja i profile standardu BLUETOOTH

Profil to zestaw funkcji standaryzowanych dla każdej właściwości urządzeń BLUETOOTH. Głośnik obsługuje następującą wersję i profile standardu BLUETOOTH.

Obsługiwana wersja BLUETOOTH: Standard BLUETOOTH, wersja 5,0

Obsługiwane profile BLUETOOTH:

- A2DP (Advanced Audio Distribution Profile): Umożliwia wysyłanie i odbiór treści muzycznej wysokiej jakości.
- AVRCP (Audio Video Remote Control Profile): Umożliwia regulację głośności oraz operacje odtwarzania/zatrzymywania muzyki lub przeskakiwania do początku następnego/bieżącego utworu.

Maksymalny zasięg łączności

Bezprzewodowej technologii BLUETOOTH można używać między głośnikiem a urządzeniem znajdującym się w odległości 30 m od siebie.

Maksymalny zasięg łączności może ulec zmniejszeniu w następujących sytuacjach:

- Między głośnikiem a urządzeniem BLUETOOTH znajduje się przeszkoda, taka jak osoba, metal lub ściana.
- W pobliżu głośnika używane jest urządzenie bezprzewodowej sieci LAN.
- W pobliżu głośnika używana jest kuchenka mikrofalowa.
- W pobliżu głośnika używane jest urządzenie generujące promieniowanie elektromagnetyczne.

Zakłócenia powodowane przez inne urządzenia

Ponieważ urządzenia BLUETOOTH i bezprzewodowa sieć LAN (IEEE802.11b/g) używają tej samej częstotliwości (2,4 GHz), mogą występować zakłócenia powodowane przez mikrofałe powodujące spowolnienie prędkości komunikacji, wystąpienie szumów lub nieprawidłowego połączenia, jeśli głośnik jest używany w pobliżu urządzenia bezprzewodowej sieci LAN.

Zakłócenia powodowane w stosunku do innych urządzeń

Mikrofałe emitowane przez urządzenie BLUETOOTH mogą wpływać na działanie elektronicznych urządzeń medycznych. Wyłączaj głośnik i inne urządzenia BLUETOOTH w poniższych miejscach, ponieważ ich użycie mogłoby spowodować wypadek.

- W miejscach, gdzie występuje palny gaz, w szpitalu, w pociągu, w samolocie lub na stacji benzynowej
- W pobliżu drzwi automatycznych lub alarmów przeciwpożarowych

Uwaga

- Aby móc używać funkcji BLUETOOTH, urządzenie BLUETOOTH, które ma być podłączone, wymaga takiego samego profilu, co głośnik. Pamiętaj, że nawet w przypadku tego samego profilu urządzenia mogą działać inaczej, zależnie od ich specyfikacji.
- Z uwagi na charakterystykę bezprzewodowej technologii BLUETOOTH dźwięk odtwarzany na głośniku jest lekko opóźniony w stosunku do dźwięku odtwarzanego na urządzeniu BLUETOOTH podczas słuchania muzyki.
- Głośnik obsługuje zabezpieczenia zgodne ze standardem BLUETOOTH, aby zapewniać bezpieczne połączenie, gdy używana jest bezprzewodowa technologia BLUETOOTH, ale zabezpieczenie może nie być wystarczające, zależnie od ustawienia. Należy zachować ostrożność podczas komunikacji za pomocą bezprzewodowej technologii BLUETOOTH.

- Nie ponosimy odpowiedzialności za wyciek informacji podczas komunikacji BLUETOOTH.
- Urządzenie z funkcją BLUETOOTH musi być zgodne ze standardem BLUETOOTH określonym przez Bluetooth SIG, Inc. i musi być uwierzytelnione. Nawet jeśli podłączone urządzenie jest zgodne ze wspomnianym standardem BLUETOOTH, niektóre urządzenia mogą nie być połączone lub mogą nie działać prawidłowo, w zależności od funkcji lub specyfikacji danego urządzenia.
- W zależności od urządzenia BLUETOOTH podłączonego do głośnika, warunków komunikacji lub warunków użytkowania, mogą występować szумы lub zakłócenia dźwięku.
- Urządzenie z wbudowanym radiem lub tunerem nie może być podłączone do głośnika przez BLUETOOTH, ponieważ podczas transmisji będą występować zakłócenia.
- Umieść głośnik dalej od telewizora, radia lub tunera itp., ponieważ mogą one powodować występowanie zakłóceń podczas transmisji.

5-027-164-31(3) Copyright 2021 Sony Corporation

Głośnik bezprzewodowy
SRS-XG500

Informacje dotyczące licencji

Uwagi dotyczące licencji

Niniejszy produkt zawiera oprogramowanie używane przez firmę Sony na podstawie umowy licencyjnej zawartej z właścicielem praw autorskich. Firma Sony jest zobowiązana do opublikowania treści umowy dla klientów, zgodnie z wymogiem właściciela praw autorskich tego oprogramowania.

Treść licencji można znaleźć pod poniższym adresem URL:

<https://rd1.sony.net/help/speaker/sl/21x/>

Uwaga dotycząca używanego oprogramowanie GNU GPL/LGPL

Niniejszy produkt zawiera oprogramowanie podlegające licencji GNU General Public License (nazywanej dalej „GPL”) lub GNU Lesser General Public License (nazywanej dalej „LGPL”). Stanowią one, że klienci mają prawo do nabycia, modyfikacji i redystrybucji kodu źródłowego wspomnianego oprogramowania zgodnie z warunkami załączonych licencji GPL lub LGPL. Kod źródłowy dla wymienionego powyżej oprogramowania jest dostępny w internecie.

Aby go pobrać, należy wejść na następującą stronę i wybrać nazwę modelu „SRS-XG500”.

URL: <http://oss.sony.net/Products/Linux>

Prosimy pamiętać, że firma Sony nie odpowiada na żadne pytania dotyczące treści kodu źródłowego.

Wyłączenie odpowiedzialności dotyczącej korzystania z usług podmiotów trzecich

Usługi oferowane przez podmioty trzecie mogą być zmieniane, zawieszane lub zakończone bez wcześniejszego powiadomienia. Firma Sony nie ponosi żadnej odpowiedzialności za takie sytuacje.

Głośnik bezprzewodowy
SRS-XG500

Znaki towarowe

- Android, Google Play oraz inne powiązane znaki i logo są znakami towarowymi należącymi do Google LLC.
- LDAC™ i logo LDAC są znakami towarowymi firmy Sony Corporation.
- Technologię kodowania dźwięku i patenty stosowane w MPEG Layer-3 pozyskano od Fraunhofer IIS i Thomson.
- Windows Media jest zastrzeżonym znakiem towarowym lub znakiem towarowym firmy Microsoft Corporation w Stanach Zjednoczonych i/lub w innych krajach.
- Ten produkt jest chroniony przez pewne prawa własności intelektualnej firmy Microsoft Corporation. Używanie lub dystrybucja tego rodzaju technologii poza tym produktem jest zabroniona bez uzyskania licencji od firmy Microsoft lub upoważnionego przedstawiciela firmy Microsoft.
- Słowo i logo BLUETOOTH® są zastrzeżonymi znakami handlowymi należącymi do Bluetooth SIG, Inc. i wszelkie użycie takich znaków przez Sony Corporation jest objęte licencją.
- Apple, logo Apple, iPhone, iPod touch, Mac, macOS i Siri są znakami towarowymi firmy Apple Inc. zastrzeżonymi w USA i innych krajach.
App Store jest znakiem serwisowym Apple Inc.
- Korzystanie ze znaku Made for Apple oznacza, że dane akcesorium zaprojektowano z przeznaczeniem dla produktów Apple wyszczególnionych na oznaczeniu i uzyskało ono certyfikat producenta dotyczący zgodności z normami Apple. Firma Apple nie ponosi odpowiedzialności za działanie tego urządzenia ani jego zgodność z normami prawnymi czy normami bezpieczeństwa.
Korzystanie z tego akcesorium wraz z produktem Apple może negatywnie wpływać na działanie połączeń bezprzewodowych.
- Microsoft i Windows są zastrzeżonymi znakami towarowymi lub znakami towarowymi należącymi do Microsoft Corporation w Stanach Zjednoczonych i/lub innych krajach.
- Pozostałe znaki handlowe i nazwy handlowe należą do ich odpowiednich właścicieli. Znaki ™ i ® zostały w tej dokumentacji pominięte.

Głośnik bezprzewodowy
SRS-XG500

Co mogę zrobić, aby rozwiązać problem?

Jeśli głośnik nie działa zgodnie z oczekiwaniami, spróbuj wykonać poniższe kroki, aby rozwiązać problem.

- Znajdź objaw problemu w tym Przewodnik pomocniczy i wypróbuj zaproponowane czynności naprawcze.
- Naładuj głośnik.
Niektóre problemy może rozwiązać naładowanie wbudowanego akumulatora.
- Zrestartuj głośnik.
- Wykonaj inicjalizację głośnika.
Ta operacja przywraca ustawienia takie jak głośność itp. do ustawień fabrycznych i kasuje wszystkie informacje dotyczące parowania.
- Znajdź informacje na temat danego problemu na stronie wsparcia klienta.
- Na poniższych stronach wsparcia klienta można uzyskać pomocne informacje na temat zakupionego głośnika:
 - Dla klientów w Amerykach:
<https://www.sony.com/am/support>
 - Dla klientów w Europie:
<https://www.sony.eu/support>
 - Dla klientów w Chinach:
<https://service.sony.com.cn>
 - Dla klientów w pozostałych krajach/regionach:
<https://www.sony-asia.com/support>

Jeśli powyższe operacje nie pomogą, skonsultuj się z najbliższym sprzedawcą Sony.

Powiązany temat

- [Restartowanie głośnika](#)
- [Inicjalizacja głośnika](#)

Głośnik bezprzewodowy
SRS-XG500

Nie można naładować głośnika

- Upewnij się, czy zasilacz sieciowy jest prawidłowo podłączony do głośnika. Następnie upewnij się, czy zasilacz sieciowy i przewód zasilania jest prawidłowo podłączony do gniazda zasilania.
-

Powiązany temat

- [Ładowanie głośnika](#)
- [Informacje dotyczące wskaźników](#)

Głośnik bezprzewodowy
SRS-XG500

Nie można włączyć głośnika lub głośnik nagle się wyłącza

- Wbudowany akumulator może być rozładowany lub bliski rozładowania. Podłącz głośnik do gniazda sieciowego za pomocą załączonego zasilacza sieciowego i przewodu zasilania, aby naładować akumulator.
 - Mogła się włączyć funkcja Auto Standby. Po około 15 minutach występowania określonych warunków, na przykład gdy głośność sygnału wejściowego audio jest niska, zasilanie automatycznie się wyłącza. Zwiększ głośność podłączonego urządzenia lub ustaw funkcję Auto Standby na wyłączonej.
-

Powiązany temat

- [Ładowanie głośnika](#)
- [Funkcja Auto Standby](#)

Głośnik bezprzewodowy
SRS-XG500

Brak dźwięku/Dźwięk tylko z jednego głośnika/Cichy dźwięk/Zniekształcony dźwięk/Buczenie lub szumy w głośniku

- Sprawdź, czy głośnik i podłączone urządzenie są włączone.
- Zwiększ głośność głośnika i podłączonego urządzenia.
- Sprawdź, czy podłączone urządzenie odtwarza.
- Upewnij się, że kabel audio i urządzenie USB są odłączone od gniazda AUDIO IN i portu PLAY/CHARGE (USB1) podczas odtwarzania w trybie BLUETOOTH.
- Upewnij się, że kabel audio jest dobrze włożony do gniazda AUDIO IN podczas odtwarzania w trybie AUDIO IN.
- Jeśli podłączasz komputer do głośnika, upewnij się, że wyjściowy sygnał audio komputera jest ustawiony na urządzenie BLUETOOTH.
- Sprawdź, czy głośnik nawiązał połączenie BLUETOOTH z urządzeniem BLUETOOTH.
- Jeszcze raz wykonaj parowanie głośnika i urządzenia BLUETOOTH.
- Jeśli urządzenie podłączone do gniazda AUDIO IN jest monofoniczne, dźwięk może być wysyłany tylko przez lewy komponent głośnika (lewy kanał).
- Jeśli podłączone urządzenie ma funkcję korektora dźwięku, ustaw ją na wyłączoną.
- Głośnik nie powinien stać w pobliżu kuchenki mikrofalowej, Wi-Fi® itp.
- Przesuń urządzenie BLUETOOTH bliżej głośnika. Jeśli między głośnikiem a urządzeniem BLUETOOTH znajduje się jakiś przedmiot, usuń go.
- Jeśli wskaźnik CHARGE powoli miga, wyłącz głośnik i naładuj wbudowany akumulator do odpowiedniego poziomu.
- Urządzenie z wbudowanym radiem lub tunerem nie może być podłączone do głośnika przez BLUETOOTH, ponieważ podczas transmisji będą występować zakłócenia.
- Umieść głośnik dalej od telewizora, radia lub tunera itp., ponieważ mogą one powodować występowanie zakłóceń podczas transmisji.
- Używając funkcji Parowanie stereo lub funkcji Połączenie głośników, jeśli jakiegokolwiek inne urządzenia BLUETOOTH, takie jak myszka BLUETOOTH lub klawiatura BLUETOOTH, są podłączone do urządzenia BLUETOOTH, wyłącz to połączenie.
- Niektóre urządzenia BLUETOOTH mogą mieć zmienioną jakość odtwarzania bezprzewodowego. Jeśli twoje urządzenie jest kompatybilne z tą funkcją, wybierz „Priorytet dla stabilności połączenia (SBC)” zamiast jakości dźwięku. Szczegółowe informacje znajdują się w instrukcji obsługi dołączonej do urządzenia.
- Wybierz „Priorytet dla stabilności połączenia (SBC)” dla jakości odtwarzania bezprzewodowego głośnika.
- Zainstaluj najnowszą wersję aplikacji „Sony | Music Center” na podłączonym urządzeniu. Jeśli nie możesz użyć najnowszej wersji aplikacji „Sony | Music Center” lub nie możesz połączyć głośnika i urządzenia BLUETOOTH przez połączenie BLUETOOTH, odinstaluj aplikację „Sony | Music Center” i zainstaluj ją ponownie.

Powiązany temat

- [Parowanie i łączenie z urządzeniami BLUETOOTH®](#)
- [Słuchanie muzyki z urządzenia przez połączenie BLUETOOTH](#)
- [Wybieranie jakości odtwarzania strumienia dźwięku BLUETOOTH \(kodek\)](#)
- [Informacje dotyczące wskaźników](#)

5-027-164-31(3) Copyright 2021 Sony Corporation

Głośnik bezprzewodowy
SRS-XG500

Dźwięk cichnie podczas użytkowania

- Kiedy głośnik pracuje na zasilaniu z wbudowanego akumulatora, dźwięk może zostać ściszony, jeśli wbudowany akumulator będzie bliski rozładowania, a wskaźnik CHARGE zacznie powoli migać. Nie oznacza to usterki.
- Jeśli dźwięk zostanie ściszony podczas użytkowania, wykonaj poniższą procedurę.
 1. Wyłącz głośnik.
 2. Naładuj wbudowany akumulator do wystarczającego poziomu.

Głośnik bezprzewodowy
SRS-XG500

Nie wykryto urządzenia USB; odtwarzanie źródła audio nie działa; głośnik nie emituje dźwięku; odtwarzanie nie zaczyna się od pierwszego utworu

- Wyłącz głośnik, odłącz i ponownie podłącz urządzenie USB, po czym ponownie włącz głośnik.
- Podłączone urządzenie USB nie jest zgodne z głośnikiem. Sprawdź informacje o zgodnych urządzeniach.
- Sprawdź format pliku na urządzeniu USB. Głośnik nie obsługuje urządzeń USB sformatowanych w systemie plików innym niż FAT16 lub FAT32.*
 - * Głośnik obsługuje systemy plików FAT16 i FAT32, ale niektóre urządzenia USB mogą nie obsługiwać tych systemów plików FAT. Szczegółowe informacje można znaleźć w instrukcji obsługi dołączonej do urządzenia USB lub uzyskać u producenta.
- Wróć do normalnego trybu odtwarzania za pomocą aplikacji „Sony | Music Center”.
- Kiedy podłączone urządzenie USB ma pamięć podzieloną na kilka partycji, głośnik może odtwarzać tylko pliki audio zapisane w pierwszej partycji.
- Głośnik nie odtwarza plików zakodowanych lub chronionych hasłem.
- Głośnik nie odtwarza plików zabezpieczonych technologią DRM (Digital Rights Management).
- Jeśli podłączone urządzenie USB nie działa prawidłowo, sprawdź instrukcje obsługi dołączone do urządzenia USB.

Powiązany temat

- [Łączenie z urządzeniem USB](#)
- [Słuchanie muzyki z urządzenia USB](#)

Głośnik bezprzewodowy
SRS-XG500

Dźwięk z głośnika zawiera szumy, przeskakuje lub jest zniekształcony

- Podłączone urządzenie USB nie jest zgodne z głośnikiem. Sprawdź informacje o zgodnych urządzeniach.
 - Wyłącz głośnik, odłącz i ponownie podłącz urządzenie USB, po czym ponownie włącz głośnik.
 - Upewnij się, że plik audio nie zawiera szumów lub zniekształceń. Szum może być generowany podczas kodowania pliku audio. W takim przypadku usuń plik audio i zakoduj oryginalny plik audio jeszcze raz. Jeśli dźwięk z głośnika zawiera szumy lub jest zniekształcony zawsze w tym samym miejscu podczas odtwarzania, oznacza to, że to plik może powodować problem.
 - Ustawiono niską wartość przepływności dla tworzenia lub kodowania plików audio. Zwiększ wartość przepływności i zakoduj oryginalny plik audio na urządzeniu USB.
-

Powiązany temat

- [Łączenie z urządzeniem USB](#)

Trzeba długo czekać na rozpoczęcie odtwarzania

W poniższych przypadkach pobranie danych audio może trwać dłużej.

- Urządzenie USB ma dużo folderów lub plików.
- Urządzenie USB ma bardzo skomplikowaną strukturę.
- Urządzenie USB ma zbyt dużą pojemność pamięci dla głośnika.
- Zbyt duża fragmentacja pamięci wewnętrznej urządzenia USB.

Głośnik bezprzewodowy
SRS-XG500

Nie można sparować głośnika z urządzeniem BLUETOOTH

- Umieść głośnik i urządzenie BLUETOOTH w odległości 1 m od siebie.
- W przypadku urządzeń Apple iOS głośnik jest zgodny z wersją iOS 10.0 lub nowszą. Połączenie BLUETOOTH nie jest dostępne na urządzeniach z wersją iOS 9.x lub starszą.
- Aby korzystać z funkcji Parowanie stereo lub funkcji Połączenie głośników, wykonaj parowanie z głośnikiem, w którym wskaźnik  (BLUETOOTH) miga na niebiesko.
- Jeśli wskaźnik  (BLUETOOTH) nie miga podwójnie na niebiesko, naciśnij przycisk  (BLUETOOTH). Usłyszysz wskazówkę głosową (BLUETOOTH pairing (parowanie BLUETOOTH)) i wskaźnik  (BLUETOOTH) zacznie podwójnie migać na niebiesko (tryb parowania).
- Po zakończeniu inicjalizacji głośnika iPhone/iPod touch może nie być w stanie połączyć się z głośnikiem. W takim przypadku usuń informacje o parowaniu na urządzeniu iPhone/iPod touch i wykonaj parowanie ponownie.
- Sprawdź, czy urządzenie BLUETOOTH jest włączone i funkcja BLUETOOTH na urządzeniu jest aktywna.
- Jeśli głośnik nie jest wyświetlony na urządzeniu BLUETOOTH, wyłącz urządzenie i włącz urządzenie ponownie. Może to rozwiązać problem.

Powiązany temat

- [Parowanie i łączenie z urządzeniami BLUETOOTH®](#)
- [Informacje dotyczące wskaźników](#)
- [Inicjalizacja głośnika](#)

Głośnik bezprzewodowy
SRS-XG500

Nie można połączyć urządzenia BLUETOOTH z głośnikiem w funkcji Parowanie stereo

- Po podłączeniu 2 głośników SRS-XG500 wykonaj procedurę parowania między urządzeniem BLUETOOTH a głośnikiem, w którym wskaźnik  (BLUETOOTH) miga na niebiesko.
-

Powiązany temat

- [Bezprzewodowe słuchanie muzyki z 2 głośnikami \(funkcja Parowanie stereo\)](#)

Głośnik bezprzewodowy
SRS-XG500

Nie można się połączyć z głośnikiem dla funkcji Połączenie głośników

- Sprawdź, czy urządzenie jest zgodne z funkcją Połączenie głośników. Urządzenia zgodne z funkcją Bezprzewodowe połączenie głośników nie są stosowane do połączenia.
- Zaktualizuj zainstalowane oprogramowanie do najnowszej wersji na każdym głośniku, który ma być podłączony w ramach funkcji.
(Szczegółowe informacje o procedurze aktualizacji - patrz [Aktualizowanie zainstalowanego oprogramowania.](#))
- Przed ustawieniem funkcji Połączenie głośników zaktualizuj „Sony | Music Center” do najnowszej wersji.
- Upewnij się, że wszystkie głośniki do podłączenia w ramach funkcji znajdują się w zakresie 1 m.
- Po podłączeniu kilku głośników wykonaj procedurę parowania między urządzeniem BLUETOOTH a głośnikiem, w którym wskaźnik  (BLUETOOTH) miga na niebiesko.

Powiązany temat

- [Odtwarzanie bezprzewodowe przy użyciu kilku głośników \(funkcja Połączenie głośników\)](#)
- [Aktualizowanie zainstalowanego oprogramowania](#)

Głośnik bezprzewodowy
SRS-XG500

Nie można dodać głośnika dla funkcji Połączenie głośników

- Dla każdej grupy ustawionej za pomocą przycisku PARTY CONNECT, użyj przycisku PARTY CONNECT, aby dodać nowy głośnik.
 - Dla każdej grupy ustawionej za pomocą aplikacji „Sony | Music Center”, użyj aplikacji „Sony | Music Center”, aby dodać nowy głośnik.
Więcej informacji na temat aplikacji „Sony | Music Center” znajduje się na stronie:
<https://www.sony.net/smcqa/>
-

Powiązany temat

- [Odtwarzanie bezprzewodowe przy użyciu kilku głośników \(funkcja Połączenie głośników\)](#)

Brak dźwięku z mikrofonu

- Obróć pokrętkę poziomemu MIC i GUITAR, aby wyregulować głośność mikrofonu.

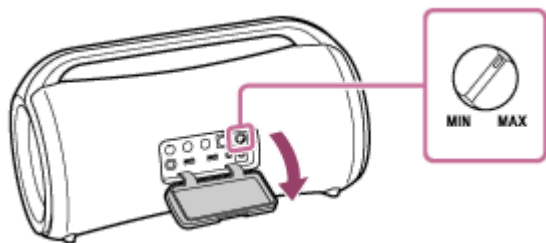

- Upewnij się, że mikrofon jest włączony.
- Upewnij się, że nie jest podłączone żadne urządzenie USB.

Głośnik bezprzewodowy
SRS-XG500

Występuje akustyczne sprzężenie zwrotne

- Zmniejsz głośność.
- Odsuń mikrofon i gitarę od głośnika lub skieruj mikrofon w inną stronę.

Głośnik bezprzewodowy
SRS-XG500

Restartowanie głośnika

W przykładowych poniższych przypadkach naciśnij i przytrzymaj przycisk  (zasilanie) przez około 8 sekund, aby zrestartować głośnik.

- Głośnik nie działa po włączeniu.
- Głośnik nie działa po rozwiązaniu problemów z parowaniem.
itd.

Głośnik zostanie wyłączony podczas procesu restartowania, a następnie ponownie włączony po zakończeniu procesu.

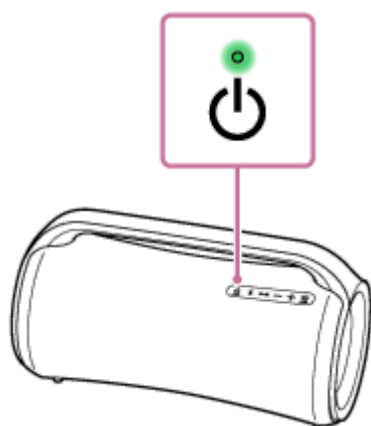

Uwaga

- Restartowanie głośnika nie powoduje usunięcia informacji o parowaniu.
- Restartowanie głośnika może spowodować zmianę ustawień głośności, funkcji lub dźwięku.

Głośnik bezprzewodowy
SRS-XG500

Inicjalizacja głośnika

Jeśli głośnik nie działa prawidłowo po ponownym uruchomieniu, wykonaj inicjalizację głośnika, aby przywrócić jego ustawienia fabryczne.

Kiedy głośnik jest włączony, naciśnij i przytrzymaj przycisk ►|| (odtwarzanie) i przycisk MEGA BASS, aż głośnik się wyłączy (5 sekund lub więcej).

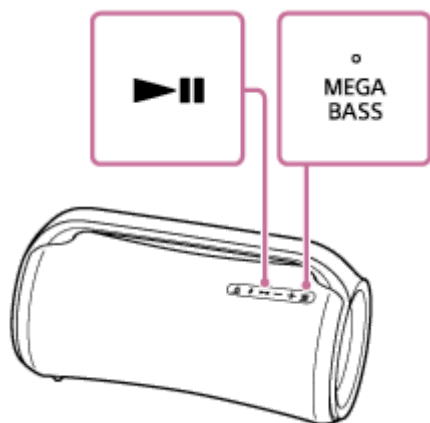

Inicjalizacja głośnika została zakończona. Ustawienia takie jak głośność itp. zostaną przywrócone do ustawień fabrycznych, a wszystkie informacje o parowaniu zostaną skasowane.

Uwaga

- Inicjalizacji głośnika nie można wykonać, gdy zasilanie jest wyłączone.

Powiązany temat

- [Parowanie i łączenie z urządzeniami BLUETOOTH®](#)
- [Restartowanie głośnika](#)