

LCD monitor
SDM-F27M30



Upotrebite ovaj Vodič za pomoć u slučaju da imate neko pitanje ili problem tokom upotrebe ovog monitora.

Uvodne napomene

[O priručnicima za ovaj monitor](#)

Vodič do delova i kontrola

— [Pogled sa prednje strane](#)

— [Pogled sa zadnje strane](#)

Podešavanje

[Podešavanje monitora](#)

[Odvajanje postolja](#)

[Prilagođavanje položaja ekrana monitora](#)

[Prenošenje monitora](#)

[Uspostavljanje veza](#)

Upotreba monitora

[Uključivanje/isključivanje napajanja](#)

[Upotreba upravljačke ručice](#)

[Prebacivanje ulaza](#)

Promena podešavanja

[Upotreba menija](#)

[\[Picture mode\]_\(Režim slike\)](#)

[\[Gaming assist\]_\(Pomoć u igri\)](#)

[\[Picture adjustment\]_\(Prilagođavanje slike\)](#)

[\[Input\]_\(Ulaz\)](#)

[\[USB hub\]_\(USB čvor\)](#)

[\[Audio\]_\(Audio\)](#)

[\[Personalize\]_\(Personalizuj\)](#)

[\[OSD menu\]_\(OSD meni\)](#)

[\[Others\]_\(Ostalo\)](#)

Upotreba korisnih funkcija

[Upotreba KVM prekidača \(funkcija automatskog prekidača\)](#)

[Upotreba softvera za podešavanje \(Windows\)](#)

Rešavanje problema

[Rešavanje problema](#)

[Ništa se ne prikazuje na ekranu](#)

[Sa monitora se ne emituje zvuk](#)

Dodatne informacije

[Sajtovi za podršku](#)

[Podržani formati](#)

Ažuriranje softvera

[Ažuriranje softvera](#)

LCD monitor
SDM-F27M30

O priručnicima za ovaj monitor

Sadržaj opisan u ovom priručniku je sledeći.

Vodič za podešavanje

Objašnjava podešavanja i vezu potrebnu za početak upotrebe ovog monitora.

Uputstva za korišćenje

Objašnjava mere predostrožnosti.

Vodič za pomoć (ovaj veb-priručnik)

Objašnjava kako se upotrebljava ovaj monitor.

Napomena

- Dizajn i specifikacije monitora su podložni promeni bez najave.

Nagoveštaj

- Slova u zagradama [--] prikazana na ekranu označavaju stavke menija.
- Na slikama će možda biti izostavljeni detalji.
- Vodič za podešavanje se može preuzeti sa sajtova za podršku.

Srodne teme

- [Sajtovi za podršku](#)

LCD monitor
SDM-F27M30

Pogled sa prednje strane

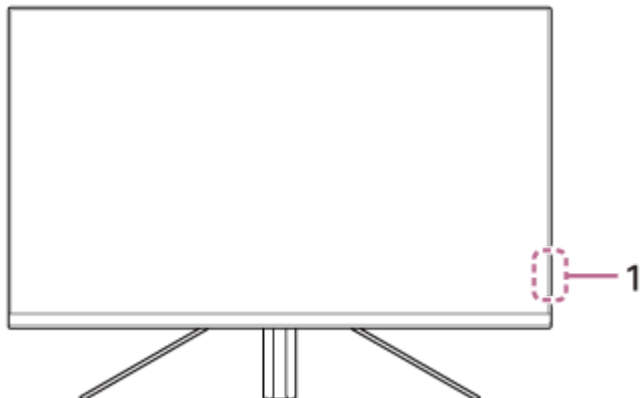

1. LED dioda napajanja

Označava status monitora.

- Bela: napajanje je uključeno
- Žuta: u pripravnosti
- Isključena: napajanje je isključeno

LCD monitor
SDM-F27M30

Pogled sa zadnje strane

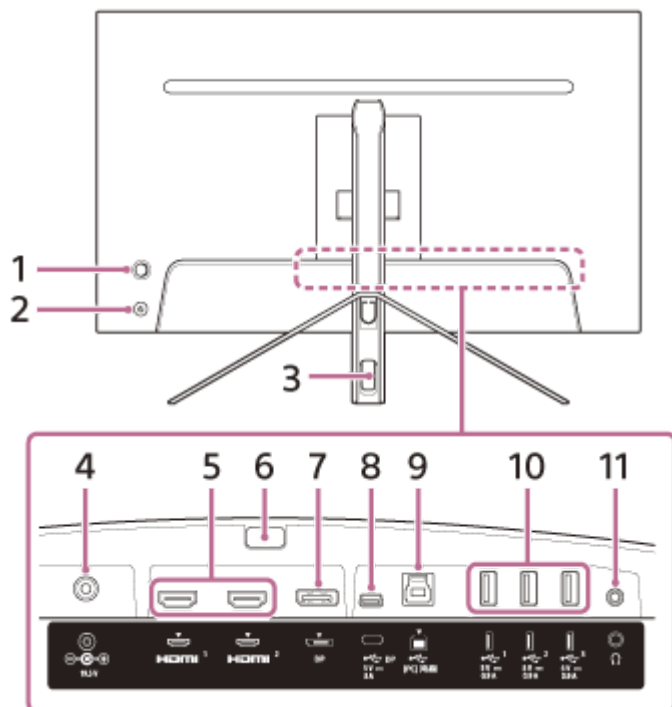

1. Upravljačka ručica

Vrši prilagođavanje jačine zvuka, prilagođavanje osvetljenosti, izbor ulaza i razna podešavanja tako što prikaže odgovarajući meni.

2. Dugme za napajanje

Uključuje napajanje monitora. Ako pritisnete ovo dugme dok je monitor uključen, monitor će se isključiti.

3. Otvor za prolaz kablova

Spaja kablove povezane s monitorom u snop tako što ih propušta.

4. Utičnica za DC ulaz

Povežite AC adapter (isporučen).

5. HDMI priključak 1, 2

Povežite s konzolom za igrice opremljenom HDMI izlazom.

6. Dugme za odvajanje postolja

Pritisnite ga da biste odvojili postolje.

7. DisplayPort priključak

Povežite s računarom opremljenim DisplayPort izlazom.

8. USB utičnica tipa C

Povežite s računarom opremljenim USB utičnicom tipa C.

9. USB priključak tipa B

Povežite ga s USB priključkom na računaru.

10. USB priključak tipa A od 1 do 3

Povežite USB periferne uređaja kao što su tastatura ili miš.

11. Priključak za slušalice

Povezivanje slušalica.

Kada su slušalice povezane, zvučnici monitora su isključeni.

Srodne teme

- [\[Personalize\] \(Personalizuj\)](#)
- [Upotreba upravljačke ručice](#)
- [Odvajanje postolja](#)

G-911-100-32(1) Copyright 2022 Sony Corporation

LCD monitor
SDM-F27M30

Podešavanje monitora

Pogledajte Vodič za podešavanje da biste se upoznali sa podešavanjem i povezivanjem monitora. Možete ga preuzeti i sa dolje navedenih sajtova za podršku.

- Za korisnike u SAD-u
<https://www.sony.com/electronics/support>
- Za korisnike u Kanadi
<https://www.sony.ca/en/electronics/support>
- Za korisnike u Evropi
<https://www.sony.eu/support>
- Za korisnike u Kini
<https://service.sony.com.cn>
- Za korisnike u Aziji (ili u drugim oblastima)
<https://www.sony-asia.com/support>

LCD monitor
SDM-F27M30

Odvajanje postolja

- 1 Isključite monitor, povećajte visinu postolja koliko je moguće, a zatim ga postavite sa površinom LCD panela okrenutom nadole.

Položite meku krpu na stabilnu površinu da se površina LCD panela ne bi oštetila.

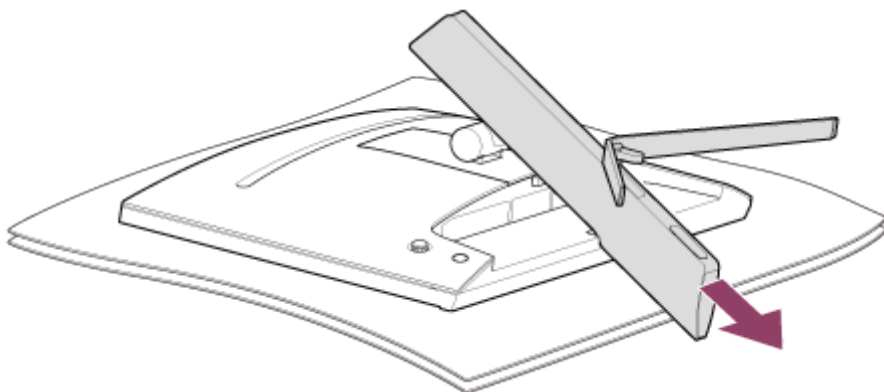

- 2 Pritisnite dugme za odvajanje postolja na zadnjoj strani monitora.

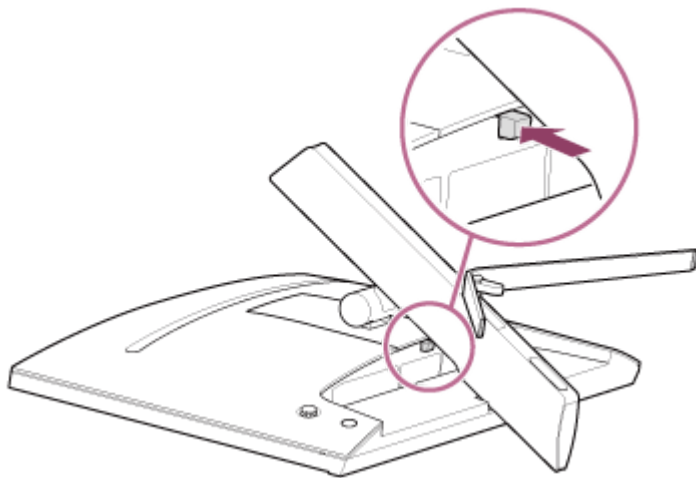

- 3 Podignite postolje.

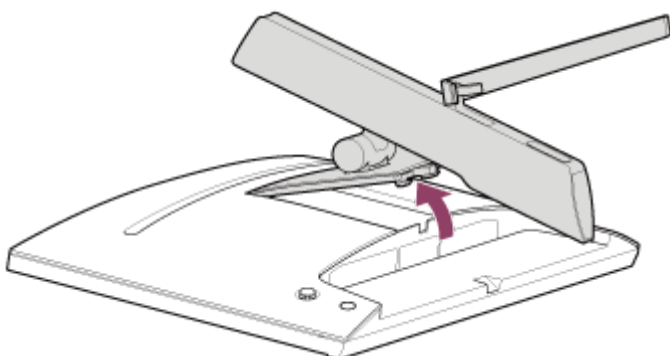

- 4 Izvucite postolje iz monitora.

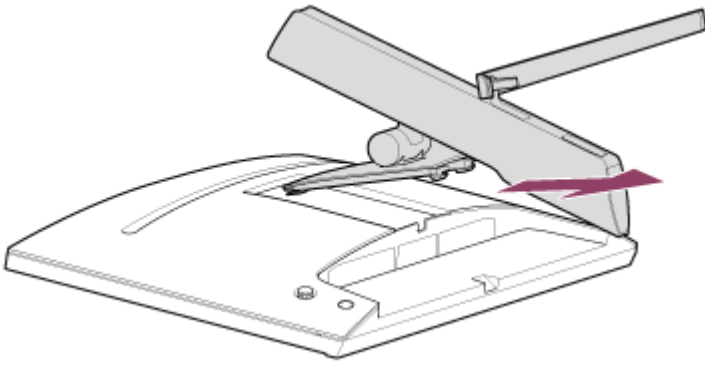

Napomena

- Dok odvajate postolje, čvrsto držite postolje da ne biste dodirnuli površinu LCD panela.
- Pogledajte Vodič za podešavanje da biste se upoznali sa načinom pričvršćivanja odvojenog postolja.

Srodne teme

- [O priručnicima za ovaj monitor](#)
- [Prilagođavanje položaja ekrana monitora](#)

G-911-100-32(1) Copyright 2022 Sony Corporation

LCD monitor
SDM-F27M30

Prilagođavanje položaja ekrana monitora

Prilagodite visinu i ugao monitora da biste olakšali gledanje ekrana.

Za prilagođavanje visine

Čvrsto držite monitor i prilagodite njegovu visinu.
Pazite da tokom prilagođavanja ne dodirnete površinu LCD panela.

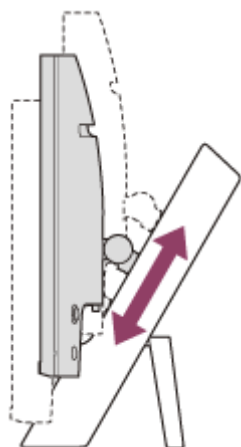

Za prilagođavanje ugla

Čvrsto držite monitor i prilagodite njegov ugao.
Pazite da tokom prilagođavanja ne dodirnete površinu LCD panela.

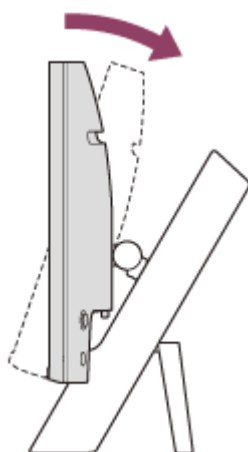

LCD monitor
SDM-F27M30

Prenošenje monitora

Dok prenosite monitor, okrenite ekran prema sebi i držite donji deo leve i desne strane obema rukama. Pazite da ne dodirujete površinu LCD panela dok prenosite monitor.

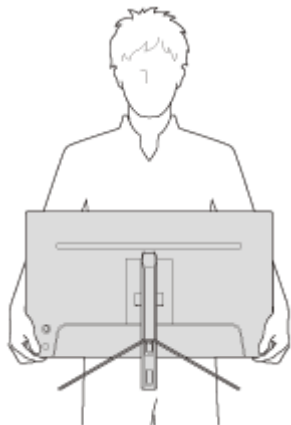

LCD monitor
SDM-F27M30

Uspostavljanje veza

Sa monitorom možete povezati uređaje kao što su računar i/ili konzola za igrice.

Napomena

- Obavezno iskopčajte kabl za napajanje monitora dok povezujete kablove uređaja.

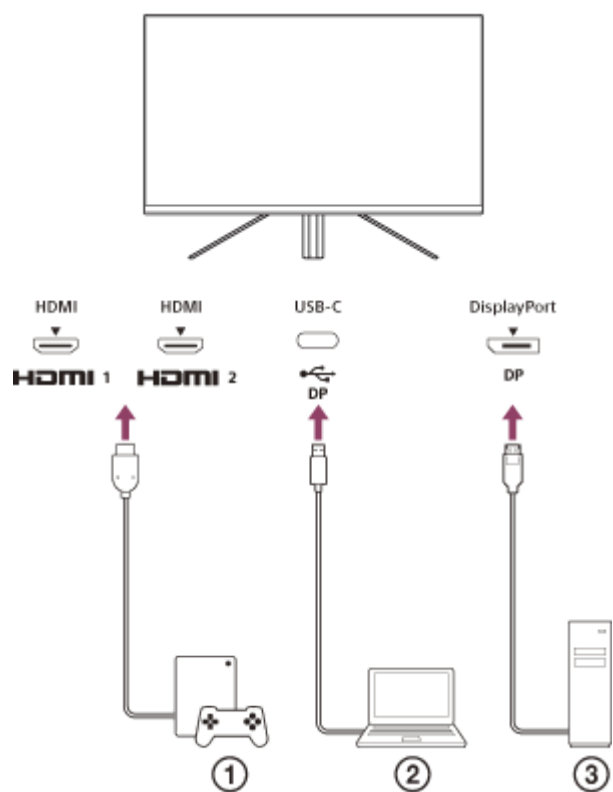

- ① Konzola za igrice
- ② Laptop računar
- ③ Desktop računar

LCD monitor
SDM-F27M30

Uključivanje/isključivanje napajanja

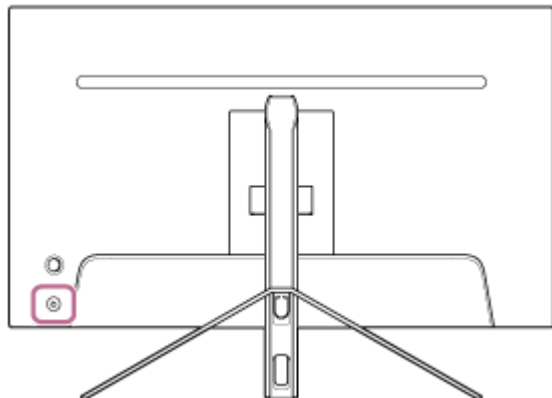

1 Pritisnite dugme za napajanje.

Lampica napajanja će zasvetleti u beloj boji i monitor će se uključiti.
Ako se ništa ne prikaže na ekranu proverite da li je povezani uređaj uključen.

2 Da biste ga isključili, pritisnite dugme za napajanje.

Lampica napajanja će prestati da svetli i monitor će se isključiti.

Nagoveštaj

- Ako nema ulaznog signala, monitor će preći u režim pripravnosti, a lampica napajanja će zasvetleti žutom bojom.

LCD monitor
SDM-F27M30

Upotreba upravljačke ručice

Upravljačku ručicu možete koristiti za prilagođavanje jačine zvuka, prilagođavanje osvetljenosti, izbor ulaza i razna podešavanja prikazivanjem menija.

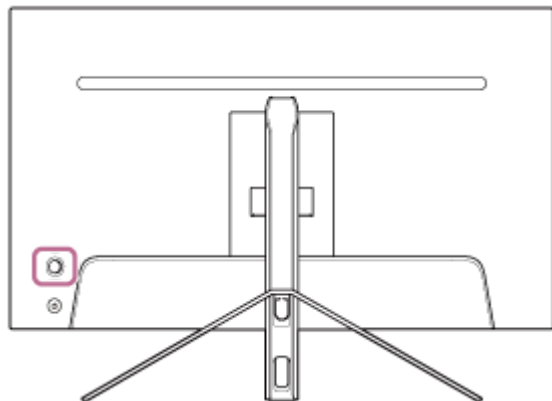

Da biste prilagodili jačinu zvuka

Dok se meni ne prikaže, pomerajte upravljačku ručicu na zadnjoj strani monitora ulevo ili udesno.

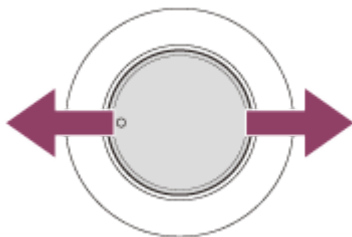

Prikaže se ekran za prilagođavanje jačine zvuka i moći ćete da izvršite sledeće operacije.

- Gledano s prednje strane, ako je pomerite udesno (strana sa izbočinom) povećaćete jačinu zvuka, a ako je pomerite ulevo smanjićete jačinu zvuka.
- Da biste isključili zvuk pomerite upravljačku ručicu nadole.
- Ako pomerite upravljačku ručicu nagore dok je vidljiv ekran za isključivanje zvuka otkazaćete stanje isključenog zvuka i ekran će se vratiti na ekran za prilagođavanje jačine zvuka.
- Ekran za prilagođavanje jačine zvuka će nestati ako pritisnete upravljačku ručicu dok je ekran vidljiv ili ako neko vreme ne izvršite nikakvu radnju.

Nagoveštaj

- Jačina zvuka priključka za slušalice i jačina zvuka ugrađenog zvučnika mogu se podešavati nezavisno.

Da biste podesili osvetljenost ekrana

Dok se meni ne prikaže pomerajte upravljačku ručicu na zadnjoj strani monitora nagore ili nadole.

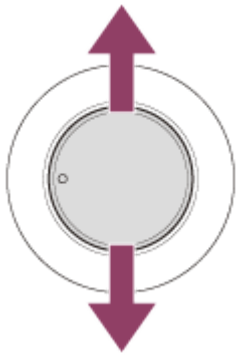

Prikažaće se ekran za prilagođavanje osvetljenosti i moći ćete da vršite sledeće radnje.

- Pomerajte je nagore ili udesno da biste osvetlili ekran, a nadole ili ulevo da biste zamračili ekran.
- Ekran za prilagođavanje osvetljenosti će nestati ako pritisnete upravljačku ručicu dok je ekran vidljiv ili ako neko vreme ne vršite nikakvu radnju.

Za prikaz menija

Dok se meni ne prikaže, pritisnite upravljačku ručicu na zadnjoj strani monitora.



Meni će se prikazati i moći ćete da vršite izbor ulaza i razna podešavanja pomeranjem upravljačke ručice nagore, nadole, ulevo i udesno.

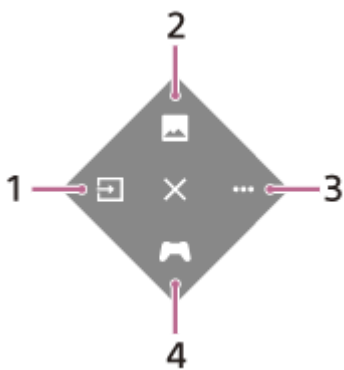

1. Odaberite ulaz.
2. Prilagodite kvalitet slike.
3. Podesite parametre koji se odnose na ovaj monitor.
4. Podesite parametre funkcija korisnih tokom igrice.

Da biste isključili meni

Pomerajte upravljačku ručicu više puta ulevo.

Srodne teme

- [Prebacivanje ulaza](#)
- [\[Picture adjustment\] \(Prilagođavanje slike\)](#)

- [Others] (Ostalo)
- [Gaming assist] (Pomoć u igri)
- Upotreba menija

G-911-100-32(1) Copyright 2022 Sony Corporation

LCD monitor
SDM-F27M30

Prebacivanje ulaza

Ovaj monitor automatski bira ulaz sa kog prima signal.
Ako postoji više ulaznih signala, ulazi se biraju sledećim prioritetom.
HDMI 1→HDMI 2→DisplayPort→USB-C
Da biste ručno promenili ulaz, koristite upravljačku ručicu.

1 Pritisnite upravljačku ručicu na zadnjem delu monitora.

Meni će se prikazati.

2 Pomerite upravljačku ručicu ulevo.

Prikazaće se meni za izbor ulaza.

3 Izaberite željeni ulaz.

4 Pritisnite upravljačku ručicu.

Ulaz će se prebaciti na onaj koji ste izabrali.

Napomena

- Kada je opcija [Auto select] (Auto. izbor) podešena na [Off] (Isključeno), ulaz neće biti automatski izabran.
- Kada je opcija [Control for HDMI] (Kontrola za HDMI) podešena na [On] (Uključeno), ulaz tog uređaja se bira automatski kada je uključen ili je u upotrebi.
- Ako nema ulaznog signala, ulaz neće biti izabran.

Srodne teme

- [\[Input\] \(Ulaz\)](#)

LCD monitor
SDM-F27M30

Upotreba menija

Na ekranu za podešavanje menija imate mogućnost da izvršite razna podešavanja ovog monitora.

- 1 Pritisnite upravljačku ručicu na zadnjem delu monitora.**
Meni će se prikazati.
- 2 Pomerajte upravljačku ručicu nagore, nadole, ulevo i udesno.**
Prikazaće se ekran za podešavanje menija.
- 3 Izaberite željeni parametar pomoću upravljačke ručice, izaberite vrednost parametra, a zatim je pritisnite.**

Da biste isključili ekran za podešavanje menija

Ekran za podešavanje menija će se automatski isključiti ako neko vreme ne vršite nikakvu radnju.
Takođe, više puta pomerajte upravljačku ručicu ulevo da biste isključili ekran menija za podešavanja.

LCD monitor
SDM-F27M30

[Picture mode] (Režim slike)

Željeni kvalitet slike možete odabrati iz unapred podešenih postavki i automatski prilagoditi kvalitet slike.

- 1 Pritisnite upravljačku ručicu na zadnjem delu monitora i pomerajte je nagore, nadole, ulevo ili udesno da bi se prikazao ekran za podešavanje.
- 2 Izaberite željeni parametar i pritisnite upravljačku ručicu.

Detalji stavki menija

[Preset mode] (Režim unapred podešenih postavki)

Izaberite željeni parametar iz unapred podešenih parametara.

[Standard] (Standardno): Standardni režim kvaliteta slike.

[FPS game] (FPS igra): Pogodno za igranje FPS igrice (u ulozi strelca).

[Cinema] (Bioskop): Pogodno za gledanje filmova i video zapisa.

[Game 1] (Igra 1), [Game 2] (Igra 2): Čuva parametre prilagođene u opciji [Picture adjustment] (Prilagođavanje slike) kao unapred podešene parametre. Ako izvršite prilagođavanja u opciji [Picture adjustment] (Prilagođavanje slike) dok je izabrani parametar [Game 1] (Igra 1) ili [Game 2] (Igra 2), parametri će se automatski sačuvati.

[Auto picture mode] (Režim automatske slike)

Ako je povezan HDMI uređaj, kvalitet slike će se automatski izabrati tako da odgovara sadržaju koji će se reprodukovati.

[Off] (Isključeno): Isključuje ovu funkciju.

[On] (Uključeno): Uključuje [Auto picture mode] (Režim automatske slike).

Napomena

- Kada je opcija [Auto picture mode] (Režim automatske slike) podešena na parametar [On] (Uključeno), primeniće se režim kvaliteta slike izabran u opciji [Auto picture mode] (Režim automatske slike) bez obzira na parametar [Preset mode] (Režim unapred podešenih postavki).

Srodne teme

- [\[Picture adjustment\] \(Prilagođavanje slike\)](#)

LCD monitor
SDM-F27M30

[Gaming assist] (Pomoć u igri)

Možete vršiti i podešavanja funkcija korisnih za vreme igrice.

- 1 Pritisnite upravljačku ručicu na zadnjem delu monitora i pomerajte je nagore, nadole, ulevo ili udesno da bi se prikazao ekran za podešavanje.**
- 2 Izaberite željeni parametar i pritisnite upravljačku ručicu.**

Detalji stavki menija

[Crosshair] (Nišan)

Uključite nišan (znak krstića) u centru ekrana.

[Off] (Isključeno): Isključuje nišan.

[Cursor1] (Kursor 1) do [Cursor 8] (Kursor 8): Izaberite prikaz željenog oblika od 8 ponuđenih tipova.

[Timer] (Štoperica)

Podesite štopericu da prikazuje preostalo vreme igrice.

[Off] (Isključeno): Isključuje štopericu.

[10:00] do [60:00]: Uključuje štopericu sa podešenim vremenom.

[Frame rate counter] (Brojač brzine kadrova)

Prikazuje brzinu kadrova u sekundi u stvarnom vremenu.

[Off] (Isključeno): Ne prikazuje brzinu kadrova.

[On] (Uključeno): Prikazuje brzinu kadrova.

[Adaptive-Sync/VRR]

Sinhronizujte brzinu osvežavanja monitora i brzinu kadrova video zapisa. Kada je uključen, možete sprečiti seckanje (zaostajanje) i cepkanje (treperenje) ekrana za vreme igrice.

[Off] (Isključeno): Isključuje ovu funkciju.

[On] (Uključeno): Uključuje funkciju Adaptive-Sync/VRR.

[Response time] (Vreme odziva)

Izmenite brzinu odziva ekrana.

Podesite u skladu sa brzinom kretanja slika.

[Standard] (Standardno): Normalna brzina odziva

[Fast] (Brzo): Blago povećava brzinu odziva LCD panela.

[Faster] (Brže): Povećava brzinu odziva LCD panela.

[Black equalizer] (Ekvilajzer tamnog)

Popravite vidljivost u tamnim oblastima ekrana.

[0] do [3]: Što je vrednost veća, to je bolja vidljivost tamnih oblasti.

LCD monitor
SDM-F27M30

[Picture adjustment] (Prilagođavanje slike)

Možete podešavati i kvalitet slike kao što su osvetljenost i kontrast.

- 1 Pritisnite upravljačku ručicu na zadnjem delu monitora i pomerajte je nagore, nadole, ulevo ili udesno da bi se prikazao ekran za podešavanje.**
- 2 Izaberite željeni parametar i pritisnite upravljačku ručicu.**

Detalji stavki menija

[Brightness] (Svetlina)

Podešava osvetljenost ekrana.

[0] do [100]: Što je vrednost veća, ekran je svetliji.

[Contrast] (Kontrast)

Prilagodite kontrast ekrana.

[0] do [100]: Što je vrednost veća, veća je razlika između osvetljenosti i tame ekrana.

[Sharpness] (Oštrina)

Prilagodite oštrinu ekrana.

[0] do [100]: Što je vrednost veća, ekran je jasniji, a što je vrednost niža to je ekran blaži.

[Gamma] (Gama)

Izaberite gama vrednost iz skupa [1.8], [2.0], [2.2] i [2.4], i postavite je da bude u optimalnom stanju u odnosu na sliku. Što je gama vrednost niža, to su prelazne boje svetlije (osim bele i crne).

[Dynamic contrast] (Dinamički kontrast)

Podešava LED pozadinsku osvetljenost LCD panela tako da odgovara slici na ekranu.

[Off] (Isključeno): Isključuje ovu funkciju.

[On] (Uključeno): Uključuje ovu funkciju.

[Hue] (Nijansa)

Podesite nijansu ekrana.

[0] do [100]: Što je veća vrednost, to je boja zelenkastija, a što je vrednost niža, to je boja purpurnija.

[Saturation] (Zasićenost)

Podesite gustinu boje ekrana.

[0] do [100]: Što je vrednost veća, to je boja tamnija, a što je vrednost niža, to je boja svetlija.

[Color temperature] (Temperatura boje)

Prilagodite temperaturu boje ekrana.

[Neutral] (Neutralna): Podešava na standardnu temperaturu boje.

[Warm] (Toplo): Smanjuje temperaturu boje ekrana (da bude crvenkasta).

[Cool] (Hladno): Povećava temperaturu boje ekrana (da bude plavičasta).

[Custom] (Prilagođeno): Prilagođava vrednost crvene, zelene i plave da bi se podesila željena temperatura boje.

- [Red] (Crveno): Prilagođava vrednost crvene.
- [Green] (Zeleno): Prilagođava vrednost zelene.
- [Blue] (Plavo): Prilagođava vrednost plave.

[Aspect ratio] (Odnos širine i visine)

Podesite odnose širine i visine ekrana.

[16:9]: Podešava odnos širine i visine na 16:9.

[Auto resize] (Auto. promena veličine): Podešava odnos širine i visine u skladu sa slikom.

[4:3]: Podešava odnos širine i visine na 4:3.

[Original] (Originalno): Prikazuje slike sa očuvanim originalnim odnosom širine i visine.

Nagoveštaj

- Možete podesiti i osvetljenost ekrana pomeranjem upravljačke ručice nagore ili nadole dok se meni ne prikaže.
- Dok je na ulazu video u formatu HDR signala, parametar [Brightness] (Svetlina) se ne može prilagođavati.

LCD monitor
SDM-F27M30

[Input] (Ulaz)

Možete birati ulaz i vršiti podešavanja koja se odnose na ulaz.

- 1** Pritisnite upravljačku ručicu na zadnjem delu monitora i pomerajte je nagore, nadole, ulevo ili udesno da bi se prikazao ekran za podešavanje.
- 2** Izaberite željeni parametar i pritisnite upravljačku ručicu.

Detalji stavki menija

[HDMI 1]

Bira HDMI 1 ulaz.

[HDMI 2]

Bira HDMI 2 ulaz.

[DP]

Bira DisplayPort ulaz.

[USB-C (DP Alt Mode)]

Bira USB-C ulaz.

[Auto select] (Auto. izbor)

Automatski bira ulaz u skladu sa ulaznim signalom.

Ako postoji više ulaznih signala, ulazi se biraju sledećim prioritetom.

HDMI 1→HDMI 2→DisplayPort→USB-C

[Off] (Isključeno): Isključuje ovu funkciju.

[On] (Uključeno): Uključuje funkciju automatskog izbora ulaza.

[Control for HDMI] (Kontrola za HDMI)

U kombinaciji s monitorom, možete vršiti radnje kao što je uključivanje/isključivanje ili izbor ulaza uređaja povezanog HDMI kablom.

[Off] (Isključeno): Isključuje ovu funkciju.

[On] (Uključeno): Uključuje funkciju kontrole HDMI uređaja.

[DP version number] (Broj DP verzije)

Podesite broj DisplayPort verzije.

Podesite verziju istu kao što ima DisplayPort priključak povezanog uređaja.

[1.2]/[1.4]

LCD monitor
SDM-F27M30

[USB hub] (USB čvor)

Možete vršiti podešavanja vezana za KVM prekidač i USB napajanje.

- 1 Pritisnite upravljačku ručicu na zadnjem delu monitora i pomerajte je nagore, nadole, ulevo ili udesno da bi se prikazao ekran za podešavanje.
- 2 Izaberite željeni parametar i pritisnite upravljačku ručicu.

Detalji stavki menija

[KVM switch 1] (KVM prekidač 1)/[KVM switch 2] (KVM prekidač 2)

Kada su povezana 2 spoljna uređaja, kao što su računar ili konzola za igrice, da biste kontrolisali bilo koji od izabranih spoljnih uređaja možete koristiti USB uređaj povezan sa monitorom.

Prekidač [KVM switch 1] (KVM prekidač 1) je povezan s dolaznim USB-C priključkom, a [KVM switch 2] (KVM prekidač 2) je povezan s dolaznim USB-B priključkom.

[HDMI 1 sync] (HDMI 1 sinh.): Povezuje HDMI 1 video ulazni signal sa dolaznim USB priključkom.

[HDMI 2 sync] (HDMI 2 sinh.): Povezuje HDMI 2 video ulazni signal sa dolaznim USB priključkom.

[DP sync] (DP sinh.): Povezuje DP video ulazni signal sa dolaznim USB priključkom.

[USB-C sync] (USB-C sinh.): Povezuje USB-C ulazni video signal s dolaznim USB priključkom.

[Sync off] (Isključena sinh.): Ne povezuje.

[USB charge (power off)] (Punjenje USB-a (isključeno napajanje))

Podesite da li uređaj povezan s USB priključnicom treba da se puni dok je monitor u režimu pripravnosti.

[Off] (Isključeno): Ne puni se za vreme režima mirovanja.

[On] (Uključeno): Puni se za vreme režima mirovanja.

Napomena

- Za USB napajanje su potrebni dolazni USB-B i USB-C priključci.
- Pri ažuriranju softvera za monitor, pomoću USB-a povežite računar sa softverom za podešavanje instaliranim na monitor i pravilno podesite prekidač [KVM switch 1] (KVM prekidač 1)/[KVM switch 2] (KVM prekidač 2).

Srodne teme

- [Upotreba KVM prekidača \(funkcija automatskog prekidača\)](#)
- [Ažuriranje softvera](#)

LCD monitor
SDM-F27M30

[Audio] (Audio)

Možete podesiti jačinu zvuka.

- 1 Pritisnite upravljačku ručicu na zadnjem delu monitora i pomerajte je nagore, nadole, ulevo ili udesno da bi se prikazao ekran za podešavanje.
- 2 Izaberite željeni parametar i pritisnite upravljačku ručicu.

Detalji stavki menija

[Audio] (Audio)

[0] do [100]: Što je veća vrednost, zvuk je glasniji.

Nagoveštaj

- Kada meni nije prikazan na ekranu, možete podešavati jačinu zvuka pomeranjem upravljačke ručice ulevo i udesno.

LCD monitor
SDM-F27M30

[Personalize] (Personalizuj)

Možete prilagoditi podešavanja LED diode za napajanje.

- 1** Pritisnite upravljačku ručicu na zadnjem delu monitora i pomerajte je nagore, nadole, ulevo ili udesno da bi se prikazao ekran za podešavanje.
- 2** Izaberite željeni parametar i pritisnite upravljačku ručicu.

Detalji stavki menija

[Power LED] (LED napajanja)

LED diodu napajanja možete isključiti iako je monitor uključen.

[On] (Uključeno): Uključuje LED diodu napajanja.

[Off] (Isključeno): Isključuje LED diodu napajanja.

LCD monitor
SDM-F27M30

[OSD menu] (OSD meni)

Možete podešavati jezik i druge detalje ekrana za podešavanje menija.

- 1** Pritisnite upravljačku ručicu na zadnjem delu monitora i pomerajte je nagore, nadole, ulevo ili udesno da bi se prikazao ekran za podešavanje.
- 2** Izaberite željeni parametar i pritisnite upravljačku ručicu.

Detalji stavki menija

[Language] (Jezik)

Podesite jezik ekrana za podešavanje menija.

[Transparency] (Providnost)

Podesite transparentnost ekrana za podešavanje menija.

[0] do [100]: Što je vrednost veća, veća je i transparentnost.

[OSD time out] (OSD vreme isteka)

Podesite vreme za prikazivanje ekrana za podešavanje menija.

[5s] do [60s]: Podesite između 5 sekundi i 60 sekundi. Nakon isteka podešenog vremena, ekran za podešavanje menija se zatvara.

LCD monitor
SDM-F27M30

[Others] (Ostalo)

Možete izvršiti podešavanja vezana za monitor i inicijalizovati monitor.

- 1 Pritisnite upravljačku ručicu na zadnjem delu monitora i pomerajte je nagore, nadole, ulevo ili udesno da bi se prikazao ekran za podešavanje.
- 2 Izaberite željeni parametar i pritisnite upravljačku ručicu.

Detalji stavki menija

[DDC/CI]

Podešavanja na ovom monitoru vršite pomoću namenskog softvera na računaru.

[Off] (Isključeno): Isključuje ovu funkciju.

[On] (Uključeno): Uključuje funkciju DDC/CI.

[Software version] (Verzija softvera)

Podatak o verziji softvera ovog monitora je vidljiv.

[Power saving] (Ušteda energije)

Smanjite osvetljenost ekrana da biste smanjili potrošnju energije.

[Off] (Isključeno): Isključuje ovu funkciju. Normalno troši energiju.

[On] (Uključeno): Uključuje funkciju za uštedu energije.

[Text magnification]

Na ekranu za podešavanje menija se prikazuju velika slova.

[Off] (Isključeno): Isključuje ovu funkciju.

[On] (Uključeno): Uključuje funkciju za uveličavanje teksta.

Funkcija [Text magnification] je aktivna samo kada je opcija [Language] (Jezik) podešena na [English].

[Screen reader]

Monitorom možete upravljati glasom bez gledanja u ekran.

[Off] (Isključeno): Isključuje ovu funkciju.

[On] (Uključeno): Uključuje funkciju Screen reader.

Funkcija [Screen reader] je aktivna samo kada je opcija [Language] (Jezik) podešena na [English].

[Factory reset] (Fabrički reset)

Vraća parametre monitora na fabričke.

Imajte na umu da se sva podešavanja monitora vraćaju na fabrička.

Napomena

- Isključivanje zvuka ne deluje na zvuk programa Screen reader.
- Jačina zvuka programa Screen reader ne može se podešavati kada su slušalice povezane sa priključkom za slušalice.
- Funkcije [Text magnification] i [Screen reader] se mogu podešavati samo kada je opcija [Power saving] (Ušteda energije) podešena na [Off] (Isključeno).
- Kada je opcija [Power saving] (Ušteda energije) podešena na [On] (Uključeno), sledeći parametri se ne mogu menjati. [Adaptive-Sync/VRR], [Black equalizer] (Ekvilajzer tamnog), [KVM switch 1] (KVM prekidač 1), [KVM switch 2] (KVM prekidač 2), [USB charge (power off)] (Punjenje USB-a (isključeno napajanje)), [Text magnification] i [Screen reader].

LCD monitor
SDM-F27M30

Upotreba KVM prekidača (funkcija automatskog prekidača)

KVM je engleska skraćenica za „tastatura, video, miš“.

Kada su 2 uređaja, kao što su računar ili konzola za igrice, povezana sa ovim monitorom, moći ćete da izaberete USB uređaj (kao što su tastatura i miš) koji kontroliše sve odjednom.

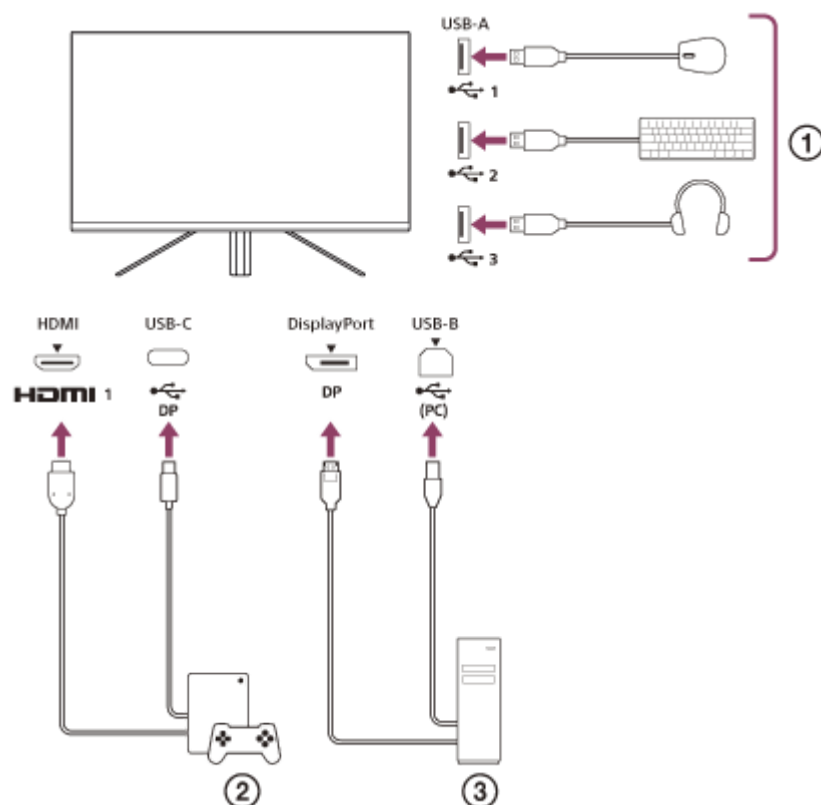

- ① Miš, tastatura, slušalice itd.
- ② Konzola za igrice
- ③ Računar

Kada se uspostavi veza kao što je prikazano na gornjem dijagramu, USB uređaj (①) koji upravlja konzolom za igrice (②) i računarom (③) mogu se izabrati odjednom.

Prekidač [KVM switch 1] (KVM prekidač 1) je povezan s dolaznim USB-C priključkom, a [KVM switch 2] (KVM prekidač 2) je povezan s dolaznim USB-B priključkom.

Kako da ga podesite

1. Pritisnite upravljačku ručicu na zadnjem delu monitora i pomerajte je nagore, nadole, ulevo ili udesno da bi se prikazao meni.
2. Izaberite opciju [USB hub] (USB čvor)-[KVM switch 1] (KVM prekidač 1), a zatim pritisnite upravljačku ručicu.
3. Izaberite da se ulaz uređaja dodeli prekidaču [KVM switch 1] (KVM prekidač 1) i pritisnite upravljačku ručicu. (U slučaju kao na gornjem crtežu, izaberite [HDMI 1 sync] (HDMI 1 sinh.).) Uređaj će biti dodeljen prekidaču [KVM switch 1] (KVM prekidač 1). (U slučaju kao na gornjem crtežu, primenjiva je konzola za igrice povezana sa HDMI priključkom 1.)
4. Na isti način, izaberite [USB hub] (USB čvor)-[KVM switch 2] (KVM prekidač 2), a zatim pritisnite upravljačku ručicu.

5. Izaberite da se ulaz uređaja dodeli prekidaču [KVM switch 2] (KVM prekidač 2), a zatim pritisnite upravljačku ručicu. (U slučaju kao na gornjem crtežu, izaberite [DP sync] (DP sinh.).)
Uređaj će biti dodeljen prekidaču [KVM switch 2] (KVM prekidač 2). (U slučaju kao na gornjem crtežu, primenljiv je računar povezan sa DisplayPort utičnicom.)

Kako da se promeni

1. Pritisnite upravljačku ručicu na zadnjem delu monitora, pomerite je ulevo da biste izabrali  [Input] (Ulaz), a zatim je pritisnite.
2. Izaberite ulaz koji je dodeljen prekidaču [KVM switch 1] (KVM prekidač 1) ili [KVM switch 2] (KVM prekidač 2). Izabranim uređajem možete upravljati pomoću USB uređaja povezanog s ovim monitorom.

Napomena

- Pri ažuriranju softvera za monitor, pomoću USB-a povežite računar sa softverom za podešavanje instaliranim na monitor i pravilno podesite prekidač [KVM switch 1] (KVM prekidač 1)/[KVM switch 2] (KVM prekidač 2).
- KVM prekidač se može podešavati samo ako je opcija [Power saving] (Ušteda energije) podešena na [Off] (Isključeno).

Nagoveštaj

- Da biste kontrolisali izbor ulaznih uređaja, potrebno je da računar ili konzolu za igrice povežete sa monitorom pomoću USB kabla.

Srodne teme

- [Upotreba upravljačke ručice](#)
- [Upotreba menija](#)
- [\[USB hub\] \(USB čvor\)](#)
- [\[Others\] \(Ostalo\)](#)
- [Ažuriranje softvera](#)

LCD monitor
SDM-F27M30

Upotreba softvera za podešavanje (Windows)

Upotrebom ovog softvera, sa računara možete vršiti razna podešavanja monitora. Softver možete preuzeti sa doljevedenih sajtova za podršku.

- Za korisnike u SAD-u
<https://www.sony.com/electronics/support>
 - Za korisnike u Kanadi
<https://www.sony.ca/en/electronics/support>
 - Za korisnike u Evropi
<https://www.sony.eu/support>
 - Za korisnike u Kini
<https://service.sony.com.cn>
 - Za korisnike u Aziji (ili u drugim oblastima)
<https://www.sony-asia.com/support>
-

Srodne teme

- [Ažuriranje softvera](#)

LCD monitor
SDM-F27M30

Rešavanje problema

Ako monitor ne radi ispravno, proverite da li se problemi i dalje javljaju pre nego što ga pošaljete na popravku.
Ako se problemi nastave, obratite se najbližem prodavcu Sony opreme.

LCD monitor
SDM-F27M30

Ništa se ne prikazuje na ekranu

- Proverite da li su kabl za napajanje i kablovi za povezivanje sa drugim uređajima dobro povezani.
 - Da biste uključili napajanje pritisnite dugme za napajanje na zadnjem delu monitora.
 - Uključite napajanje drugih uređaja.
-

Srodne teme

- [Uspostavljanje veza](#)

LCD monitor
SDM-F27M30

Sa monitora se ne emituje zvuk

- Pomerajte upravljačku ručicu ulevo ili udesno da biste prilagodili jačinu zvuka.
-

Srodne teme

- [Upotreba upravljačke ručice](#)

G-911-100-32(1) Copyright 2022 Sony Corporation

LCD monitor
SDM-F27M30

Sajtovi za podršku

Najnovije informacije potražite na dolenačedenim sajtovima za podršku.

- Za korisnike u SAD-u
<https://www.sony.com/electronics/support>
- Za korisnike u Kanadi
<https://www.sony.ca/en/electronics/support>
- Za korisnike u Evropi
<https://www.sony.eu/support>
- Za korisnike u Kini
<https://service.sony.com.cn>
- Za korisnike u Aziji (ili u drugim oblastima)
<https://www.sony-asia.com/support>

LCD monitor
SDM-F27M30

Podržani formati

Svaki ulaz podržava formate označene sa „○“.

PC formati

| Rezolucija | Vertikalna frekvencija (Hz) | HDMI | DP/USB-C (DP Alt Mode) |
|------------|-----------------------------|------|------------------------|
| 640×480 | 60 | ○ | ○ |
| 800×600 | 60 | ○ | ○ |
| 1024×768 | 60 | ○ | ○ |
| 1280×1024 | 60 | ○ | ○ |
| 1920×1080 | 60 | ○ | ○ |
| 1920×1080 | 120 | ○ | ○ |
| 1920×1080 | 240 | ○ | ○ |

CE formati

| Rezolucija | Vertikalna frekvencija (Hz) | HDMI | DP/USB-C (DP Alt Mode) |
|------------|-----------------------------|------|------------------------|
| 640×480 | 60 | ○ | ○ |
| 720×480 | 59,94 | ○ | ○ |
| 720×480 | 60 | ○ | ○ |
| 720×576 | 50 | ○ | ○ |
| 1280×720 | 50 | ○ | ○ |
| 1280×720 | 60 | ○ | ○ |
| 1920×1080 | 24 | ○ | ○ |
| 1920×1080 | 25 | ○ | ○ |
| 1920×1080 | 30 | ○ | ○ |
| 1920×1080 | 50 | ○ | ○ |
| 1920×1080 | 60 | ○ | ○ |
| 1920×1080 | 120 | ○ | ○ |

LCD monitor
SDM-F27M30

Ažuriranje softvera

Kada se pojavi nova verzija softvera monitora, možete je ažurirati sa računara (Windows).

- 1 Pogledajte „[Upotreba softvera za podešavanje \(Windows\)](#)“ i preuzmite softver za podešavanje.
- 2 Pogledajte „[Upotreba KVM prekidača \(funkcija automatskog prekidača\)](#)“ i uspostavite dolaznu USB vezu i vezu video ulaza.
- 3 Da biste ažurirali softver monitora pratite uputstva softvera za podešavanje.

Napomena

- Dok se softver ažurira, LED dioda za napajanje treperi.
- Nakon završetka ažuriranja softvera, iskopčajte naponski kabl iz utičnice i ponovo ga prikopčajte.
- Dok se softver ažurira, povežite samo jedan monitor. Nemojte povezivati 2 ili više monitora.

Srodne teme

- [Upotreba KVM prekidača \(funkcija automatskog prekidača\)](#)
- [Upotreba softvera za podešavanje \(Windows\)](#)