



Brug denne Hjælpevejledning, når du har et spørgsmål eller problem under brugen af denne skærm.

Introduktion

[Om vejledningerne til denne skærm](#)

Vejledning i dele og betjening

— [Set forfra](#)

— [Set bagfra](#)

Opsætning

[Opsætning af skærmen](#)

[Frigørelse af foden](#)

[Justering af skærmens position](#)

[Flytning af skærmen](#)

[Tilslutninger](#)

Brug af skærmen

[Tænding/slukning for strømtilførslen](#)

[Brug af joysticket](#)

[Skift af input](#)

Ændring af indstillingerne

[Brug af menuen](#)

[\[Picture mode\]_\(Billedtilstand\)](#)

[\[Gaming assist\]_\(Spilassistent\)](#)

[\[Picture adjustment\]_\(Billedjustering\)](#)

[\[Input\]_\(Input\)](#)

[\[USB hub\]_\(USB-hub\)](#)

[\[Audio\]_\(Lyd\)](#)

[\[Personalize\]_\(Tilpas\)](#)

[\[OSD menu\]_\(OSD-menu\)](#)

[\[Others\]_\(Andet\)](#)

Brug af nyttige funktioner

[Brug af KVM-omskifteren \(funktion til automatisk skifte\)](#)

[Brug af opsætningssoftwaren \(Windows\)](#)

Fejlfinding

[Fejlfinding](#)

[Skærmen er tom](#)

[Der høres ingen lyd fra skærmen](#)

Yderligere oplysninger

[Websteder for support](#)

[Understøttede formater](#)

Softwareopdatering

[Opdatering af softwaren](#)

LCD-skærm
SDM-U27M90

Om vejledningerne til denne skærm

Det beskrevne indhold i denne vejledning er følgende.

Installationsvejledning

Beskriver den opsætning og tilslutninger, der kræves for at starte denne skærm.

Betjeningsvejledning

Beskriver de sikkerhedsmæssige forholdsregler.

Hjælpevejledning (denne webmanual)

Beskriver, hvordan du bruger denne skærm.

Bemærk!

- Skærmens design og specifikationer kan blive ændret uden varsel.

Tip!

- Når bogstaver på skærmen vises i kantede parenteser [--], er det menupunkter.
- Du kan udelade detaljer fra illustrationerne.
- Installationsvejledningen kan hentes fra websteder til support.

Relateret emne

- [Websteder for support](#)

LCD-skærm
SDM-U27M90

Set forfra

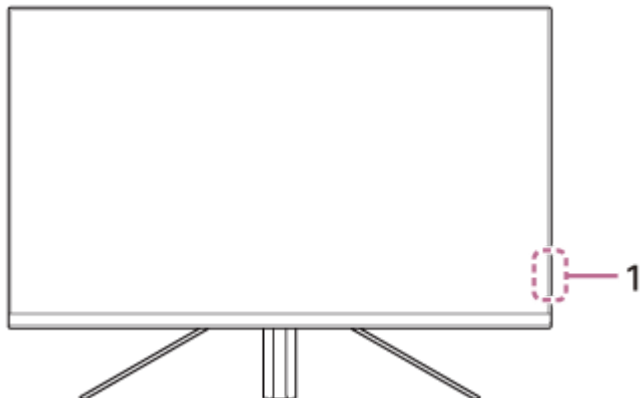

1. Tænd/sluk-indikator

Angiver skærmens status.

- Hvid: tændt
- Gul: standby
- Slukket: slukket

Set bagfra

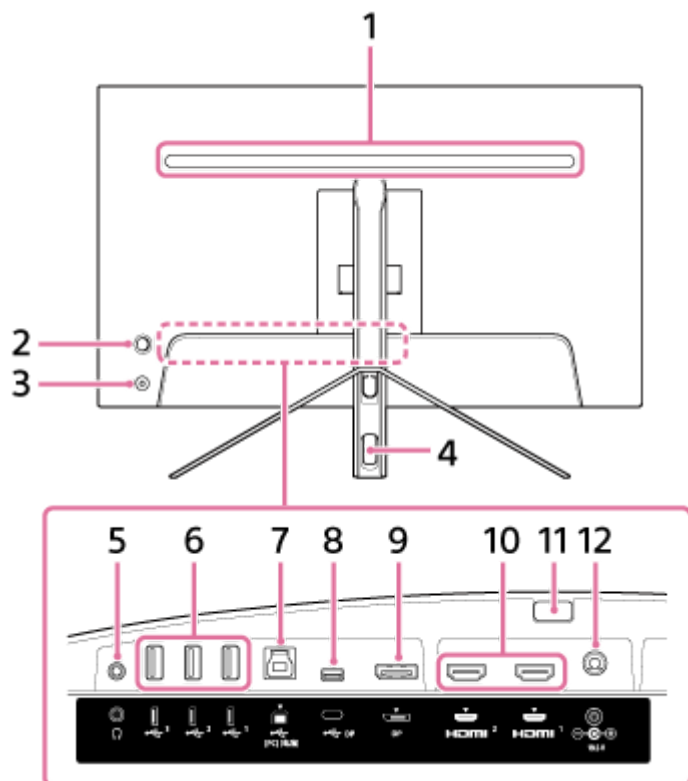

1. Indikator på bagsiden

Lyser, når der er tilsluttet strøm.

Du kan også angive indikatorlysets farve eller slukke det.

2. Joystick

Giver adgang til justering af lydstyrke og lysstyrke, valg af input og forskellige indstillinger ved at vise menuen.

3. Strømknop

Tænder for strømmen til skærmen. Hvis du trykker på knappen, mens skærmen er tændt, slukkes skærmen.

4. Hul til kabelgennemføring

Samler de kabler, der er tilsluttet skærmen, gennem hullet.

5. Hovedtelefonstik

Her kan du tilslutte hovedtelefonerne.

Når hovedtelefonerne er tilsluttet, bliver skærmens højttalere deaktiveret.

6. USB Type-A-port 1 til 3

Her kan du tilslutte ekstraudstyr som f.eks. tastatur eller mus i USB-stikkene.

7. USB Type-B-port

Her kan du tilslutte skærmen til USB-porten på en computer.

8. USB Type-C-stik

Her kan du tilslutte skærmen til en computer med et USB Type-C-stik.

9. DisplayPort-port

Her kan du tilslutte skærmen til en computer med en DisplayPort-udgang.

10. HDMI-port 1, 2

Her kan du tilslutte en spilkonsol eller computer med en HDMI-udgang.

11. Knap til frigørelse af fod

Tryk for at frigøre foden.

12. DC-indgangsstik

Tilslut AC-adapteren (medfølger).

Relateret emne

- [\[Personalize\] \(Tilpas\)](#)
- [Brug af joysticket](#)
- [Frigørelse af foden](#)

G-462-100-93(1) Copyright 2022 Sony Corporation

LCD-skærm
SDM-U27M90

Opsætning af skærmen

Se Installationsvejledningen angående opsætning og tilslutning af skærmen.
Du kan også downloade den fra de websteder for support, som er angivet nedenfor.

- For kunder i USA
<https://www.sony.com/electronics/support>
- For kunder i Canada
<https://www.sony.ca/en/electronics/support>
- For kunder i Europa
<https://www.sony.eu/support>
- For kunder i Kina
<https://service.sony.com.cn>
- For kunder i Asien (eller andre områder)
<https://www.sony-asia.com/support>

Frigørelse af foden

- 1** Sluk for skærmen, og indstil foden, så højt du kan, inden du placerer LCD-skærmen med overfladen nedad.

Læg LCD-skærmen på et blødt stykke stof, så overfladen ikke bliver beskadiget.

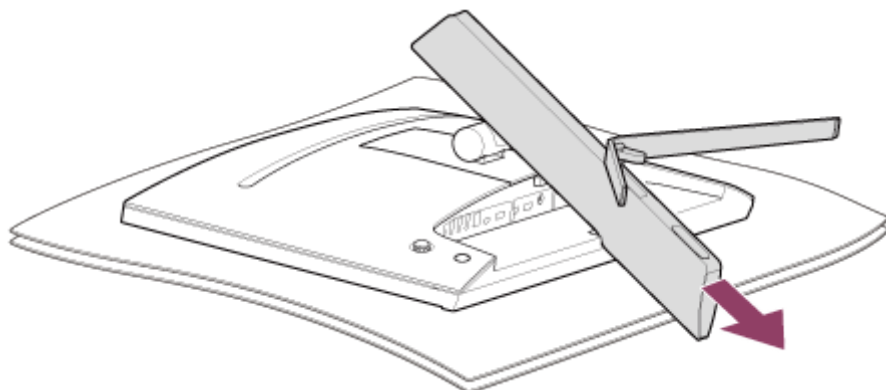

- 2** Tryk på knappen til frigørelse af foden på bagsiden af skærmen.

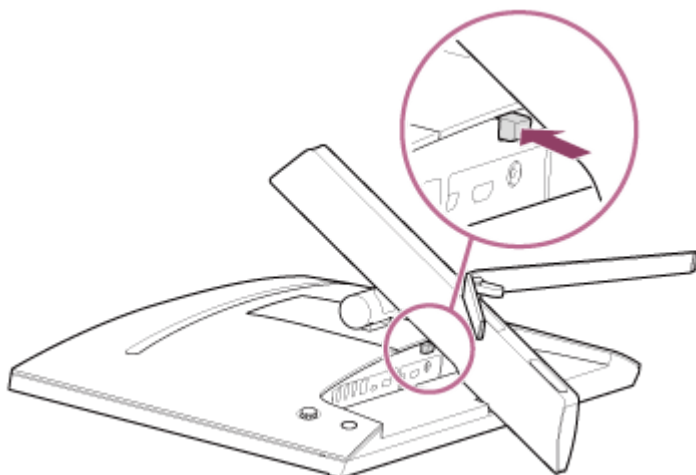

- 3** Løft foden op.

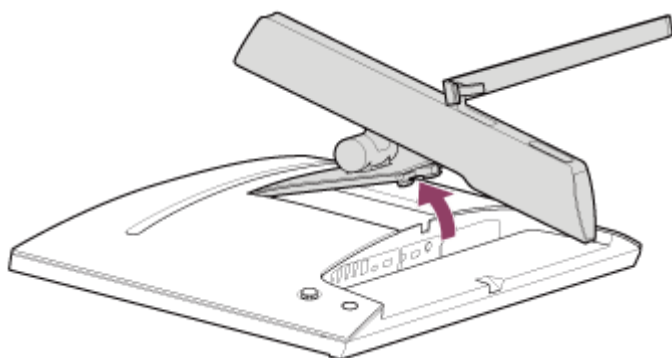

- 4** Træk foden væk fra skærmen.

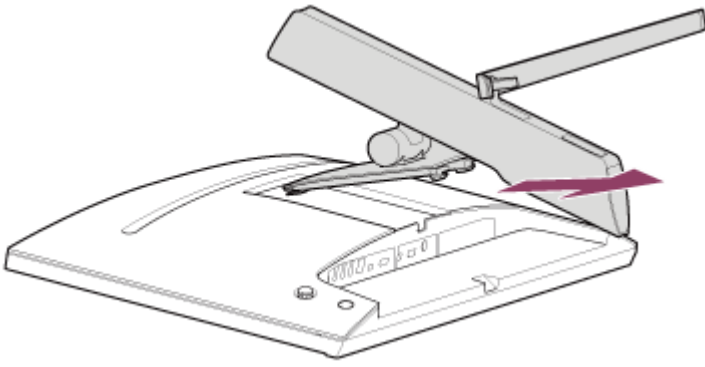

Bemærk!

- Når du frigør foden, skal du holde godt fat om den, så den ikke kommer til at berøre LCD-skærmens overflade.
- Se Installationsvejledning angående montering af den frigjorte fod.

Relateret emne

- [Om vejledningerne til denne skærm](#)
- [Justering af skærmens position](#)

LCD-skærm
SDM-U27M90

Justering af skærmens position

Juster højden og vinklen på skærmen for at gøre det lettere at se skærmen.

Sådan justeres højden

Hold godt fat om skærmen, og juster højden.

Vær forsigtig med ikke at berøre LCD-skærmens overflade under justeringen.

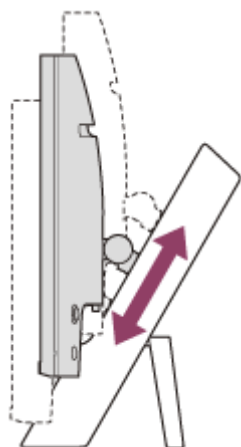

Sådan justeres vinklen

Hold godt fat om skærmen, og juster vinklen.

Vær forsigtig med ikke at berøre LCD-skærmens overflade under justeringen.

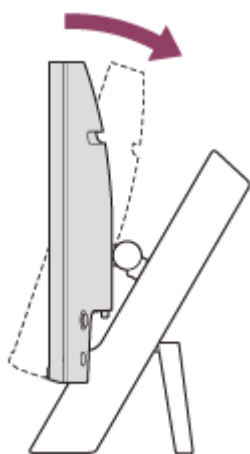

LCD-skærm
SDM-U27M90

Flytning af skærmen

Når du flytter skærmen, skal du vende skærmen ind mod dig selv, og holde om bunden i venstre og højre side med hænderne.

Vær forsigtig med ikke at berøre LCD-skærmens overflade under flytning af skærmen.

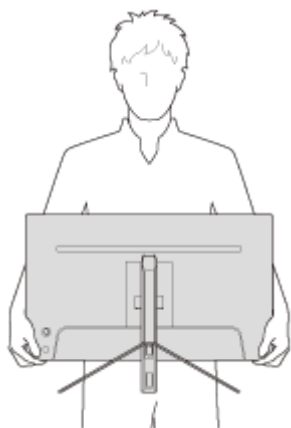

LCD-skærm
SDM-U27M90

Tilslutninger

Du kan tilslutte enheder som f.eks. en computer og/eller spilkonsol til denne skærm.

Bemærk!

- Sørg for at tage strømkablet ud af skærmen, før du tilslutter kabler fra andre enheder.

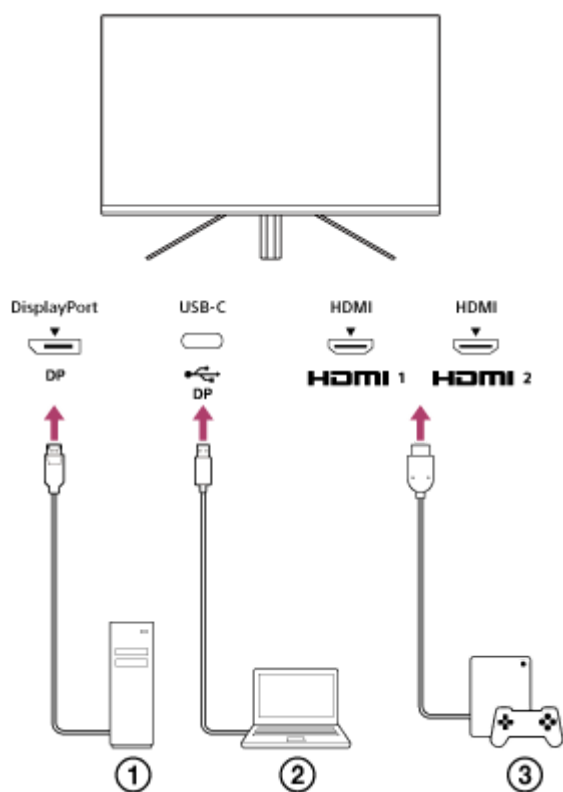

- ① Stationær computer
- ② Bærbar computer
- ③ Spilkonsol

LCD-skærm
SDM-U27M90

Tænding/slukning for strømtilførslen

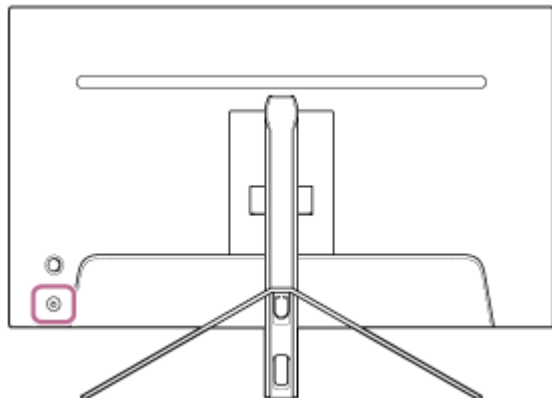

1 Tryk på strømknappen.

Tænd/sluk-indikatoren lyser hvid, og skærmen tændes.

Kontrollér, at den tilsluttede enhed er tændt, hvis der ikke vises noget på skærmen.

2 Hvis du vil slukke for strømmen, skal du trykke på strømknappen.

Tænd/sluk-indikatoren slukkes, og skærmen slukkes.

Tip!

- Hvis der ikke er noget inputsignal, skifter skærmen til standby-tilstand, og strømindikatoren bliver gul.

LCD-skærm
SDM-U27M90

Brug af joysticket

Du kan bruge joysticket til at justere lydstyrke og lysstyrke, vælge input og foretage forskellige indstillinger ved at vise menuen.

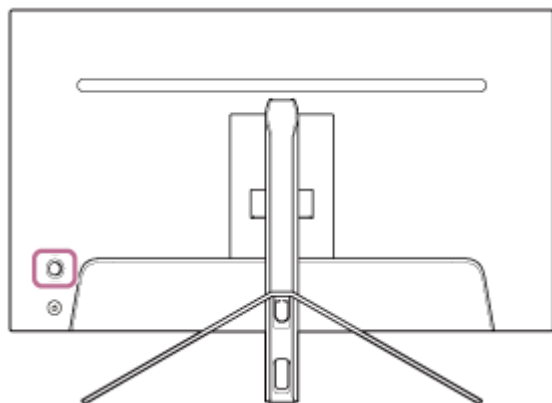

Sådan justeres lydstyrken

Når menuen ikke er vist, skal du skubbe joysticket på bagsiden af skærmen til venstre eller højre.

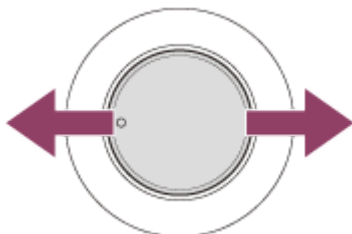

Skærmen til justering af lydstyrken vises, og du kan udføre følgende handlinger.

- Når joysticket ses forfra, skal du skubbe det til højre (udad) for at øge lydstyrken og til venstre for at reducere lydstyrken.
- Skub joysticket nedad for at slå lyden fra.
- Når du skubber joysticket opad, mens skærmen til deaktivering af lyden vises, annulleres deaktiveringen af lyden, og du får vist skærmen til justering af lydstyrken.
- Skærmen til justering af lydstyrken fjernes, når du trykker på joysticket, eller der ikke udføres nogen handlinger i et stykke tid.

Tip!

- Lydstyrken for hovedtelefonstikket og lydstyrken for den indbyggede højttaler kan indstilles hver for sig.

Sådan justeres skærmens lysstyrke

Når menuen ikke er vist, skal du skubbe joysticket på bagsiden af skærmen til opad eller nedad.

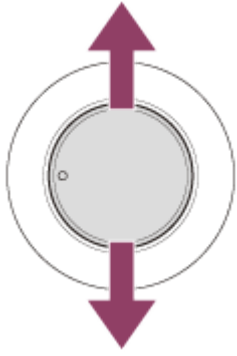

Skærmen til justering af lysstyrken vises, og du kan udføre følgende handlinger.

- Skub joysticket opad eller til højre for at øge lysstyrken for skærmen, og skub det nedad eller til venstre for at gøre skærmen mørkere.
- Skærmen til justering af lysstyrken fjernes, når du trykker på joysticket, eller der ikke udføres nogen handlinger i et stykke tid.

Sådan vises menuen

Når menuen ikke er vist, skal du trykke på joysticket på bagsiden af skærmen.



Menuen vises, og du kan nu vælge input og forskellige indstillinger ved at skubbe joysticket opad, nedad, til venstre og højre.

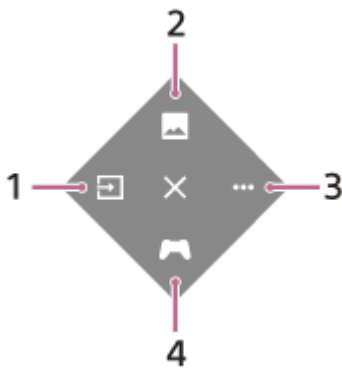

1. Vælg input.
2. Juster billedkvaliteten.
3. Angiv indstillinger for skærmen.
4. Angiv indstillinger for nyttige funktioner i løbet af spillet.

Sådan fjernes menuen

Skub joysticket flere gange til venstre.

Relateret emne

- [Skift af input](#)

- [Picture adjustment] (Billedjustering)
- [Others] (Andet)
- [Gaming assist] (Spilassistent)
- Brug af menuen

G-462-100-93(1) Copyright 2022 Sony Corporation

LCD-skærm
SDM-U27M90

Skift af input

Skærmen vælger automatisk den indgang, hvorfra der modtages et signal.
Hvis der er flere inputsignaler, vælges de i følgende prioriterede rækkefølge.
HDMI 1→HDMI 2→DisplayPort→USB-C
Brug joysticket til at skifte manuelt til et andet input.

1 Tryk på joysticket på bagsiden af skærmen.

Menuen vises.

2 Skub joysticket til venstre.

Menuen til valg af input vises.

3 Vælg det ønskede input.

4 Tryk på joysticket.

Der skiftes til det valgte input.

Bemærk!

- Når [Auto select] (Automatisk valg) er indstillet til [Off] (Fra), vælges input ikke automatisk.
- Når [Control for HDMI] (Kontrol for HDMI) er indstillet til [On] (Til), vælges input for den pågældende enhed automatisk, når den tændes eller bruges.
- Hvis der ikke modtages noget inputsignal, bliver der ikke valgt et input.

Relateret emne

- [\[Input\] \(Input\)](#)

LCD-skærm
SDM-U27M90

Brug af menuen

Du kan angive forskellige indstillinger for denne skærm på skærmen for menuindstillinger.

- 1 Tryk på joysticket på bagsiden af skærmen.**
Menuen vises.
- 2 Skub joysticket opad, nedad, til venstre og højre.**
Skærmen for menuindstillinger vises.
- 3 Vælg den ønskede indstilling med joysticket, vælg den ønskede værdi, og tryk på joysticket.**

Sådan slukkes skærmen for menuindstillinger

Skærmen for menuindstillinger slukkes automatisk, hvis der ikke udføres nogen handlinger i et stykke tid. Du kan også skubbe joysticket flere gange til venstre for at slukke skærmen for menuindstillinger.

LCD-skærm
SDM-U27M90

[Picture mode] (Billedtilstand)

Du kan vælge den ønskede billedkvalitet fra forudindstillingerne og justere billedkvaliteten automatisk.

- 1 Tryk på joysticket på bagsiden af skærmen, og skub det opad, nedad, til venstre eller højre for at få vist opsætningsmenuen.
- 2 Vælg den ønskede indstilling, og tryk på joysticket.

Oplysninger om menupunkterne

[Preset mode] (Forudindstillet tilstand)

Vælg den ønskede indstilling fra forudindstillingerne.

[Standard] (Standard): Standardtilstand for billedkvalitet.

[FPS game] (FPS-spil): Egnede til FPS-spil (First Person Shooter).

[Cinema] (Biograf): Egnede til afspilning af film og videoer.

[Game 1] (Spil 1), [Game 2] (Spil 2): Gemmer de justerede indstillinger for [Picture adjustment] (Billedjustering) som en forudindstilling. Hvis du foretager justeringer i [Picture adjustment] (Billedjustering), mens [Game 1] (Spil 1) eller [Game 2] (Spil 2) er valgt, gemmes indstillingerne automatisk.

[Auto picture mode] (Automatisk billedtilstand)

Når der er tilsluttet en HDMI-enhed, vælges automatisk den billedkvalitet, der passer til det indhold, der skal afspilles.

[Off] (Fra): Deaktiverer denne funktion.

[On] (Til): Aktiverer [Auto picture mode] (Automatisk billedtilstand).

Bemærk!

- Når [Auto picture mode] (Automatisk billedtilstand) er indstillet til [On] (Til), anvendes den tilstand for billedkvalitet, som er valgt i [Auto picture mode] (Automatisk billedtilstand), uanset indstillingen for [Preset mode] (Forudindstillet tilstand).

Relateret emne

- [\[Picture adjustment\] \(Billedjustering\)](#)

LCD-skærm
SDM-U27M90

[Gaming assist] (Spilassistent)

Du kan angive indstillinger for nyttige funktioner i løbet af spillet.

- 1 Tryk på joysticket på bagsiden af skærmen, og skub det opad, nedad, til venstre eller højre for at få vist opsætningsmenuen.
- 2 Vælg den ønskede indstilling, og tryk på joysticket.

Oplysninger om menupunkterne

[Crosshair] (Trådkors)

Aktivér trådkorset (krydsmærket) midt på skærmen.

[Off] (Fra): Deaktiverer trådkorset.

[Cursor 1] (Markør 1) til [Cursor 8] (Markør 8): Vælg den form blandt de 8 typer, du vil have vist.

[Timer] (Timer)

Aktivér en timer, som angiver den resterende tid i spillet.

[Off] (Fra): Deaktiverer timeren.

[10:00] til [60:00]: Aktivierer timeren med den angivne tid.

[Frame rate counter] (Billedhastighedstæller)

Få vist billedfrekvensen pr. sekund i realtid.

[Off] (Fra): Viser ikke billedfrekvensen.

[On] (Til): Viser billedfrekvensen.

[Adaptive-Sync/VRR]

Synkroniser billedopdateringsfrekvensen for denne skærm med billedopdateringsfrekvensen for videoen. Når funktionen er aktiveret, kan du undgå hak (forsinkelser) og flimren (afbrydelser) i skærbilledet, mens du spiller.

[Off] (Fra): Deaktiverer denne funktion.

[On] (Til): Aktivierer funktionen Adaptive-Sync/VRR.

[Response time] (Svartid)

Tilpas responstiden for skærmen.

Angiv den ud fra hastigheden for billedafspilningen.

[Standard] (Standard): Normal responstid

[Fast] (Hurtig): Øger responstiden en smule for LCD-panelet.

[Faster] (Hurtigere): Øger responstiden for LCD-panelet.

[Black equalizer] (Sort equalizer)

Opnå bedre synlighed for mørke områder i skærbilledet.

[0] til [3]: Jo højere værdi, desto bedre bliver synligheden for mørke områder.

LCD-skærm
SDM-U27M90

[Picture adjustment] (Billedjustering)

Du kan justere billedkvaliteten som f.eks. lysstyrke og kontrast.

- 1 Tryk på joysticket på bagsiden af skærmen, og skub det opad, nedad, til venstre eller højre for at få vist opsætningsmenuen.
- 2 Vælg den ønskede indstilling, og tryk på joysticket.

Oplysninger om menupunkterne

[Brightness] (Lysstyrke)

Juster lysstyrken for skærmen.

[0] til [100]: Jo højere værdi, desto lysere bliver skærmen.

[Contrast] (Kontrast)

Juster kontrasten for skærmen.

[0] til [100]: Jo højere værdi, desto større differens mellem de lyse og mørke områder på skærmen.

[Sharpness] (Skarphed)

Juster billedskarpheden for skærmen.

[0] til [100]: Jo højere værdi, desto tydeligere bliver skærmen, og jo lavere værdi, desto mere udvisket bliver billedet.

[Gamma] (Gamma)

Vælg gammaværdien fra [1.8], [2.0], [2.2] og [2.4], og indstil den til den optimale tilstand for billedet.

Jo lavere gammaværdi, desto lysere bliver farverne (bortset fra hvid og sort).

[Local dimming] (Lokal dæmpning)

Du kan selv styre baggrundsbelysningen ud fra billedet og øge kontrasten for skærmen.

[Off] (Fra): Deaktiverer denne funktion.

[Low] (Lav), [High] (Høj): Vælg det effektniveau, du vil anvende.

[Hue] (Nuance)

Juster farvenuancen for skærmen.

[0] til [100]: Jo højere værdi, desto mere grønlig bliver skærmen, og jo lavere værdi, desto mere lilla bliver billedet.

[Saturation] (Mætning)

Juster farvemætningen for skærmen.

[0] til [100]: Jo højere værdi, desto dybere bliver farven, og jo lavere værdi, desto lysere bliver farven.

[Color temperature] (Farvetemperatur)

Juster farvetemperaturen for skærmen.

[Neutral] (Neutral): Angiver standardindstillingen for farvetemperatur.

[Warm] (Varm): Sænker farvetemperaturen (mere rødlig) for skærmen.

[Cool] (Kold): Øger farvetemperaturen (mere blålig) for skærmen.

[Custom] (Tilpasset): Justerer værdierne for de røde, grønne og blå farvetoner for at angive den ønskede farvetemperatur.

- [Red] (Rød): Justerer værdien for den røde farvetone.
- [Green] (Grøn): Justerer værdien for den grønne farvetone.

- [Blue] (Blå): Justerer værdien for den blå farvetone.

[Aspect ratio] (Billedformat)

Angiv højde-bredde-forholdet for skærmen.

[16:9]: Angiver højde-bredde-forholdet til 16:9.

[Auto resize] (Automatisk tilpasning af størrelse): Justerer højde-bredde-forholdet ud fra det viste billede.

[4:3]: Angiver højde-bredde-forholdet til 4:3.

[Original] (Original): Viser billederne med det oprindelige højde-bredde-forhold.

Tip!

- Du kan også justere lysstyrken for skærmen ved at skubbe joysticket opad eller nedad, mens menuen ikke er vist.
- Når video i HDR-signalformat er input, kan [Brightness] (Lysstyrke) ikke justeres.

G-462-100-93(1) Copyright 2022 Sony Corporation

LCD-skærm
SDM-U27M90

[Input] (Input)

Du kan vælge det ønskede input og angive indstillingerne for det.

- 1 Tryk på joysticket på bagsiden af skærmen, og skub det opad, nedad, til venstre eller højre for at få vist opsætningsmenuen.
- 2 Vælg den ønskede indstilling, og tryk på joysticket.

Oplysninger om menupunkterne

[HDMI 1]

Vælger input af typen HDMI 1.

[HDMI 2]

Vælger input af typen HDMI 2.

[DP]

Vælger input af typen DisplayPort.

[USB-C (DP Alt Mode)]

Vælger input af typen USB-C.

[Auto select] (Automatisk valg)

Vælg inputsignalet automatisk.

Hvis der er flere inputsignaler, vælges de i følgende prioriterede rækkefølge.

HDMI 1→HDMI 2→DisplayPort→USB-C

[Off] (Fra): Deaktiverer denne funktion.

[On] (Til): Aktiverer automatisk valg af input.

[Control for HDMI] (Kontrol for HDMI)

Du kan udføre handlinger som f.eks. aktivering/deaktivering eller valg af input for den enhed, der er tilsluttet med et HDMI-kabel.

[Off] (Fra): Deaktiverer denne funktion.

[On] (Til): Aktiverer funktionen til styring af HDMI-enheden.

[DP version number] (DP-versionsnummer)

Angiv versionsnummeret for DisplayPort.

Angiv nummeret til samme version som DisplayPort for den tilsluttede enhed.

[1.2]/[1.4]

LCD-skærm
SDM-U27M90

[USB hub] (USB-hub)

Du kan foretage indstillinger for KVM-omskifteren og USB-strømforsyningen.

- 1 Tryk på joysticket på bagsiden af skærmen, og skub det opad, nedad, til venstre eller højre for at få vist opsætningsmenuen.
- 2 Vælg den ønskede indstilling, og tryk på joysticket.

Oplysninger om menupunkterne

[KVM switch 1] (KVM-kontakt 1)/[KVM switch 2] (KVM-kontakt 2)

Når der er tilsluttet 2 eksterne enheder som f.eks. en computer eller spilkonsol, kan du bruge den USB-enhed, der er tilsluttet skærmen, for at styre den eksterne enhed, der er valgt.

[KVM switch 1] (KVM-kontakt 1) er tilknyttet USB-C upstream-forbindelsen og [KVM switch 2] (KVM-kontakt 2) er tilknyttet USB-B upstream-forbindelsen.

[HDMI 1 sync] (HDMI 1-synkronisering): Forbinder HDMI 1-videoinputsignalet med USB upstream.

[HDMI 2 sync] (HDMI 2-synkronisering): Forbinder HDMI 2-videoinputsignalet med USB upstream.

[DP sync] (DP-synkronisering): Forbinder DP-videoinputsignalet med USB upstream.

[USB-C sync] (USB-C-synkronisering): Forbinder USB-C-videoinputsignalet med USB upstream.

[Sync off] (Synkronisering fra): Opretter ikke forbindelse.

[USB charge (power off)] (USB-opladning (strøm fra))

Angiv, om den enhed, der er tilsluttet USB-stikket, skal oplades, når skærmen er i standby-tilstand.

[Off] (Fra): Oplader ikke i dvaletilstand.

[On] (Til): Oplader i dvaletilstand.

Bemærk!

- Der kræves USB-B og USB-C upstream-tilslutninger for at USB-strømforsyningen fungerer.
- Ved opdatering af skærmens software skal du tilslutte computeren med den opsætningssoftware, som installeres på denne skærm via USB, og indstille [KVM switch 1] (KVM-kontakt 1)/[KVM switch 2] (KVM-kontakt 2) korrekt.

Relateret emne

- [Brug af KVM-omskifteren \(funktion til automatisk skifte\)](#)
- [Opdatering af softwaren](#)

LCD-skærm
SDM-U27M90

[Audio] (Lyd)

Du kan justere lydstyrken.

- 1 Tryk på joysticket på bagsiden af skærmen, og skub det opad, nedad, til venstre eller højre for at få vist opsætningsmenuen.
- 2 Vælg den ønskede indstilling, og tryk på joysticket.

Oplysninger om menupunkterne

[Audio] (Lyd)

[0] til [100]: Jo højere værdi, desto højere bliver lyden.

Tip!

- Når menuen ikke er vist på skærmen, kan du justere lydstyrken ved at skubbe joysticket til venstre og højre.

LCD-skærm
SDM-U27M90

[Personalize] (Tilpas)

Du kan angive indstillingerne for tænd/sluk-indikatoren og indikatoren på bagsiden.

- 1 Tryk på joysticket på bagsiden af skærmen, og skub det opad, nedad, til venstre eller højre for at få vist opsætningsmenuen.
- 2 Vælg den ønskede indstilling, og tryk på joysticket.

Oplysninger om menupunkterne

[Power LED] (Strøm-LED)

Du kan deaktivere tænd/sluk-indikatoren, selvom skærmen er tændt.

[On] (Til): Aktiverer tænd/sluk-indikatoren.

[Off] (Fra): Deaktiverer tænd/sluk-indikatoren.

[Rear lighting] (Baggrundsbelysning)

Du kan deaktivere strømindikatoren på bagsiden og ændre indikatorfarven, selvom skærmen er tændt.

[Black (Off)] (Sort (fra)): Deaktiverer indikatoren.

[Blue magenta] (Blå magenta)/[Magenta] (Magenta)/[Red magenta] (Rød magenta)/[Red] (Rød)/[Orange] (Orange)/[Yellow] (Gul)/[Green yellow] (Grøngul)/[Green] (Grøn)/[Green cyan] (Grøn cyan)/[Cyan] (Cyan)/[Blue cyan] (Blå cyan)/[Blue] (Blå)/[White] (Hvid): Lyser med den angivne farve.

LCD-skærm
SDM-U27M90

[OSD menu] (OSD-menu)

Du kan angive sproget og andre indstillinger på skærmen for menuindstillinger.

- 1 Tryk på joysticket på bagsiden af skærmen, og skub det opad, nedad, til venstre eller højre for at få vist opsætningsmenuen.
- 2 Vælg den ønskede indstilling, og tryk på joysticket.

Oplysninger om menupunkterne

[Language] (Sprog)

Angiv sproget på skærbilledet for menupunkter.

[Transparency] (Transparens)

Angiv transparensen på skærbilledet for menupunkter.

[0] til [100]: Jo højere værdi, desto større transparens.

[OSD time out] (OSD-timeout)

Angiv tiden for visning af skærbilledet for menupunkter.

[5s] til [60s]: Angiv mellem 5 sekunder og 60 sekunder. Når den angivne tid er gået, lukker skærbilledet for menupunkter.

LCD-skærm
SDM-U27M90

[Others] (Andet)

Du kan angive indstillinger for denne skærm og starte skærmen.

- 1 Tryk på joysticket på bagsiden af skærmen, og skub det opad, nedad, til venstre eller højre for at få vist opsætningsmenuen.
- 2 Vælg den ønskede indstilling, og tryk på joysticket.

Oplysninger om menupunkterne

[DDC/CI]

Angiv indstillingerne for denne skærm ved hjælp af den relevante software på computeren.

[Off] (Fra): Deaktiverer denne funktion.

[On] (Til): Aktiverer DDC/CI-funktionen.

[Software version] (Softwareversion)

Du kan få vist softwareversionen for denne skærm.

[Power saving] (Strømbesparelse)/[Eco mode] (Øko-tilstand)

Reducer lysstyrken for skærmen for at opnå et lavere strømforbrug.

[Off] (Fra): Deaktiverer denne funktion. Giver et normalt strømforbrug.

[On] (Til): Aktiverer strømbesparelsesfunktionen.

[Text magnification]

Visningen af bogstaver bliver større på skærbilledet for menupunkter.

[Off] (Fra): Deaktiverer denne funktion.

[On] (Til): Aktiverer funktionen til tekstforstørrelse.

[Text magnification] fungerer kun, når [Language] (Sprog) er indstillet til [English].

[Screen reader]

Du kan betjene skærmen med din stemme uden at skulle se på skærmen.

[Off] (Fra): Deaktiverer denne funktion.

[On] (Til): Aktiverer funktionen Screen reader.

[Screen reader] fungerer kun, når [Language] (Sprog) er indstillet til [English].

[Factory reset] (Nulstilling til fabriksindstillinger)

Nulstiller indstillingerne for skærmen til standardindstillingerne.

Bemærk, at alle indstillinger for skærmen gendannes til de indstillinger, som blev angivet på fabrikken.

Bemærk!

- Du kan ikke slå lyden fra for Screen reader.
- Lydstyrken for Screen reader kan ikke justeres, når hovedtelefonerne er tilsluttet hovedtelefonstikket.
- [Text magnification] og [Screen reader] kan kun indstilles, når [Power saving] (Strømbesparelse)/[Eco mode] (Øko-tilstand) er angivet til [Off] (Fra).
- Når [Power saving] (Strømbesparelse)/[Eco mode] (Øko-tilstand) er indstillet til [On] (Til), kan følgende indstillinger ikke ændres. [Adaptive-Sync/VRR], [Black equalizer] (Sort equalizer), [KVM switch 1] (KVM-kontakt 1), [KVM switch 2] (KVM-kontakt 2), [USB charge (power off)] (USB-opladning (strøm fra)), [Rear lighting] (Baggrundsbelysning), [Text magnification] og [Screen reader]

LCD-skærm
SDM-U27M90

Brug af KVM-omskifteren (funktion til automatisk skifte)

KVM står for "Keyboard, Video, Mouse" (tastatur, video, mus).

Når der er tilsluttet 2 enheder som f.eks. en computer og en spillkonsol, kan du vælge den USB-enhed (f.eks. et tastatur og en mus), som styrer dem begge samtidigt.

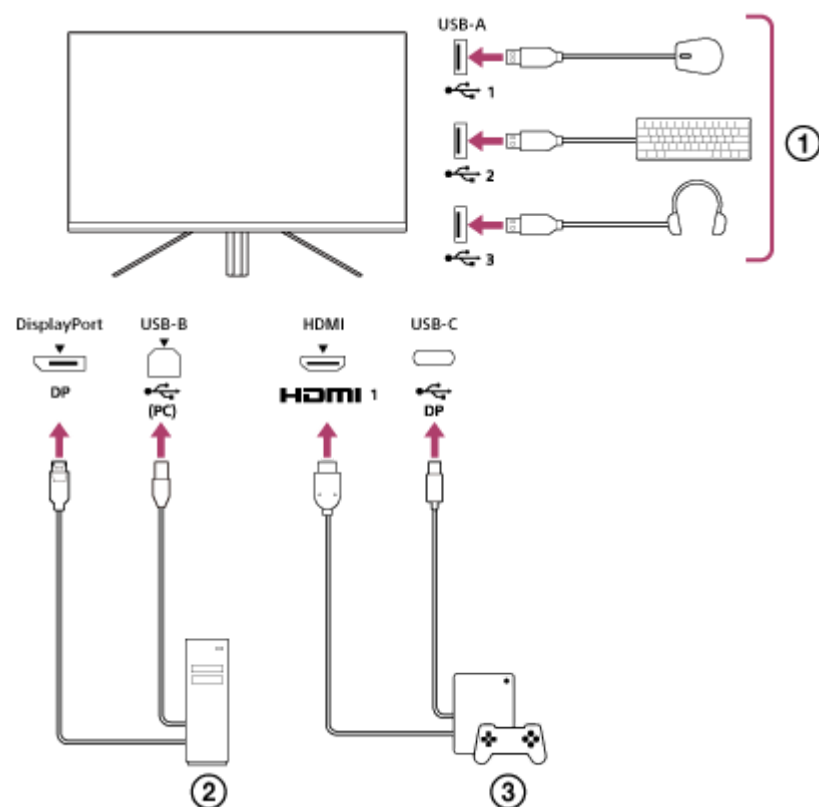

- ① Mus, tastatur, headset osv.
- ② Computer
- ③ Spilkonsol

Når tilslutningen foretages som vist i diagrammet ovenfor, kan den USB-enhed, (①) som styrer computeren (②) og spillkonsollen, (③) vælges samtidigt.

[KVM switch 1] (KVM-kontakt 1) er tilknyttet USB-C upstream-forbindelsen og [KVM switch 2] (KVM-kontakt 2) er tilknyttet USB-B upstream-forbindelsen.

Sådan foretages indstillinger

1. Tryk på joysticket på bagsiden af skærmen, og skub det opad, nedad, til venstre eller højre for at få vist menuen.
2. Vælg [USB hub] (USB-hub)-[KVM switch 1] (KVM-kontakt 1), og tryk derefter på joysticket.
3. Vælg det input for enheden, som skal tildeles [KVM switch 1] (KVM-kontakt 1), og tryk på joysticket. (Hvis figuren ovenfor er relevant, skal du vælge [HDMI 1 sync] (HDMI 1-synkronisering)).
Enheden tildeles [KVM switch 1] (KVM-kontakt 1). (Hvis figuren ovenfor er relevant, anvendes den spillkonsol, der er tilsluttet HDMI port 1.)
4. Du kan også vælge [USB hub] (USB-hub)-[KVM switch 2] (KVM-kontakt 2) og derefter trykke på joysticket.

5. Vælg det input for enheden, som skal tildeles [KVM switch 2] (KVM-kontakt 2), og tryk derefter på joysticket. (Hvis figuren ovenfor er relevant, skal du vælge [DP sync] (DP-synkronisering)).
Enheden tildeles [KVM switch 2] (KVM-kontakt 2). (I figuren ovenfor anvendes en computer, der er tilsluttet DisplayPort-stikket).

Sådan skifter du input

1. Tryk på joysticket bag på skærmen, skub det til venstre for at vælge  [Input] (Input), og tryk derefter på det.
2. Vælg det input, der er tildelt [KVM switch 1] (KVM-kontakt 1) eller [KVM switch 2] (KVM-kontakt 2).
Du kan betjene den valgte enhed med den USB-enhed, der er tilsluttet skærmen.

Bemærk!

- Ved opdatering af skærmens software skal du tilslutte computeren med den opsætningssoftware, som installeres på denne skærm via USB, og indstille [KVM switch 1] (KVM-kontakt 1)/[KVM switch 2] (KVM-kontakt 2) korrekt.
- KVM-omskifteren kan kun indstilles, når [Power saving] (Strømbesparelse)/[Eco mode] (Øko-tilstand) er indstillet til [Off] (Fra).

Tip!

- Hvis du vil styre valget af inputenheder, skal du tilslutte en computer eller en spilkonsol til skærmen med et USB-kabel.

Relateret emne

- [Brug af joysticket](#)
- [Brug af menuen](#)
- [\[USB hub\] \(USB-hub\)](#)
- [\[Others\] \(Andet\)](#)
- [Opdatering af softwaren](#)

LCD-skærm
SDM-U27M90

Brug af opsætningssoftwaren (Windows)

Med softwaren kan du angive forskellige indstillinger for skærmen fra din computer. Softwaren kan hentes fra de websteder til support, som er nævnt nedenfor.

- For kunder i USA
<https://www.sony.com/electronics/support>
 - For kunder i Canada
<https://www.sony.ca/en/electronics/support>
 - For kunder i Europa
<https://www.sony.eu/support>
 - For kunder i Kina
<https://service.sony.com.cn>
 - For kunder i Asien (eller andre områder)
<https://www.sony-asia.com/support>
-

Relateret emne

- [Opdatering af softwaren](#)

LCD-skærm
SDM-U27M90

Fejlfinding

Hvis skærmen ikke fungerer korrekt, skal du kontrollere, om der er problemer, før du sender den til reparation.
Hvis et problem varer ved, skal du kontakte din nærmeste Sony-forhandler.

G-462-100-93(1) Copyright 2022 Sony Corporation

LCD-skærm
SDM-U27M90

Skærmen er tom

- Kontrollér, at strømledningen og tilslutningsledningerne til andre enheder er tilsluttet korrekt.
 - Tryk på strømknappen bag på skærmen for at tænde for strømmen.
 - Tænd for strømmen til de andre enheder.
-
-

Relateret emne

- [Tilslutninger](#)

LCD-skærm
SDM-U27M90

Der høres ingen lyd fra skærmen

- Skub joysticket til venstre eller højre for at justere lydstyrken.
-

Relateret emne

- [Brug af joysticket](#)

G-462-100-93(1) Copyright 2022 Sony Corporation

Websteder for support

Besøg webstederne for support for at få de seneste oplysninger.

- For kunder i USA
<https://www.sony.com/electronics/support>
- For kunder i Canada
<https://www.sony.ca/en/electronics/support>
- For kunder i Europa
<https://www.sony.eu/support>
- For kunder i Kina
<https://service.sony.com.cn>
- For kunder i Asien (eller andre områder)
<https://www.sony-asia.com/support>

LCD-skærm
SDM-U27M90

Understøttede formater

Hvert input understøtter formaterne markeret med " ○ ".

PC-formater

Opløsning	Vertikal frekvens (Hz)	HDMI	DP/USB-C (DP Alt Mode)
640×480	60	○	○
800×600	60	○	○
1024×768	60	○	○
1280×1024	60	○	○
1920×1080	60	○	○
1920×1080	120	○	○
2560×1440	60	○	○
2560×1440	120	○	○
2560×1440	144		○
3840×2160	24	○	○
3840×2160	25	○	○
3840×2160	30	○	○
3840×2160	60	○	○
3840×2160	95		○
3840×2160	120	○	○
3840×2160	144		○

CE-formater

Opløsning	Vertikal frekvens (Hz)	HDMI	DP/USB-C (DP Alt Mode)
640×480	60	○	○
720×480	59,94	○	○
720×480	60	○	○
720×576	50	○	○
1280×720	50	○	○

Opløsning	Vertikal frekvens (Hz)	HDMI	DP/USB-C (DP Alt Mode)
1280×720	60	○	○
1920×1080	24	○	○
1920×1080	25	○	○
1920×1080	30	○	○
1920×1080	50	○	○
1920×1080	60	○	○
1920×1080	120	○	○
2560×1440	60	○	○
3840×2160	24	○	○
3840×2160	25	○	○
3840×2160	30	○	○
3840×2160	50	○	○
3840×2160	60	○	○
3840×2160	120	○	○

G-462-100-93(1) Copyright 2022 Sony Corporation

LCD-skærm
SDM-U27M90

Opdatering af softwaren

Når der findes en opdatering til softwaren, kan du opdatere softwaren til skærmen ved hjælp af en computer (Windows).

- 1 Se "[Brug af opsætningssoftwaren \(Windows\)](#)", og download opsætningssoftwaren.
- 2 Se "[Brug af KVM-omskifteren \(funktion til automatisk skifte\)](#)", og vælg USB upstream-forbindelsen og videoinputforbindelsen.
- 3 Følg anvisninger til opsætningssoftwaren for at opdatere softwaren til skærmen.

Bemærk!

- Indikatoren på bagsiden blinker under softwareopdateringen.
- Når softwareopdateringen er fuldført, skal du frakoble strømkablet og tilslutte det igen.
- Ved opdatering af softwaren må der kun være tilsluttet en skærm. Undgå at tilslutte 2 eller flere skærme.

Relateret emne

- [Brug af KVM-omskifteren \(funktion til automatisk skifte\)](#)
- [Brug af opsætningssoftwaren \(Windows\)](#)