



Käytä tätä Käyttöopasta, kun sinulla on kysyttävää tai ongelmia tämän näytön käytössä.

## Aloittaminen

[Tietoja tämän näytön oppaista](#)

### Osat ja säätimet

[Näkymä edestä](#)

[Näkymä takaa](#)

## Asentaminen

[Näytön asentaminen](#)

[Telineen irrottaminen](#)

[Näytön asennon säätäminen](#)

[Näytön kantaminen](#)

[Liitännöjen tekeminen](#)

## Näytön käyttäminen

[Virran kytkeminen ja katkaiseminen](#)

---

[Ohjaussauvan käyttäminen](#)

---

[Tuloliitännän vaihtaminen](#)

---

**Asetusten muuttaminen**

---

[Valikon käyttäminen](#)

---

[\[Picture mode\]\\_\(Kuvatila\)](#)

---

[\[Gaming assist\]\\_\(Peliavustaja\)](#)

---

[\[Picture adjustment\]\\_\(Kuvan säätö\)](#)

---

[\[Input\]\\_\(Tulo\)](#)

---

[\[USB hub\]\\_\(USB-keskitin\)](#)

---

[\[Audio\]\\_\(Ääni\)](#)

---

[\[Personalize\]\\_\(Personoi\)](#)

---

[\[OSD menu\]\\_\(Näyttövalikko\)](#)

---

[\[Others\]\\_\(Muuta\)](#)

---

**Hyödyllisten toimintojen käyttäminen**

---

[KVM-kytkimen käyttäminen \(automaattinen vaihtotoiminto\)](#)

---

[Asetusohjelmiston käyttäminen \(Windows\)](#)

---

**Vianmääritys**

---

[Vianmääritys](#)

---

[Näytöllä ei näy mitään](#)

---

[Näytöstä ei kuulu ääntä](#)

---

**Lisätietoja**

---

[Tukisivustot](#)

---

[Tuetut muodot](#)

---

**Ohjelmistopäivitys**

---

[Ohjelmiston päivittäminen](#)

---

LCD-näyttö  
SDM-U27M90

## Tietoja tämän näytön oppaista

---

Tässä oppaassa kuvattu sisältö on seuraava.

### Asetusopas

Selittää tämän näytön käytön aloittamiseen tarvittavat asetukset ja liitännät.

### Käyttöohjeet

Selittää turvallisuuteen liittyvät varotoimet.

### Käyttöopas (tämä verkko-opas)

Selittää, miten tätä näyttöä käytetään.

#### Huomautus

- Näytön rakennetta ja teknisiä tietoja voidaan muuttaa ilman ennakoilmoitusta.

#### Vihje

- Näytössä suluissa [--] näkyvät kirjaimet osoittavat valikkokohteet.
- Yksityiskohtia voidaan jättää kuvista pois.
- Asetusoppaan voi ladata tukisivustoilta.

---

#### Aiheeseen liittyvää

- [Tukisivustot](#)

LCD-näyttö  
SDM-U27M90

## Näkymä edestä

---

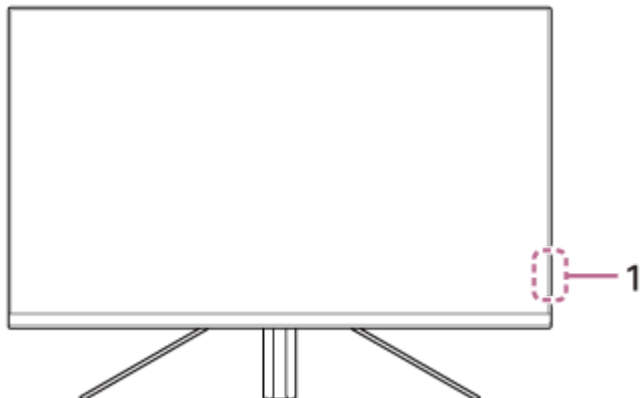

### 1. Virran led-valo

Ilmaisee näytön tilan.

- Valkoinen: virta kytketty
- Keltainen: valmiustilassa
- Sammuneena: virta katkaistu

## Näkymä takaa

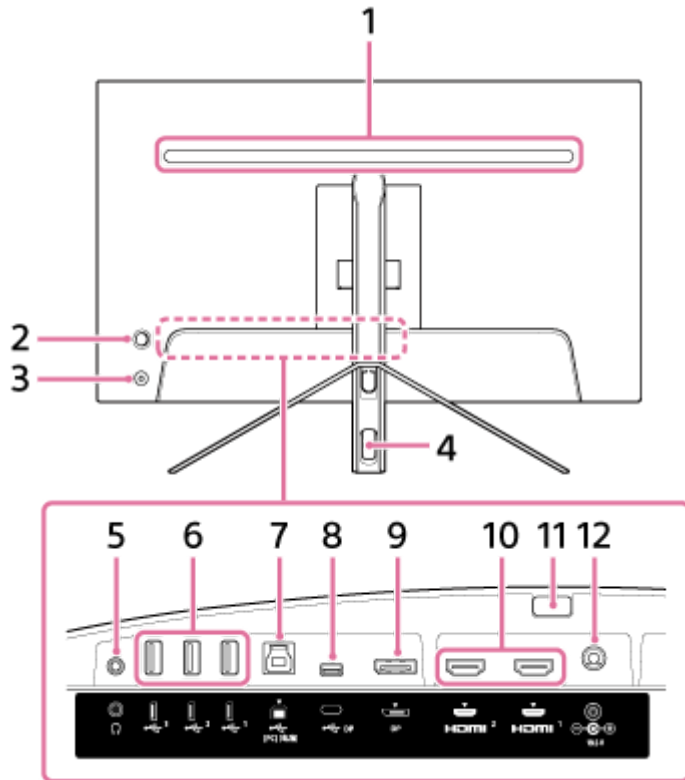

### 1. Takaosan led-valo

Palaa, kun virta on kytketty.

Voit myös asettaa valaistuksen värin tai sammuttaa sen.

### 2. Ohjaussauva

Tekee äänenvoimakkuuden säädön, kirkkauden säädön, tulon valinnan ja erilaisia asetuksia näyttämällä valikon.

### 3. Virtapainike

Kytkee näytön virran päälle. Jos painat tätä painiketta näytön ollessa päällä, näyttö sammuu.

### 4. Kaapelin läpivientireikä

Niputtaa näyttöön liitetyt kaapelit viemällä ne reiän läpi.

### 5. Kuulokeliitäntä

Liitä kuulokkeet.

Kun kuulokkeet liitetään, tämän näytön kaiuttimet kytkeytyvät pois päältä.

### 6. USB Type-A -portti 1–3

Liitä USB-oheislaitteet, kuten näppäimistö tai hiiri.

### 7. USB Type-B -portti

Liitä tietokoneen USB-porttiin.

### 8. USB Type-C -liitäntä

Liitä tietokoneeseen, jossa on USB Type-C -liitäntä.

### 9. DisplayPort-portti

Liitä tietokoneeseen, jossa on DisplayPort-lähtö.

#### **10. HDMI-portti 1, 2**

Liitä pelikonsoliin tai tietokoneeseen, jossa on HDMI-lähtö.

#### **11. Telineen irrotuspainike**

Irrota teline painamalla.

#### **12. DC-tuloliitin**

Liitä verkkolaite (vakiovaruste).

---

---

#### **Aiheeseen liittyvää**

- [\[Personalize\] \(Personoi\)](#)
- [Ohjaussauvan käyttäminen](#)
- [Telineen irrottaminen](#)

G-463-100-13(1) Copyright 2022 Sony Corporation

LCD-näyttö  
SDM-U27M90

## Näytön asentaminen

---

Katso Asetusoppaasta lisätietoja näytön asetuksista ja liittämisestä.  
Voit ladata sen myös alla olevilta tukisivustoilta.

- Yhdysvalloissa olevat asiakkaat  
<https://www.sony.com/electronics/support>
- Kanadassa olevat asiakkaat  
<https://www.sony.ca/en/electronics/support>
- Euroopassa olevat asiakkaat  
<https://www.sony.eu/support>
- Kiinassa olevat asiakkaat  
<https://service.sony.com.cn>
- Aasiassa (tai muilla alueilla) olevat asiakkaat  
<https://www.sony-asia.com/support>

## Telineen irrottaminen

- 1 Sammuta näyttö, säädä telineen korkeus maksimiin ja aseta se sitten LCD-paneelipinta alaspäin.

Aseta pehmeä kangas tukevalle alustalle, ettei LCD-paneelin pinta vahingoitu.

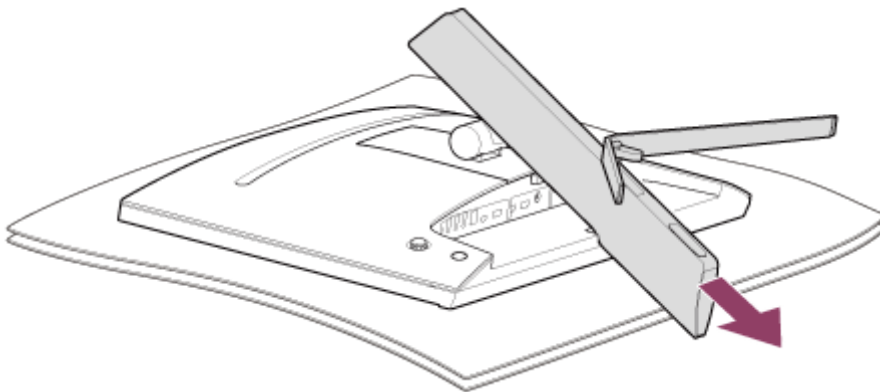

- 2 Paina näytön takana olevaa telineen irrotuspainiketta.

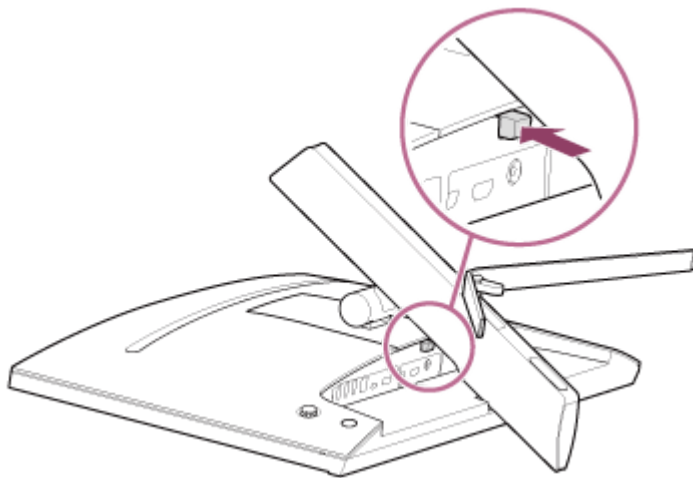

- 3 Nosta teline ylös.

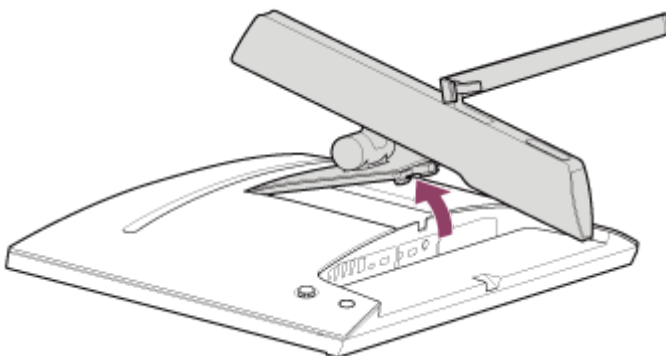

- 4 Vedä teline irti näytöstä.



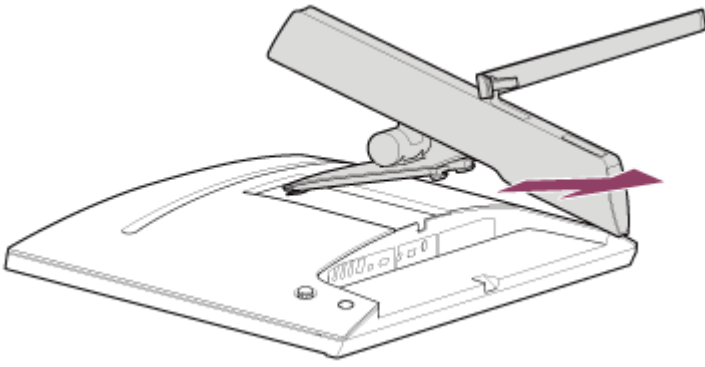

### Huomautus

- Pidä telinettä irrotettaessa tiukasti kiinni telineestä, ettei se kosketa LCD-paneelin pintaa.
- Katso Asetusoppaasta, miten irrotettu teline kiinnitetään.

### Aiheeseen liittyvää

- [Tietoja tämän näytön oppaista](#)
- [Näytön asennon säätäminen](#)

LCD-näyttö  
SDM-U27M90

## Näytön asennon säätäminen

---

Säädä näytön korkeus ja kulma niin, että näyttöä on helppo katsella.

### Korkeuden säätäminen

Pidä tiukasti kiinni näytöstä ja säädä sen korkeus.  
Varo koskettamasta LCD-paneelin pintaa säädön aikana.

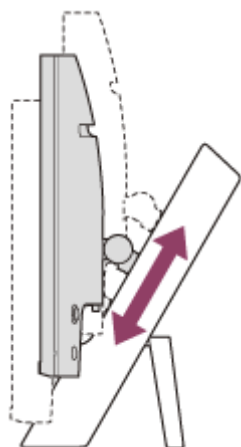

### Kulman säätäminen

Pidä tiukasti kiinni näytöstä ja säädä sen kulma.  
Varo koskettamasta LCD-paneelin pintaa säädön aikana.

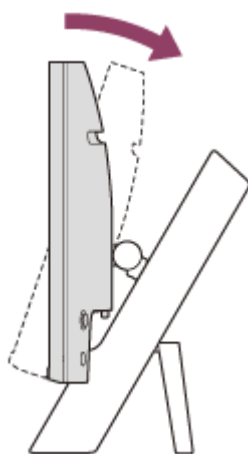

LCD-näyttö  
SDM-U27M90

## Näytön kantaminen

---

Kun kannat näyttöä, käännä näyttöruutu itseäsi kohti ja pidä kiinni vasemman ja oikean puolen alareunasta molemmin käsin.

Varo koskettamasta LCD-paneelin pintaa, kun kannat näyttöä.

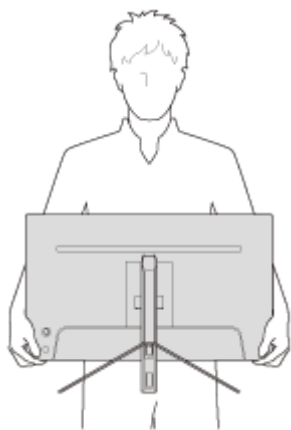

LCD-näyttö  
SDM-U27M90

## Liitännöjen tekeminen

Voit liittää tähän näyttöön laitteita, kuten tietokoneen ja/tai pelikonsolin.

### Huomautus

- Muista irrottaa näytön virtajohto, kun liität laitteiden johtoja.

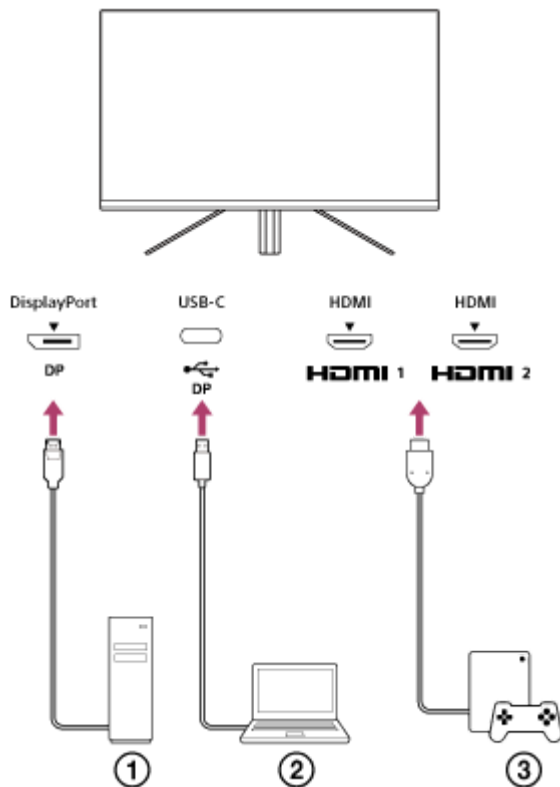

- ① Pöytätietokone
- ② Kannettava tietokone
- ③ Pelikonsoli

LCD-näyttö  
SDM-U27M90

## Virran kytkeminen ja katkaiseminen

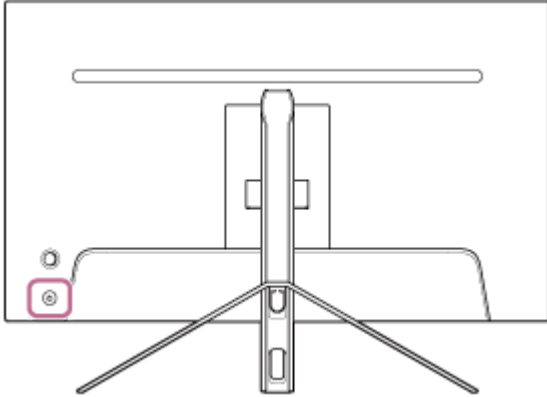

### 1 Paina virtapainiketta.

Virran merkkivalo syttyy valkoisena ja näyttö kytkeytyy päälle.  
Varmista, että liitetty laite on päällä, jos näytöllä ei näy mitään.

### 2 Katkaise virta painamalla virtapainiketta.

Virran merkkivalo sammuu ja näyttö sammuu.

### Vihje

- Jos tulosignaalia ei ole, näyttö siirtyy valmiustilaan ja virran merkkivalo palaa oranssina.

LCD-näyttö  
SDM-U27M90

## Ohjaussauvan käyttäminen

Voit käyttää ohjaussauvaa ja tehdä äänenvoimakkuuden säädön, kirkkauden säädön, tulon valinnan ja erilaisia asetuksia näyttämällä valikon.

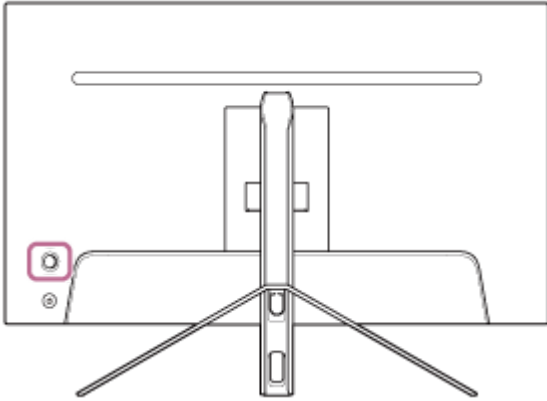

### Äänenvoimakkuuden säätäminen

Kun valikko ei ole näkyvässä, siirrä näytön takana olevaa ohjaussauvaa vasemmalle tai oikealle.

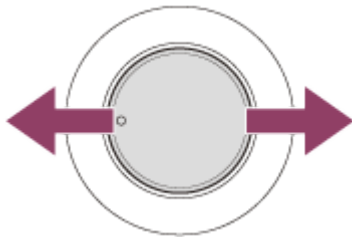

Äänenvoimakkuuden säätönäyttö tulee näkyviin ja voit suorittaa seuraavat toiminnot.

- Edestä katsottuna lisää äänenvoimakkuutta siirtämällä sitä oikealle (ulokepuolelle) ja pienennä äänenvoimakkuutta siirtämällä sitä vasemmalle.
- Mykistä ääni siirtämällä ohjaussauvaa alas.
- Ohjaussauvan siirtäminen ylöspäin mykistysnäytön ollessa näkyvässä peruuttaa mykistykseen ja näyttö palaa äänenvoimakkuuden säätönäyttöön.
- Äänenvoimakkuuden säätönäyttö katoaa, kun painat ohjaussauvaa näytön ollessa näytössä tai kun mitään toimintoa ei suoriteta vähään aikaan.

#### Vihje

- Kuulokeliitännän ja sisäisen kaiuttimen äänenvoimakkuus voidaan säätää erikseen.

### Näytön kirkkauden säätäminen

Kun valikko ei ole näkyvässä, siirrä näytön takana olevaa ohjaussauvaa ylös tai alas.

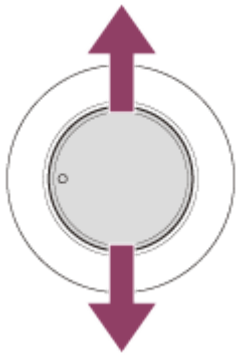

Kirkkauden säätönäyttö tulee näkyviin ja voit suorittaa seuraavat toiminnot.

- Siirrä sitä ylös tai oikealle näytön kirkkauden lisäämiseksi, ja siirrä sitä alas tai vasemmalle näytön tummentamiseksi.
- Kirkkauden säätönäyttö katoaa, kun painat ohjaussauvaa näytön ollessa näytössä tai kun mitään toimintoa ei suoriteta vähään aikaan.

## Valikon näyttäminen

Kun valikko ei ole näkyvässä, paina ohjaussauvaa näytön takana.



Valikko tulee näkyviin, ja voit valita tuloa ja tehdä erilaisia asetuksia siirtämällä ohjaussauvaa ylös, alas, vasemmalle ja oikealle.

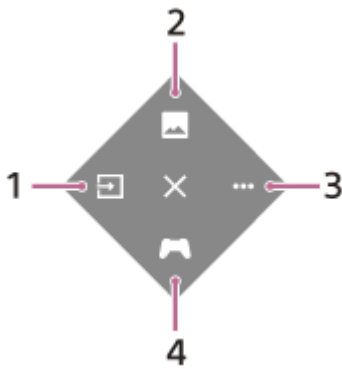

1. Valitse tulo.
2. Säädä kuvanlaatu.
3. Tee tähän näyttöön liittyvät asetukset.
4. Tee asetukset hyödyllisille toiminnoille pelin aikana.

## Valikon sammuttaminen

Siirrä ohjaussauvaa toistuvasti vasemmalle.

---

### Aiheeseen liittyvää

- [Tuloliitännän vaihtaminen](#)
- [\[Picture adjustment\] \(Kuvan säätö\)](#)

- [Others] (Muuta)
- [Gaming assist] (Peliavustaja)
- Valikon käyttäminen

G-463-100-13(1) Copyright 2022 Sony Corporation



## Tuloliitännän vaihtaminen

---

Tämä näyttö valitsee automaattisesti tulon, johon signaalia syötetään.  
Jos tulosignaaleja on useita, tulot valitaan seuraavassa prioriteettijärjestyksessä.  
HDMI 1→HDMI 2→DisplayPort→USB-C  
Vaihda tuloa manuaalisesti ohjaussauvalla.

**1 Paina näytön takana olevaa ohjaussauvaa.**

Valikko tulee näkyviin.

**2 Siirrä ohjaussauvaa vasemmalle.**

Tulon valintavalikko tulee näkyviin.

**3 Valitse haluttu tulo.**

**4 Paina ohjaussauvaa.**

Tulo vaihtuu valituksi.

### Huomautus

- Kun [Auto select] (Automaattinen valinta) -asetuksena on [Off] (Pois), tuloa ei valita automaattisesti.
- Kun [Control for HDMI] (HDMI-ohjaus) -asetuksena on [On] (Päällä), kyseisen laitteen tulo valitaan automaattisesti, kun se kytketään päälle tai sitä käytetään.
- Jos tulosignaalia ei ole, tuloa ei valita.

---

### Aiheeseen liittyvää

- [\[Input\] \(Tulo\)](#)

## Valikon käyttäminen

---

Voit tehdä erilaisia asetuksia tälle näytölle valikkoasetusnäytössä.

- 1 Paina näytön takana olevaa ohjaussauvaa.**  
Valikko tulee näkyviin.
- 2 Siirrä ohjaussauvaa ylös, alas, vasemmalle ja oikealle.**  
Valikkoasetusnäyttö tulee näkyviin.
- 3 Valitse haluttu asetus ohjaussauvalla, valitse asetusarvo ja paina sitä.**

### Valikkoasetusnäytön sammuttaminen

Valikkoasetusnäyttö sammuu automaattisesti, jos mitään toimintoa ei suoriteta vähään aikaan. Asetusvalikkonäyttö voidaan sammuttaa myös siirtämällä ohjaussauvaa toistuvasti vasemmalle.

LCD-näyttö  
SDM-U27M90

## [Picture mode] (Kuvatila)

---

Voit valita haluamasi kuvanlaadun esiasetuksista ja säätää kuvanlaatua automaattisesti.

- 1** Paina näytön takana olevaa ohjaussauvaa ja näytä asetusten näyttö siirtämällä sitä ylös, alas, vasemmalle tai oikealle.
- 2** Valitse haluamasi asetus ja paina sitten ohjaussauvaa.

### Tietoja valikkokohteista

#### [Preset mode] (Esiasetustila)

Valitse haluttu asetus esiasetuksista.

[Standard] (Vakio): Vakiokuvanlaatutila.

[FPS game] (FPS-peli): Sopii FPS-pelien (first person shooter) pelaamiseen.

[Cinema] (Elokuva): Sopii elokuvien ja videoiden katseluun.

[Game 1] (Peli 1), [Game 2] (Peli 2): Tallentaa kohdassa [Picture adjustment] (Kuvan säätö) tehdyt asetukset esiasetuksiksi. Jos teet säätöjä kohdassa [Picture adjustment] (Kuvan säätö), kun [Game 1] (Peli 1) tai [Game 2] (Peli 2) on valittuna, asetukset tallennetaan automaattisesti.

#### [Auto picture mode] (Automaattinen kuvatila)

Kun HDMI-laite on liitetty, kuvanlaatu valitaan automaattisesti vastaamaan toistettavaa sisältöä.

[Off] (Pois): Poistaa tämän toiminnon käytöstä.

[On] (Päällä): Ottaa tilan [Auto picture mode] (Automaattinen kuvatila) käyttöön.

#### Huomautus

- Kun [Auto picture mode] (Automaattinen kuvatila) -asetuksena on [On] (Päällä), kohdassa [Auto picture mode] (Automaattinen kuvatila) valittua kuvanlaatutilaa käytetään [Preset mode] (Esiasetustila) -asetuksesta riippumatta.

---

### Aiheeseen liittyvää

- [\[Picture adjustment\] \(Kuvan säätö\)](#)

LCD-näyttö  
SDM-U27M90

## [Gaming assist] (Peliavustaja)

Voit tehdä asetuksia hyödyllisille toiminnoille pelin aikana.

- 1** Paina näytön takana olevaa ohjaussauvaa ja näytä asetusten näyttö siirtämällä sitä ylös, alas, vasemmalle tai oikealle.
- 2** Valitse haluamasi asetukset ja paina sitten ohjaussauvaa.

### Tietoja valikkokohteista

#### [Crosshair] (Hiusristikko)

Kytke hiusristikko (ristimerkki) päälle näytön keskellä.

[Off] (Pois): Kytkee hiusristikon pois päältä.

[Cursor 1] (Kohdistin 1) – [Cursor 8] (Kohdistin 8): Valitse haluamasi muoto näytettäväksi 8 tyyppistä.

#### [Timer] (Ajastin)

Aseta ajastin näyttämään pelin jäljellä oleva aika.

[Off] (Pois): Kytkee ajastimen pois päältä.

[10:00] – [60:00]: Kytkee ajastimen päälle asetettuna aikana.

#### [Frame rate counter] (Kuvataajuuslaskuri)

Näytä kuvanopeus sekunnissa reaaliajassa.

[Off] (Pois): Ei näytä kuvataajuutta.

[On] (Päällä): Näyttää kuvataajuuden.

#### [Adaptive-Sync/VRR]

Synkronoi tämän näytön virkistystaajuus videon kuvataajuuden kanssa. Kun asetukset on käytössä, voit estää näytön pätkimisen (jäätymisen) ja repeilyn (välkkymisen) pelin aikana.

[Off] (Pois): Poistaa tämän toiminnon käytöstä.

[On] (Päällä): Ottaa Adaptive-Sync/VRR-toiminnon käyttöön.

#### [Response time] (Vasteaika)

Muuta näytön vastenopeutta.

Aseta kuvan liikkeen nopeuden mukaan.

[Standard] (Vakio): Normaali vastenopeus.

[Fast] (Nopea): Lisää hieman LCD-paneelin vastenopeutta.

[Faster] (Nopeampi): Lisää LCD-paneelin vastenopeutta.

#### [Black equalizer] (Mustan taajuuskorjain)

Paranna näkyvyyttä näytön tummilla alueilla.

[0] – [3]: Mitä suurempi arvo, sitä parempi on tummien alueiden näkyvyys.

LCD-näyttö  
SDM-U27M90

## [Picture adjustment] (Kuvan säätö)

---

Voit säätää kuvan laatua, kuten kirkkautta ja kontrastia.

- 1** Paina näytön takana olevaa ohjaussauvaa ja näytä asetusten siirtäminen ylös, alas, vasemmalle tai oikealle.
- 2** Valitse haluamasi asetus ja paina sitten ohjaussauvaa.

### Tietoja valikkokohteista

#### [Brightness] (Kirkkaus)

Säädä näytön kirkkautta.

[0] – [100]: Mitä suurempi arvo, sitä kirkkaampi.

#### [Contrast] (Kontrasti)

Säädä näytön kontrastia.

[0] – [100]: Mitä suurempi arvo, sitä suurempi ero näytön kirkkauden ja tummuuden välillä.

#### [Sharpness] (Terävyys)

Säädä näytön terävyyttä.

[0] – [100]: Mitä suurempi arvo, sitä selkeämpi näyttö, ja mitä pienempi arvo, sitä pehmeämpi näyttö.

#### [Gamma] (Gamma)

Valitse gamma-arvo vaihtoehdoista [1.8], [2.0], [2.2] ja [2.4] ja aseta se optimaaliseen tilaan kuvan mukaan.

Mitä pienempi gamma-arvo on, sitä kirkkaammat ovat välivärit (muut kuin valkoinen ja musta).

#### [Local dimming] (Alueittainen himmennys)

Säädä näytön taustavaloa erikseen kuvan mukaan ja lisää näytön kontrastia.

[Off] (Pois): Poistaa tämän toiminnon käytöstä.

[Low] (Matala), [High] (Korkea): Valitse käytettävä tehostetaso.

#### [Hue] (Värisävy)

Säädä näytön sävyä.

[0] – [100]: Mitä suurempi arvo, sitä vihertävämpi väri, ja mitä pienempi arvo, sitä purppuraisempi väri.

#### [Saturation] (Värikylläisyys)

Säädä näytön väriheyttä.

[0] – [100]: Mitä suurempi arvo, sitä syvämpi väri, ja mitä pienempi arvo, sitä vaaleampi väri.

#### [Color temperature] (Väriämpötila)

Säädä näytön väriämpötilaa.

[Neutral] (Neutraali): Asettaa vakioväriämpötilan.

[Warm] (Lämmin): Laskee näytön väriämpötilaa (punertavaksi).

[Cool] (Viileä): Nostaa näytön väriämpötilaa (sinertäväksi).

[Custom] (Mukautettu): Säätää punaisen, vihreän ja sinisen arvot halutun väriämpötilan asettamiseksi.

- [Red] (Punainen): Säätää punaisen arvoa.
- [Green] (Vihreä): Säätää vihreän arvoa.
- [Blue] (Sininen): Säätää sinisen arvoa.

### **[Aspect ratio] (Kuvasuhte)**

Aseta näytön kuvasuhde.

[16:9]: Asettaa kuvasuhteeksi 16:9.

[Auto resize] (Automaattinen koon muutos): Säättää kuvasuhteen kuvan mukaan.

[4:3]: Asettaa kuvasuhteeksi 4:3.

[Original] (Alkuperäinen): Näyttää kuvat alkuperäisessä kuvasuhteessa.

#### **Vihje**

- Voit myös säätää näytön kirkkautta liikuttamalla ohjaussauvaa ylös tai alas, kun valikko ei ole näkyvässä.
- Kun vastaanotetaan HDR-signaalimuotoista videota, [Brightness] (Kirkkaus) -asetusta ei voi säätää.

LCD-näyttö  
SDM-U27M90

## [Input] (Tulo)

---

Voit valita tulon ja tehdä tuloon liittyviä asetuksia.

- 1** Paina näytön takana olevaa ohjaussauvaa ja näytä asetusnäyttö siirtämällä sitä ylös, alas, vasemmalle tai oikealle.
- 2** Valitse haluamasi asetus ja paina sitten ohjaussauvaa.

### Tietoja valikkokohteista

#### [HDMI 1]

Valitsee HDMI 1-tulon.

#### [HDMI 2]

Valitsee HDMI 2-tulon.

#### [DP]

Valitsee DisplayPort-tulon.

#### [USB-C (DP Alt Mode)]

Valitsee USB-C-tulon.

#### [Auto select] (Automaattinen valinta)

Valitse tulosignaalin sisältävä tulo automaattisesti.

Jos tulosignaaleja on useita, tulot valitaan seuraavassa prioriteettijärjestyksessä.

HDMI 1→HDMI 2→DisplayPort→USB-C

[Off] (Pois): Poistaa tämän toiminnon käytöstä.

[On] (Päällä): Ottaa automaattisen tulonvalintatoiminnon käyttöön.

#### [Control for HDMI] (HDMI-ohjaus)

Näytön kanssa voit suorittaa toimintoja, kuten kytkeä päälle/pois päältä tai valita tulon HDMI-kaapelilla liitetylle laitteelle.

[Off] (Pois): Poistaa tämän toiminnon käytöstä.

[On] (Päällä): Ottaa HDMI-laitteen ohjaustoiminnon käyttöön.

#### [DP version number] (DP-versionumero)

Aseta DisplayPort-versionumero.

Aseta samaksi versioksi kuin liitetyn laitteen DisplayPort-versio.

[1.2]/[1.4]

LCD-näyttö  
SDM-U27M90

## [USB hub] (USB-keskitin)

Voit tehdä KVM-kytkimeen ja USB-virtalähteeseen liittyviä asetuksia.

- 1** Paina näytön takana olevaa ohjaussauvaa ja näytä asetusnäyttö siirtämällä sitä ylös, alas, vasemmalle tai oikealle.
- 2** Valitse haluamasi asetus ja paina sitten ohjaussauvaa.

### Tietoja valikkokohteista

#### [KVM switch 1] (KVM-kytkin 1)/[KVM switch 2] (KVM-kytkin 2)

Kun 2 ulkoista laitetta, kuten tietokone tai pelikonsoli, on liitetty, voit ohjata jompaakumpaa valituista ulkoisista laitteista näyttöön liitetyn USB-laitteen avulla.

[KVM switch 1] (KVM-kytkin 1) on liitetty USB-C-lähtöön ja [KVM switch 2] (KVM-kytkin 2) USB-B-lähtöön.

[HDMI 1 sync] (HDMI 1 -synkronointi): Linkittää HDMI 1 -videotulosignaalin USB-lähtöön.

[HDMI 2 sync] (HDMI 2 -synkronointi): Linkittää HDMI 2 -videotulosignaalin USB-lähtöön.

[DP sync] (DP-synkronointi): Linkittää DP-videotulosignaalin USB-lähtöön.

[USB-C sync] (USB-C-synkronointi): Linkittää USB-C-videotulosignaalin USB-lähtöön.

[Sync off ] (Synkronointi pois): Ei linkitä.

#### [USB charge (power off)] (USB-lataus (virta katkaistuna))

Määritä, ladataanko USB-liitäntään kytkettyä laitetta, kun tämä näyttö on valmiustilassa.

[Off] (Pois): Ei lataa lepotilassa.

[On] (Päällä): Lataa lepotilassa.

#### Huomautus

- USB-virransyöttöä varten tarvitaan USB-B- ja USB-C-lähtöliitännät.
- Kun päivität näytön ohjelmistoa, kytke tietokone, jossa on tähän näyttöön USB:n kautta asennettu asetusohjelmisto, ja aseta [KVM switch 1] (KVM-kytkin 1)/[KVM switch 2] (KVM-kytkin 2) oikein.

### Aiheeseen liittyvää

- [KVM-kytkimen käyttäminen \(automaattinen vaihtotoiminto\)](#)
- [Ohjelmiston päivittäminen](#)



LCD-näyttö  
SDM-U27M90

## [Audio] (Ääni)

---

Voit säätää äänenvoimakkuutta.

- 1** Paina näytön takana olevaa ohjaussauvaa ja näytä asetusten näyttö siirtämällä sitä ylös, alas, vasemmalle tai oikealle.
- 2** Valitse haluamasi asetus ja paina sitten ohjaussauvaa.

### Tietoja valikkokohteista

#### [Audio] (Ääni)

[0] – [100]: Mitä suurempi arvo, sitä suurempi äänenvoimakkuus.

#### Vihje

- Kun valikko ei näy näytössä, voit säätää äänenvoimakkuutta siirtämällä ohjaussauvaa vasemmalle ja oikealle.

LCD-näyttö  
SDM-U27M90

## [Personalize] (Personoi)

---

Voit tehdä virran ja takaosan led-valojen asetukset.

- 1** Paina näytön takana olevaa ohjaussauvaa ja näytä asetusten näyttö siirtämällä sitä ylös, alas, vasemmalle tai oikealle.
- 2** Valitse haluamasi asetukset ja paina sitten ohjaussauvaa.

### Tietoja valikkokohteista

#### [Power LED] (Virran LED)

Voit sammuttaa virran led-valon, vaikka näyttö on päällä.

[On] (Päällä): Syyttää virran led-valon.

[Off] (Pois): Sammuttaa virran led-valon.

#### [Rear lighting] (Takavalot)

Voit sammuttaa takaosan led-valon tai muuttaa valaistuksen väriä, vaikka näyttö on päällä.

[Black (Off)] (Musta (Pois)): Sammuttaa led-valon.

[Blue magenta] (Sininen magenta)/[Magenta] (Magenta)/[Red magenta] (Punainen magenta)/[Red] (Punainen)/[Orange] (Oranssi)/[Yellow] (Keltainen)/[Green yellow] (Vihreä keltainen)/[Green] (Vihreä)/[Green cyan] (Vihreä syaani)/[Cyan] (Syaani)/[Blue cyan] (Sininen syaani)/[Blue] (Sininen)/[White] (Valkoinen): Syyttyä valitulla värillä.

LCD-näyttö  
SDM-U27M90

## [OSD menu] (Näyttövalikko)

---

Voit määrittää valikkoasetusnäytön kielen ja muita yksityiskohtia.

- 1** Paina näytön takana olevaa ohjaussauvaa ja näytä asetusten siirtämällä sitä ylös, alas, vasemmalle tai oikealle.
- 2** Valitse haluamasi asetukset ja paina sitten ohjaussauvaa.

### Tietoja valikkokohteista

#### [Language] (Kieli)

Aseta valikkoasetusnäytön kieli.

#### [Transparency] (Läpinäkyvyys)

Aseta valikkoasetusnäytön läpinäkyvyys.

[0] – [100]: Mitä suurempi arvo, sitä suurempi läpinäkyvyys.

#### [OSD time out] (Kuvaruutunäytön aikakatkaisu)

Aseta valikkoasetusnäytön näyttöaika.

[5s] – [60s]: Aseta väliltä 5 sekuntia ja 60 sekuntia. Kun asetettu aika on kulunut, valikkoasetusnäyttö sulkeutuu.

LCD-näyttö  
SDM-U27M90

## [Others] (Muuta)

Voit tehdä tähän näyttöön liittyviä asetuksia ja alustaa tämän näytön.

- 1 Paina näytön takana olevaa ohjaussauvaa ja näytä asetusnäyttö siirtämällä sitä ylös, alas, vasemmalle tai oikealle.**
- 2 Valitse haluamasi asetus ja paina sitten ohjaussauvaa.**

### Tietoja valikkokohteista

#### [DDC/CI]

Tee tämän näytön asetukset käyttämällä tietokoneessa olevaa ohjelmistoa.

[Off] (Pois): Poistaa tämän toiminnon käytöstä.

[On] (Päällä): Ottaa DDC/CI-toiminnon käyttöön.

#### [Software version] (Ohjelmistoversio)

Tämän näytön ohjelmistoversio on nähtävissä.

#### [Power saving] (Virransäästö)/[Eco mode] (Eco-tila)

Vähennä näytön kirkkautta virrankulutuksen pienentämiseksi.

[Off] (Pois): Poistaa tämän toiminnon käytöstä. Kuluttaa sähköä normaalisti.

[On] (Päällä): Ottaa virransäästötoiminnon käyttöön.

#### [Text magnification]

Valikkoasetusnäytön kirjaimet näkyvät suurikokoisina.

[Off] (Pois): Poistaa tämän toiminnon käytöstä.

[On] (Päällä): Ottaa tekstin suurennustoiminnon käyttöön.

[Text magnification] toimii vain, kun [Language] (Kieli) -asetuksena on [English].

#### [Screen reader]

Voit käyttää näyttöä äänellä katsomatta näyttöä.

[Off] (Pois): Poistaa tämän toiminnon käytöstä.

[On] (Päällä): Ottaa Screen reader-toiminnon käyttöön.

[Screen reader] toimii vain, kun [Language] (Kieli) -asetuksena on [English].

#### [Factory reset] (Tehdasasetusten palautus)

Palauta näytön asetukset tehtaan oletusasetuksiksi.

Huomaa, että kaikki näytön asetukset palautetaan tehtaan oletusasetuksiin.

#### Huomautus

- Mykistys ei toimi Screen readerin äänelle.
- Screen readerin äänenvoimakkuutta ei voi säätää, kun kuulokkeet on kytketty kuulokeliitintään.
- [Text magnification] ja [Screen reader] voidaan asettaa vain, kun [Power saving] (Virransäästö)/[Eco mode] (Eco-tila) -asetuksena on [Off] (Pois).
- Kun [Power saving] (Virransäästö)/[Eco mode] (Eco-tila) -asetuksena on [On] (Päällä), seuraavia asetuskohteita ei voi muuttaa. [Adaptive-Sync/VRR], [Black equalizer] (Mustan taajuuskorjain), [KVM switch 1] (KVM-kytkin 1), [KVM switch 2] (KVM-kytkin 2), [USB charge (power off)] (USB-lataus (virta katkaistuna)), [Rear lighting] (Takavallo) [Text magnification] ja [Screen reader]



LCD-näyttö  
SDM-U27M90

## KVM-kytkimen käyttäminen (automaattinen vaihtotoiminto)

KVM tulee sanoista "Keyboard, Video, Mouse" (näppäimistö, video, hiiri).

Kun tähän näyttöön liitetään 2 laitetta, kuten tietokone tai pelikonsoli, voit valita USB-laitteen (kuten näppäimistön ja hiiren), joka ohjaa niitä kaikkia kerralla.

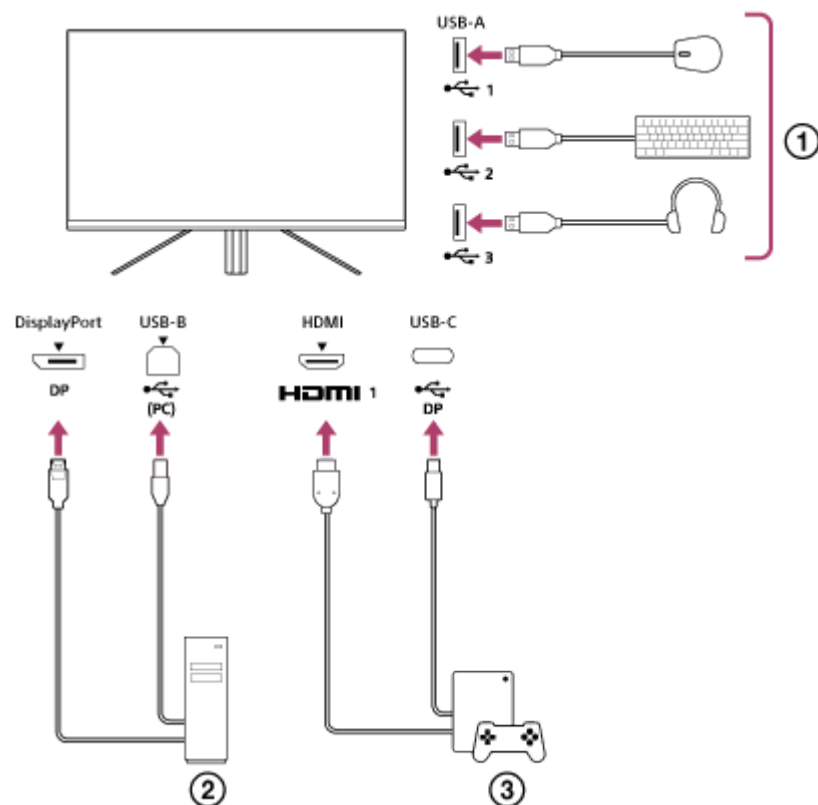

- ① Hiiri, näppäimistö, kuulokkeet jne.
- ② Tietokone
- ③ Pelikonsoli

Kun yhteys muodostetaan yllä olevan kaavion mukaisesti, tietokonetta ( ② ) ja pelikonsolia ( ③ ) ohjaava USB-laite ( ① ) voidaan valita kerralla.

[KVM switch 1] (KVM-kytkin 1) on liitetty USB-C-lähtöön ja [KVM switch 2] (KVM-kytkin 2) USB-B-lähtöön.

### Asettaminen

1. Paina näytön takana olevaa ohjaussauvaa ja näytä valikko siirtämällä sitä ylös, alas, vasemmalle tai oikealle.
2. Valitse [USB hub] (USB-keskitin)-[KVM switch 1] (KVM-kytkin 1) ja paina sitten ohjaussauvaa.
3. Valitse laitteen tulo, jolle määritetään [KVM switch 1] (KVM-kytkin 1) ja paina ohjaussauvaa. (Valitse yllä olevan kuvan tapauksessa [HDMI 1 sync] (HDMI 1 -synkronointi).)  
Laitteelle on määritetty [KVM switch 1] (KVM-kytkin 1). (Yllä olevan kuvan tapauksessa HDMI porttiin 1 kytketty pelikonsoli on käytettävissä.)
4. Valitse vastaavasti [USB hub] (USB-keskitin)-[KVM switch 2] (KVM-kytkin 2) ja paina sitten ohjaussauvaa.

5. Valitse kohtaan [KVM switch 2] (KVM-kytkin 2) määritettävän laitteen tulo ja paina ohjaussauvaa. (Valitse yllä olevan kuvan tapauksessa [DP sync] (DP-synkronointi).)  
Laitteelle on määritetty [KVM switch 2] (KVM-kytkin 2). (Yllä olevassa kuvassa DisplayPort-liittimeen kytketty tietokone on käytettävissä.)

## Vaihtaminen

1. Paina näytön takana olevaa ohjaussauvaa, valitse  [Input] (Tulo) siirtämällä sitä vasemmalle ja paina sitä.
2. Valitse tulo, jolle on määritetty [KVM switch 1] (KVM-kytkin 1) tai [KVM switch 2] (KVM-kytkin 2).  
Voit käyttää valittua laitetta tähän näyttöön liitetyllä USB-laitteella.

### Huomautus

- Kun päivität näytön ohjelmistoa, kytke tietokone, jossa on tähän näyttöön USB:n kautta asennettu asetusohjelmisto, ja aseta [KVM switch 1] (KVM-kytkin 1)/[KVM switch 2] (KVM-kytkin 2) oikein.
- KVM-kytkin voidaan asettaa vain, kun [Power saving] (Virransäästö)/[Eco mode] (Eco-tila) -asetuksena on [Off] (Pois).

### Vihje

- Tulolaitteiden valinnan ohjaamiseksi tietokone tai pelikonsoli on liitettävä tähän näyttöön USB-kaapelilla.

---

### Aiheeseen liittyvää

- [Ohjaussauvan käyttäminen](#)
- [Valikon käyttäminen](#)
- [\[USB hub\] \(USB-keskitin\)](#)
- [\[Others\] \(Muuta\)](#)
- [Ohjelmiston päivittäminen](#)

LCD-näyttö  
SDM-U27M90

## Asetusohjelmiston käyttäminen (Windows)

---

Ohjelmiston avulla voit tehdä erilaisia asetuksia tälle näytölle tietokoneeltasi. Ohjelmiston voi ladata alla olevilta tukisivustoilta.

- Yhdysvalloissa olevat asiakkaat  
<https://www.sony.com/electronics/support>
  - Kanadassa olevat asiakkaat  
<https://www.sony.ca/en/electronics/support>
  - Euroopassa olevat asiakkaat  
<https://www.sony.eu/support>
  - Kiinassa olevat asiakkaat  
<https://service.sony.com.cn>
  - Aasiassa (tai muilla alueilla) olevat asiakkaat  
<https://www.sony-asia.com/support>
- 

### Aiheeseen liittyvää

- [Ohjelmiston päivittäminen](#)



LCD-näyttö  
SDM-U27M90

## Vianmääritys

---

Jos näyttö ei toimi oikein, tarkista ongelmat uudelleen, ennen kuin lähetät sen korjattavaksi.  
Jos ongelmat jatkuvat, ota yhteyttä lähimpään Sony-jälleenmyyjään.

LCD-näyttö  
SDM-U27M90

## Näytöllä ei näy mitään

---

- Tarkista, että virtajohto ja muiden laitteiden liitäntäjohdot on liitetty oikein.
  - Kytke virta päälle painamalla näytön takana olevaa virtapainiketta.
  - Kytke virta muihin laitteisiin.
- 

### Aiheeseen liittyvää

- [Liitännöjen tekeminen](#)

LCD-näyttö  
SDM-U27M90

## Näytöstä ei kuulu ääntä

---

- Säädä äänenvoimakkuutta siirtämällä ohjaussauvaa vasemmalle tai oikealle.
- 

### Aiheeseen liittyvää

- [Ohjaussauvan käyttäminen](#)

LCD-näyttö  
SDM-U27M90

## Tukisivustot

---

Katso uusimmat tiedot alla olevilta tukisivustoilta.

- Yhdysvalloissa olevat asiakkaat  
<https://www.sony.com/electronics/support>
- Kanadassa olevat asiakkaat  
<https://www.sony.ca/en/electronics/support>
- Euroopassa olevat asiakkaat  
<https://www.sony.eu/support>
- Kiinassa olevat asiakkaat  
<https://service.sony.com.cn>
- Aasiassa (tai muilla alueilla) olevat asiakkaat  
<https://www.sony-asia.com/support>

LCD-näyttö  
SDM-U27M90

## Tuetut muodot

Jokainen tulo tukee muotoja, joiden merkintänä on ” ○ ”.

### PC-muodot

Erottelutarkkuus	Pystytaajuus (Hz)	HDMI	DP/USB-C (DP Alt Mode)
640×480	60	○	○
800×600	60	○	○
1024×768	60	○	○
1280×1024	60	○	○
1920×1080	60	○	○
1920×1080	120	○	○
2560×1440	60	○	○
2560×1440	120	○	○
2560×1440	144		○
3840×2160	24	○	○
3840×2160	25	○	○
3840×2160	30	○	○
3840×2160	60	○	○
3840×2160	95		○
3840×2160	120	○	○
3840×2160	144		○

### CE-muodot

Erottelutarkkuus	Pystytaajuus (Hz)	HDMI	DP/USB-C (DP Alt Mode)
640×480	60	○	○
720×480	59,94	○	○
720×480	60	○	○
720×576	50	○	○
1280×720	50	○	○

Erottelutarkkuus	Pystytaajuus (Hz)	HDMI	DP/USB-C (DP Alt Mode)
1280×720	60	○	○
1920×1080	24	○	○
1920×1080	25	○	○
1920×1080	30	○	○
1920×1080	50	○	○
1920×1080	60	○	○
1920×1080	120	○	○
2560×1440	60	○	○
3840×2160	24	○	○
3840×2160	25	○	○
3840×2160	30	○	○
3840×2160	50	○	○
3840×2160	60	○	○
3840×2160	120	○	○

G-463-100-13(1) Copyright 2022 Sony Corporation

## Ohjelmiston päivittäminen

---

Kun ohjelmistolle on saatavana päivitys, voit päivittää näytön ohjelmiston tietokoneella (Windows).

- 1 Katso ”[Asetusohjelmiston käyttäminen \(Windows\)](#)” ja lataa asetusohjelmisto.
- 2 Katso ”[KVM-kytkimen käyttäminen \(automaattinen vaihtotoiminto\)](#)” ja tee USB-lähtöliitäntä ja videotuloliitäntä.
- 3 Päivitä näytön ohjelmisto noudattamalla asetusohjelmiston ohjeita.

### Huomautus

- Takaosan led-valo vilkkuu ohjelmistopäivityksen aikana.
- Kun ohjelmistopäivitys on valmis, irrota virtajohto pistorasiasta ja kytke se uudelleen.
- Kun päivität ohjelmistoa, liitä vain yksi näyttö. Älä liitä 2 tai useampaa näyttöä.

---

### Aiheeseen liittyvää

- [KVM-kytkimen käyttäminen \(automaattinen vaihtotoiminto\)](#)
- [Asetusohjelmiston käyttäminen \(Windows\)](#)