

LCD Monitör
SDM-U27M90



Bu monitörü kullanırken bir sorunuz veya sorunuz olduğunda bu Yardıı Kılavuzunu kullanın.

Başlangıç

[Bu monitörün kılavuzları hakkında](#)

Parça ve Denetimlerin Kılavuzu

[Önden görünüş](#)

[Arkadan görünüş](#)

Kurulum

[Monitörün kurulumu](#)

[Standın ayrılması](#)

[Monitör ekranının konumunu ayarlama](#)

[Monitörü taşıma](#)

[Bağlantıları kurma](#)

Monitörün Kullanımı

[Gücü açma/kapama](#)

[Joystick'i kullanma](#)

[Girişin değiştirilmesi](#)

Ayarların Değiştirilmesi

[Menünün kullanılması](#)

[Resim Modu]

[Oyun yardımcısı]

[Resim ayarlama]

[Girişler]

[USB Hub]

[Ses]

[Kişiselleştir]

[OSD menüsü]

[Diğer]

Faydalı işlevlerin kullanımı

[KVM tuşunu kullanma \(Otomatik geçiş işlevi\)](#)

[Ayar yazılımını kullanma \(Windows\)](#)

Sorun giderme

[Sorun giderme](#)

[Ekranda hiçbir şey görüntülenmiyor](#)

[Monitörden ses çıkışı yok](#)

Ek Bilgiler

[Destek siteleri](#)

[Desteklenen Formatlar](#)

Yazılım Güncellemesi

[Yazılımın güncellenmesi](#)

LCD Monitör
SDM-U27M90

Bu monitörün kılavuzları hakkında

Bu kılavuzda açıklanan içerik aşağıdaki gibidir.

Kurulum Kılavuzu

Bu monitörü kullanmaya başlamak için gereken kurulum ve bağlantıyı açıklar.

Kullanma Kılavuzu

Güvenlik önlemlerini açıklar.

Yardıml Kılavuzu (bu Web kılavuzu)

Bu monitörün nasıl kullanılacağını açıklar.

Not

- Monitörün tasarımı ve teknik özellikleri önceden haber verilmeksizin değiştirilebilir.

İpucu

- Ekranda görüntülenen parantez [--] içindeki harfler menü öğelerini gösterir.
- Ayrıntılar resimlerden çıkarılmış olabilir.
- Kurulum Kılavuzu, destek sitelerinden indirilebilir.

İlgili Konu

- [Destek siteleri](#)

LCD Monitör
SDM-U27M90

Önden görünüş

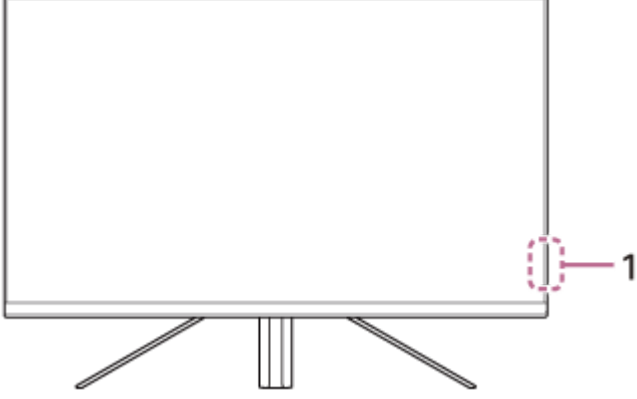

1. Güç LED'i

Monitör durumunu gösterir.

- Beyaz: güç açık
- Kehribar: beklemede
- Kapalı: güç kapalı

LCD Monitör
SDM-U27M90

Arkadan görünüş

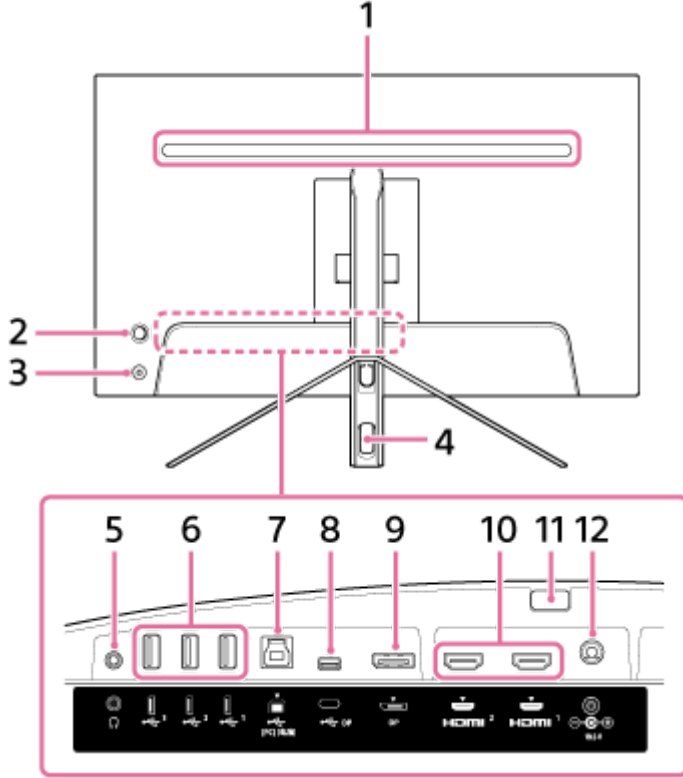

1. Arka LED

Güç açıkken yanar.

Ayrıca aydınlatma rengini ayarlayabilir veya kapatabilirsiniz.

2. Joystick

Menüyü görüntüleyerek ses ayarı, parlaklık ayarı, giriş seçimi ve çeşitli ayarları yapar.

3. Güç düğmesi

Monitörün gücünü açar. Monitör açıkken bu düğmeye basarsanız monitör kapanır.

4. Kablo geçirme deliği

Monitöre bağlı kabloları geçirerek toplar.

5. Kulaklık jakı

Kulaklığı bağlayın.

Kulaklık bağlandığında, bu monitörün hoparlörleri kapatılır.

6. USB Type-A bağlantı noktası 1 ila 3

Klavye veya fare gibi USB çevre birimlerini bağlayın.

7. USB Type-B bağlantı noktası

Bir bilgisayardaki USB bağlantı noktasına bağlayın.

8. USB Type-C terminali

USB Type-C terminali bulunan bir bilgisayara bağlayın.

9. DisplayPort bağlantı noktası

DisplayPort çıkışı bulunan bir bilgisayara bağlayın.

10. HDMI bağlantı noktası 1, 2

HDMI çıkışı bulunan bir oyun konsoluna veya bilgisayara bağlanın.

11. Stand ayırma düğmesi

Standı ayırmak için basın.

12. DC giriş terminali

AC adaptörünü (ürünle verilir) bağlayın.

İlgili Konu

- [\[Kişiselleştir\]](#)
- [Joystick'i kullanma](#)
- [Standın ayrılması](#)

G-463-100-63(1) Copyright 2022 Sony Corporation

LCD Monitör
SDM-U27M90

Monitörün kurulumu

Monitörün kurulumu ve bağlantısı için Kurulum Kılavuzuna bakın.
Aşağıdaki destek sitelerinden de indirebilirsiniz.

- ABD'deki müşteriler için
<https://www.sony.com/electronics/support>
- Kanada'daki müşteriler için
<https://www.sony.ca/en/electronics/support>
- Avrupa'daki müşteriler için
<https://www.sony.eu/support>
- Çin'deki müşteriler için
<https://service.sony.com.cn>
- Asya'daki (veya diğer bölgelerdeki) müşteriler için
<https://www.sony-asia.com/support>

Standın ayrılması

- 1 Monitörü kapatın, standın yüksekliğini maksimuma çıkarın, ardından LCD panel yüzeyi aşağı bakacak şekilde yerleştirin.

LCD panel yüzeyinin zarar görmemesi için sabit bir yüzeye yumuşak bir bez serin.

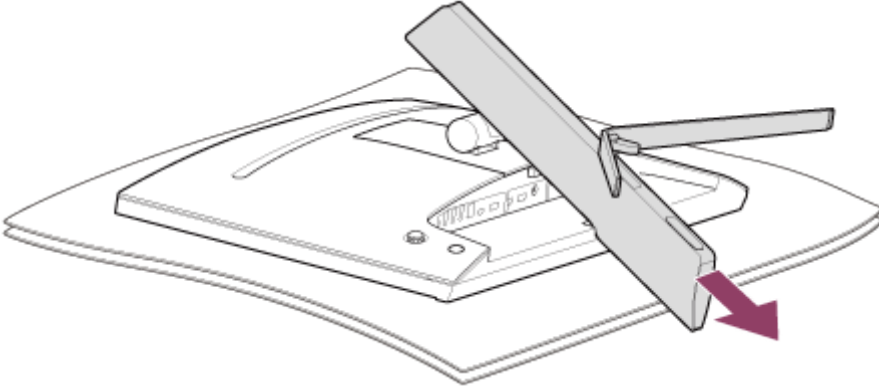

- 2 Monitörün arkasındaki stand ayırma düğmesine basın.

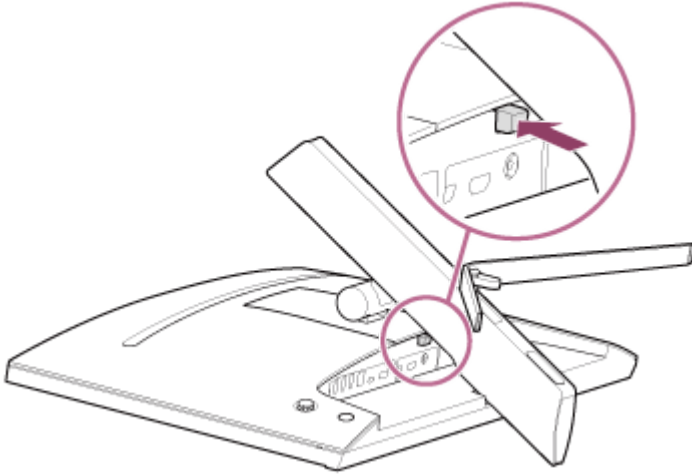

- 3 Standı yukarı kaldırın.

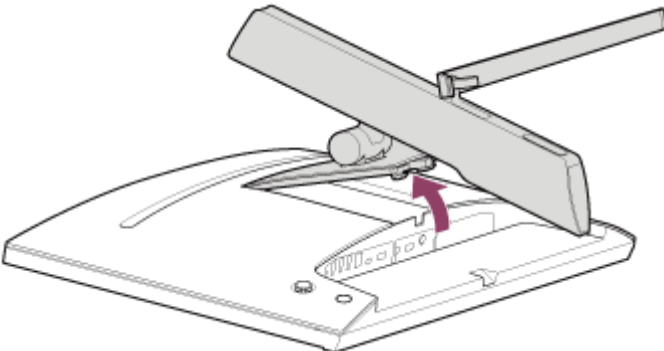

- 4 Standı monitörden dışarı çekin.

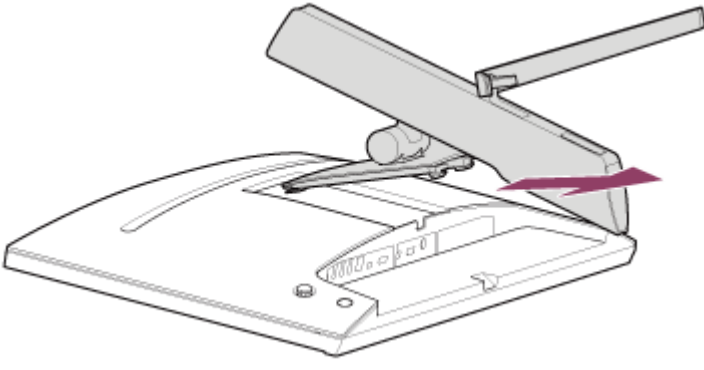

Not

- Standı ayırırken, LCD panel yüzeyine dokunmayacak şekilde standı sıkıca tutun.
- Ayrılmış standın nasıl takılacağını öğrenmek için Kurulum Kılavuzuna bakın.

İlgili Konu

- [Bu monitörün kılavuzları hakkında](#)
- [Monitör ekranının konumunu ayarlama](#)

LCD Monitör
SDM-U27M90

Monitör ekranının konumunu ayarlama

Ekranın izlenmesini kolaylaştırmak için monitörün yüksekliğini ve açısını ayarlayın.

Yüksekliği ayarlamak için

Monitörü sıkıca tutun ve yüksekliğini ayarlayın.
Ayar sırasında LCD panel yüzeyine dokunmamaya dikkat edin.

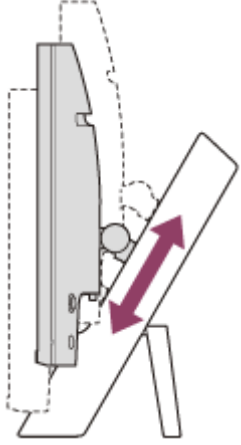

Açıyı ayarlamak için

Monitörü sıkıca tutun ve açısını ayarlayın.
Ayar sırasında LCD panel yüzeyine dokunmamaya dikkat edin.

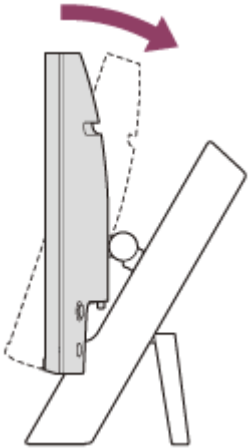

LCD Monitör
SDM-U27M90

Monitörü taşıma

Monitörü taşıırken ekranı kendinize doğru çevirin ve iki elinizle sol ve sağ kenarların altından tutun.
Monitörü taşıırken LCD panel yüzeyine dokunmamaya dikkat edin.

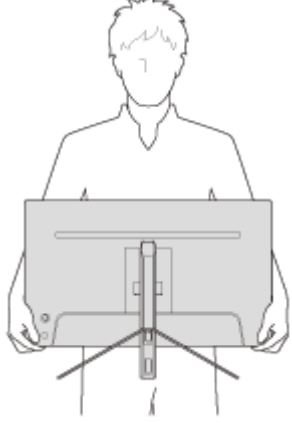

LCD Monitör
SDM-U27M90

Baęlantıları kurma

Bu monitöre bilgisayar ve/veya oyun konsolu gibi cihazları baęlayabilirsiniz.

Not

- Cihazların kablolarını baęlarken monitörün güç kablosunu çıkardıęınızdan emin olun.

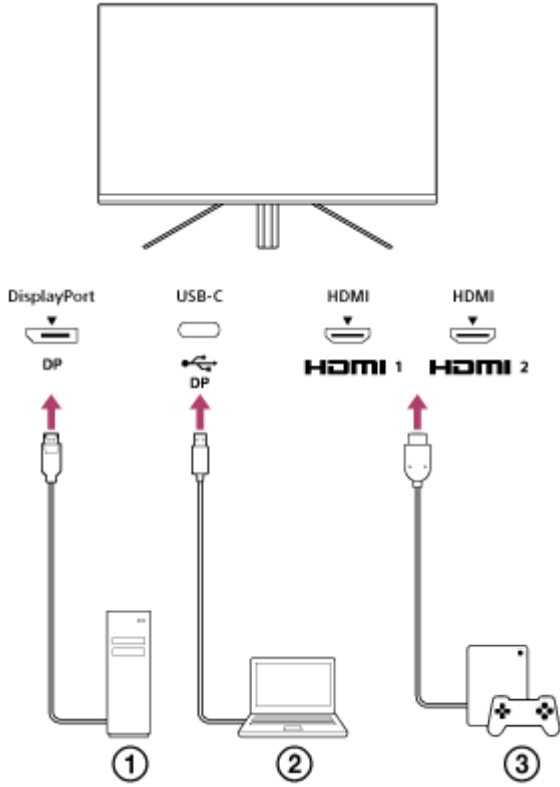

- 1 Masaüstü bilgisayar
- 2 Dizüstü bilgisayar
- 3 Oyun konsolu

LCD Monitör
SDM-U27M90

Gücü açma/kapama

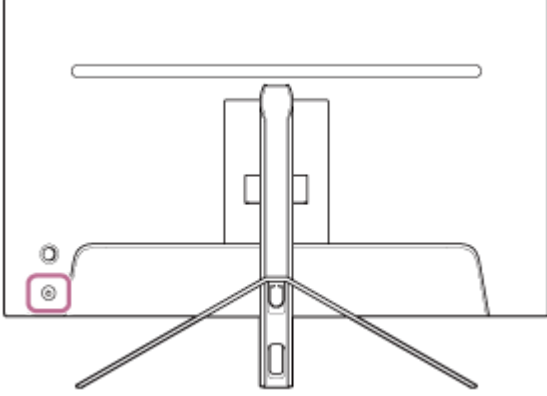

1 Güç düğmesine basın.

Güç göstergesi beyaz renkte yanar ve monitör açılır.
Ekranında hiçbir şey görüntülenmezse, bağlı cihazın açık olduğundan emin olun.

2 Kapatmak için güç düğmesine basın.

Güç göstergesi söner ve monitör kapanır.

İpucu

- Giriş sinyali yoksa, monitör bekleme moduna girer ve güç göstergesi kehribar renginde yanar.

LCD Monitör
SDM-U27M90

Joystick'i kullanma

Menüyü görüntüleyerek ses ayarı, parlaklık ayarı, giriş seçimi ve çeşitli ayarları yapmak için joystick'i kullanabilirsiniz.

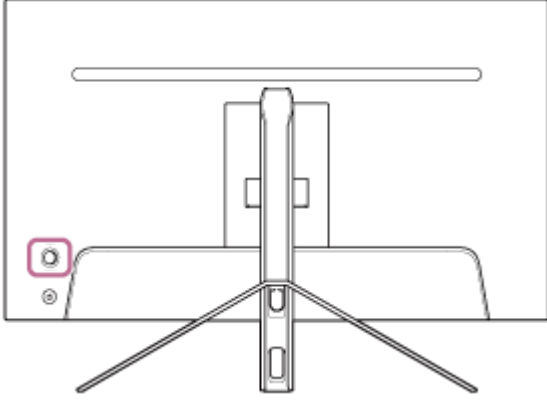

Sesi ayarlamak için

Menü görüntülenmiyorken, monitörün arkasındaki joystick'i sola veya sağa hareket ettirin.

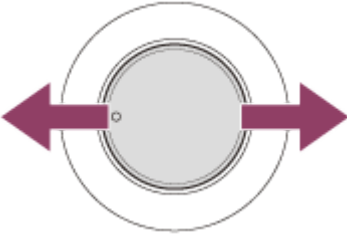

Ses ayar ekranı görüntülenir ve aşağıdaki işlemleri gerçekleştirebilirsiniz.

- Önden bakıldığında sesi artırmak için sağa (çıkıntı tarafına), azaltmak için sola hareket ettirin.
- Sesi kapatmak için joystick'i aşağı doğru hareket ettirin.
- Sessiz ekranı görüntülenirken joystick'i yukarı hareket ettirmek, sessiz durumunu iptal eder ve ekran, ses ayarlama ekranına döner.
- Ekran görüntülenirken joystick'e bastığınızda veya bir süre herhangi bir işlem yapılmadığında ses ayar ekranı kaybolur.

İpucu

- Kulaklık jakının ses düzeyi ve yerleşik hoparlörün ses düzeyi ayrı ayrı ayarlanabilir.

Ekranın parlaklığını ayarlamak için

Menü görüntülenmiyorken, monitörün arkasındaki joystick'i yukarı veya aşağı hareket ettirin.

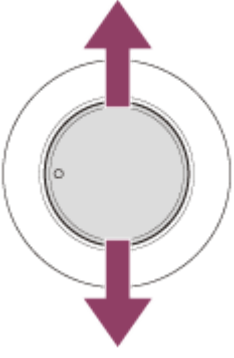

Parlaklık ayar ekranı görüntülenir ve aşağıdaki işlemleri gerçekleştirebilirsiniz.

- Ekranı aydınlatmak için yukarı veya sağa hareket ettirin ve ekranı karartmak için aşağı veya sola hareket ettirin.
- Ekran görüntülenirken joystick'e bastığınızda veya bir süre herhangi bir işlem yapılmadığında parlaklık ayar ekranı kaybolur.

Menüyü görüntülemek için

Menü görüntülenmiyorken, monitörün arkasındaki joystick'e basın.

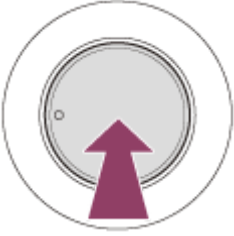

Menü görüntülenir ve joystick'i yukarı, aşağı, sola ve sağa hareket ettirerek giriş seçimi ve çeşitli ayarları yapabilirsiniz.

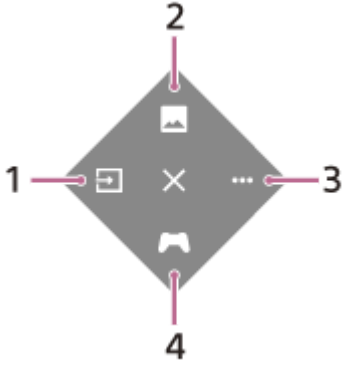

1. Girişi seçin.
2. Görüntü kalitesini ayarlayın.
3. Bu monitörle ilgili ayarları yapın.
4. Oyun sırasında faydalı işlevler için ayarlar yapın.

Menüyü kapatmak için

Joystick'i art arda sola hareket ettirin.

İlgili Konu

- [Girişin değiştirilmesi](#)
- [\[Resim ayarlama\]](#)
- [\[Diğer\]](#)

- [Oyun yardımcısı]
- Menünün kullanılması

G-463-100-63(1) Copyright 2022 Sony Corporation

LCD Monitör
SDM-U27M90

Girişin deęiştirilmesi

Bu monitör, sinyalin girildięi girişı otomatik olarak seçer.
Birden fazla giriş sinyali varsa, girişler aşağıdaki öncelik sırasına göre seçilir.
HDMI 1→HDMI 2→DisplayPort→USB-C
Girişı manuel olarak deęiştirmek için joystick'i kullanın.

1 Monitörün arkasındaki joystick'e basın.

Menü görüntülenir.

2 Joystick'i sola hareket ettirin.

Giriş seçim menüsü görüntülenir.

3 İsteddiğiniz girişı seçin.

4 Joystick'e basın.

Giriş, seçilen girişe geçer.

Not

- [Otomatik seçme], [Kapalı] olarak ayarlandığında, giriş otomatik olarak seçilmez.
- [HDMI Kontrolü], [Açık] olarak ayarlandığında, ilgili cihazın girişı, açıldığında ya da çalıştırıldığında otomatik olarak seçilir.
- Giriş sinyali yoksa giriş seçilmez.

İlgili Konu

- [\[Girişler\]](#)

LCD Monitör
SDM-U27M90

Menünün kullanılması

Menü ayar ekranında bu monitör için çeşitli ayarlar yapabilirsiniz.

- 1 Monitörün arkasındaki joystick'e basın.**
Menü görüntülenir.
- 2 Joystick'i yukarı, aşağı, sola ve sağa hareket ettirin.**
Menü ayar ekranı görüntülenir.
- 3 Joystick ile istediğiniz ayarı seçin, ayar değerini seçin ve ardından basın.**

Menü ayar ekranını kapatmak için

Bir süre herhangi bir işlem yapılmazsa menü ayar ekranı otomatik olarak kapanacaktır. Ayrıca, ayar menüsü ekranını kapatmak için joystick'i art arda sola hareket ettirin.

LCD Monitör
SDM-U27M90

[Resim Modu]

Ön ayarlardan istediđiniz görüntü kalitesini seçebilirsiniz ve görüntü kalitesini otomatik olarak ayarlayabilirsiniz.

- 1 **Ayar ekranını görüntülemek için monitörün arkasındaki joystick'e basın ve yukarı, aşağı, sola veya sağa hareket ettirin.**
- 2 **İstediđiniz ayarı seçin ve joystick'e basın.**

Menü öğelerinin ayrıntıları

[Ön ayar modu]

Ön ayarlardan istediđiniz ayarı seçin.

[Standart]: Standart görüntü kalitesi modu.

[FPS oyunu]: FPS (birinci şahıs nişancı) oyunları oynamak için uygundur.

[Sinema]: Film ve video izlemek için uygundur.

[Oyun 1], [Oyun 2]: [Resim ayarlama]'da yapılan ayarları bir ön ayar olarak kaydeder. [Oyun 1] veya [Oyun 2] seçiliyken [Resim ayarlama]'da ayarlamalar yaparsanız ayarlar otomatik olarak kaydedilir.

[Otomatik Resim Modu]

Bir HDMI cihazı bağlandıđında, görüntü kalitesi oynatılacak içeriđe uygun olacak şekilde otomatik olarak seçilir.

[Kapalı]: Bu işlevi kapatır.

[Açık]: [Otomatik Resim Modu]'nu açar.

Not

- [Otomatik Resim Modu], [Açık] olarak ayarlandıđında, [Ön ayar modu] ayarından bağımsız olarak [Otomatik Resim Modu]'nda seçilen görüntü kalitesi modu uygulanır.

İlgili Konu

- [\[Resim ayarlama\]](#)

LCD Monitör
SDM-U27M90

[Oyun yardımcıları]

Oyun sırasında faydalı işlevler için ayarlar yapabilirsiniz.

- 1 **Ayar ekranını görüntülemek için monitörün arkasındaki joystick'e basın ve yukarı, aşağı, sola veya sağa hareket ettirin.**
- 2 **İstediğiniz ayarı seçin ve joystick'e basın.**

Menü öğelerinin ayrıntıları

[Artı işareti]

Ekranın ortasındaki artı işaretini (çarpı işareti) açın.

[Kapalı]: Artı işaretlerini kapatır.

[İmleç 1] - [İmleç 8]: 8 tip arasından görüntülemek istediğiniz şekli seçin.

[Zamanlayıcılar]

Oyunun kalan süresini belirtmek için bir zamanlayıcı ayarlayın.

[Kapalı]: Zamanlayıcıyı kapatır.

[10:00] - [60:00]: Ayarlanan zaman ile zamanlayıcıyı açar.

[Kare hızı sayacı]

Saniyedeki kare hızını gerçek zamanlı olarak görüntüleyin.

[Kapalı]: Kare hızını görüntülemez.

[Açık]: Kare hızını görüntüler.

[Adaptive-Sync/VRR]

Bu monitörün yenileme hızını videonun kare hızıyla senkronize edin. Açıldığında, oyun sırasında ekrandaki takılma (gecikme) ve yırtılmayı (titremeyi) engelleyebilirsiniz.

[Kapalı]: Bu işlevi kapatır.

[Açık]: Adaptive-Sync/VRR işlevini açar.

[Yanıt süresi]

Ekranın tepki hızını değiştirin.

Görüntü hareketinin hızına göre ayarlayın.

[Standart]: Normal tepki hızı

[Hızlı]: LCD panelin tepki hızını biraz artırır.

[Daha hızlı]: LCD panelin tepki hızını artırır.

[Siyah dengeleyici]

Ekranın karanlık alanlarında görünürlüğü iyileştirin.

[0] - [3]: Değer ne kadar büyük olursa, karanlık alanların görünürlüğü o kadar iyi olur.

LCD Monitör
SDM-U27M90

[Resim ayarlama]

Parlaklık ve kontrast gibi görüntü kalitesini ayarlayabilirsiniz.

- 1 **Ayar ekranını görüntülemek için monitörün arkasındaki joystick'e basın ve yukarı, aşağı, sola veya sağa hareket ettirin.**
- 2 **İstediğiniz ayarı seçin ve joystick'e basın.**

Menü öğelerinin ayrıntıları

[Parlaklık]

Ekranın parlaklığını ayarlayın.

[0] - [100]: Değer ne kadar yüksek olursa, ekran o kadar parlak olur.

[Kontrast]

Ekranın kontrastını ayarlayın.

[0] - [100]: Değer ne kadar yüksek olursa, ekranın parlaklığı ve karanlığı arasındaki fark o kadar büyük olur.

[Keskinlik]

Ekranın netliğini ayarlayın.

[0] - [100]: Değer ne kadar yüksek olursa ekran o kadar net olur ve değer ne kadar düşük olursa ekran o kadar yumuşak olur.

[Gama]

[1.8], [2.0], [2.2] ve [2.4] arasından gama değerini seçin ve görüntüye göre optimum koşul olarak ayarlayın.

Gama değeri ne kadar düşükse, ara renkler (beyaz ve siyah dışında) o kadar parlak olur.

[Yerel karartma]

Görüntüye göre ekran arka ışığını ayrı ayrı kontrol edin ve ekran kontrastını artırın.

[Kapalı]: Bu işlevi kapatır.

[Düşük], [Yüksek]: Uygulanacak efekt seviyesini seçin.

[Ton]

Ekranın tonunu ayarlayın.

[0] - [100]: Değer ne kadar yüksek olursa renk o kadar yeşilimsi olur ve değer ne kadar düşük olursa renk o kadar morumsu olur.

[Doygunluk]

Ekranın renk yoğunluğunu ayarlayın.

[0] - [100]: Değer ne kadar yüksek olursa renk o kadar koyu ve değer ne kadar düşük olursa renk o kadar açık olur.

[Renklerin sıcaklığı]

Ekranın renk sıcaklığını ayarlayın.

[Normal]: Standart renk sıcaklığına ayarlar.

[Sıcak]: Ekranın renk sıcaklığını düşürür (kırmızimsı olur).

[Soğuk]: Ekranın renk sıcaklığını yükseltir (mavimsi olur).

[Kişisel]: İstenilen renk sıcaklığını ayarlamak için kırmızı, yeşil ve mavi değerleri ayarlar.

- [Kırmızı]: Kırmızı değerini ayarlar.

- [Yeşil]: Yeşil değerini ayarlar.
- [Mavi]: Mavi değerini ayarlar.

[En boy oranı]

Ekranın en boy oranını ayarlayın.

[16:9]: En boy oranını 16:9 olarak ayarlar.

[Oto. boyutlandırma]: En boy oranını görüntüye göre ayarlar.

[4:3]: En boy oranını 4:3 olarak ayarlar.

[Orijinal]: Görüntüleri orijinal en boy oranı korunarak görüntüler.

İpucu

- Menü görüntülenmiyorken joystick'i yukarı veya aşağı hareket ettirerek de ekranın parlaklığını ayarlayabilirsiniz.
- HDR sinyal formatındaki video girişi yapılırken [Parlaklık] ayarı yapılamaz.

LCD Monitör
SDM-U27M90

[Girişler]

Giriş seçebilir ve girişle ilgili ayarları yapabilirsiniz.

- 1** Ayar ekranını görüntülemek için monitörün arkasındaki joystick'e basın ve yukarı, aşağı, sola veya sağa hareket ettirin.
- 2** İstedığınız ayarı seçin ve joystick'e basın.

Menü öğelerinin ayrıntıları

[HDMI 1]

HDMI 1 girişini seçer.

[HDMI 2]

HDMI 2 girişini seçer.

[DP]

DisplayPort girişini seçer.

[USB-C (DP Alt Mode)]

USB-C girişini seçer.

[Otomatik seçme]

Giriş sinyali olan giriş otomatik olarak seçin.

Birden fazla giriş sinyali varsa, girişler aşağıdaki öncelik sırasına göre seçilir.

HDMI 1→HDMI 2→DisplayPort→USB-C

[Kapalı]: Bu işlevi kapatır.

[Açık]: Otomatik giriş seçme işlevini açar.

[HDMI Kontrolü]

Monitör ile bağlantılı olarak, HDMI kablosu ile bağlanan cihazın açma/kapama veya giriş seçme gibi işlemlerini gerçekleştirebilirsiniz.

[Kapalı]: Bu işlevi kapatır.

[Açık]: HDMI cihazı kontrol işlevini açar.

[DP sürüm numarası]

DisplayPort sürüm numarasını ayarlayın.

Bağlanan cihazla aynı DisplayPort sürümüne ayarlayın.

[1.2]/[1.4]

LCD Monitör
SDM-U27M90

[USB Hub]

KVM tuşu ve USB güç kaynağı ile ilgili ayarları yapabilirsiniz.

- 1 Ayar ekranını görüntülemek için monitörün arkasındaki joystick'e basın ve yukarı, aşağı, sola veya sağa hareket ettirin.
- 2 İstedığınız ayarı seçin ve joystick'e basın.

Menü öğelerinin ayrıntıları

[KVM geçişi 1]/[KVM geçişi 2]

Bilgisayar veya oyun konsolu gibi 2 harici cihaz bağlandığında, seçilen harici cihazlardan birini kontrol etmek için monitöre bağlı USB cihazını kullanabilirsiniz.

[KVM geçişi 1] USB-C yukarı akış ile ilişkili ve [KVM geçişi 2] USB-B yukarı akış ile ilişkilidir.

[HDMI 1 senkronizasyonu]: HDMI 1 video giriş sinyalini USB yukarı akışına bağlar.

[HDMI 2 senkronizasyonu]: HDMI 2 video giriş sinyalini USB yukarı akışına bağlar.

[DP senkronizasyonu]: DP video giriş sinyalini USB yukarı akışına bağlar.

[USB-C senkronizasyonu]: USB-C video giriş sinyalini USB yukarı akışına bağlar.

[Senk. kapalı]: Bağlamaz.

[USB şarjı(güç kapatma)]

Bu monitör bekleme modundayken USB terminaline bağlı cihazın şarj ediliş edilmeyeceğini ayarlayın.

[Kapalı]: Uyku sırasında şarj olmaz.

[Açık]: Uyku sırasında şarj olur.

Not

- USB güç kaynağı için USB-B ve USB-C yukarı akış bağlantıları gereklidir.
- Monitörün yazılımını güncellerken, bu monitöre kurulu ayar yazılımı ile bilgisayarı USB üzerinden bağlayın ve [KVM geçişi 1]/[KVM geçişi 2]'yi doğru bir şekilde ayarlayın.

İlgili Konu

- [KVM tuşunu kullanma \(Otomatik geçiş işlevi\)](#)
- [Yazılımın güncellenmesi](#)

LCD Monitör
SDM-U27M90

[Ses]

Ses seviyesini ayarlayabilirsiniz.

- 1 Ayar ekranını görüntülemek için monitörün arkasındaki joystick'e basın ve yukarı, aşağı, sola veya sağa hareket ettirin.
- 2 İstedığınız ayarı seçin ve joystick'e basın.

Menü öğelerinin ayrıntıları**[Ses]**

[0] - [100]: Değer ne kadar yüksek olursa, ses seviyesi o kadar yüksek olur.

İpucu

- Menü ekranda görüntülenmediğinde, joystick'i sola ve sağa hareket ettirerek ses seviyesini ayarlayabilirsiniz.

LCD Monitör
SDM-U27M90

[Kişiselleştir]

Güç LED'i ve arka LED'in ayarlarını yapabilirsiniz.

- 1 **Ayar ekranını görüntülemek için monitörün arkasındaki joystick'e basın ve yukarı, aşağı, sola veya sağa hareket ettirin.**
- 2 **İstediğiniz ayarı seçin ve joystick'e basın.**

Menü öğelerinin ayrıntıları

[Güç LED'i]

Monitör açık olsa bile güç LED'ini kapatabilirsiniz.

[Açık]: Güç LED'ini açar.

[Kapalı]: Güç LED'ini kapatır.

[Arka aydınlatma]

Monitör açık olsa bile arka LED'i kapatabilir veya aydınlatma rengini değiştirebilirsiniz.

[Siyah (Kapalı)]: LED'i kapatır.

[Mavi magenta]/[Eflatun]/[Kırmızı magenta]/[Kırmızı]/[Turuncu]/[Sarı]/[Yeşil sarı]/[Yeşil]/[Yeşil camgöbeği]/[Camgöbeği]/[Mavi camgöbeği]/[Mavi]/[Beyaz]: Ayarlanan renkte yanar.

LCD Monitör
SDM-U27M90

[OSD menüsü]

Menü ayar ekranının dilini ve diđer ayrıntılarını ayarlayabilirsiniz.

- 1 **Ayar ekranını görüntülemek için monitörün arkasındaki joystick'e basın ve yukarı, aşağı, sola veya sağa hareket ettirin.**
- 2 **İstediğiniz ayarı seçin ve joystick'e basın.**

Menü öğelerinin ayrıntıları

[Dil]

Menü ayar ekranının dilini ayarlayın.

[Saydamlık]

Menü ayar ekranının şeffaflığını ayarlayın.

[0] - [100]: Deđer ne kadar yüksek olursa, şeffaflık o kadar fazla olur.

[OSD zaman aşımı]

Menü ayar ekranını görüntüleme zamanını ayarlayın.

[5s] - [60s]: 5 saniye ile 60 saniye arasında ayarlayın. Ayarlanan süre geçtikten sonra menü ayar ekranı kapanır.

LCD Monitör
SDM-U27M90

[Diđer]

Bu monitörle ilgili ayarları yapabilir ve bu monitörü başlatabilirsiniz.

- 1 Ayar ekranını görüntülemek için monitörün arkasındaki joystick'e basın ve yukarı, aşağı, sola veya sağa hareket ettirin.**
- 2 İstedığınız ayarı seçin ve joystick'e basın.**

Menü öğelerinin ayrıntıları

[DDC/CI]

Bilgisayardaki özel yazılımı kullanarak bu monitörde ayarları yapın.

[Kapalı]: Bu işlevi kapatır.

[Açık]: DDC/CI işlevini açar.

[Yazılım sürümü]

Bu monitörün yazılım sürümü görüntülenebilir.

[Güç Tasarrufu]/[Eko modu]

Güç tüketimini azaltmak için ekran parlaklığını azaltın.

[Kapalı]: Bu işlevi kapatır. Gücü normal olarak tüketir.

[Açık]: Güç tasarrufu işlevini açar.

[Text magnification]

Menü ayar ekranındaki harfler büyük boyutlarda görüntülenir.

[Kapalı]: Bu işlevi kapatır.

[Açık]: Metin büyütme işlevini açar.

[Text magnification] yalnızca [Dil], [English] olarak ayarlandığında çalışır.

[Screen reader]

Ekranı izlemeden monitörü sesle çalıştırabilirsiniz.

[Kapalı]: Bu işlevi kapatır.

[Açık]: Screen reader işlevini açar.

[Screen reader] yalnızca [Dil], [English] olarak ayarlandığında çalışır.

[Fabrika sıfırlaması]

Monitörün ayarlarını fabrika varsayılan ayarına sıfırlar.

Monitörün tüm ayarlarının fabrika varsayılan ayarına döndüğüne dikkat edin.

Not

- Sessiz, Screen reader sesi için çalışmaz.
- Kulaklık jakına bağlandığında kulaklık bağlandığında, Screen reader ses düzeyi ayarlanamaz.
- [Text magnification] ve [Screen reader] yalnızca [Güç Tasarrufu]/[Eko modu], [Kapalı] olarak ayarlandığında ayarlanabilir.
- [Güç Tasarrufu]/[Eko modu], [Açık] olarak ayarlandığında, aşağıdaki ayar öğeleri değiştirilemez. [Adaptive-Sync/VRR], [Siyah dengeleyici], [KVM geçişi 1], [KVM geçişi 2], [USB şarjı(güç kapatma)], [Arka aydınlatma], [Text magnification] ve [Screen reader]

LCD Monitör
SDM-U27M90

KVM tuşunu kullanma (Otomatik geçiş işlevi)

KVM, "Klavye, Video, Fare" anlamına gelir.

Bu monitöre bilgisayar veya oyun konsolu gibi 2 cihaz bağlandığında, hepsini aynı anda kontrol eden USB cihazını (klavye ve fare gibi) seçebilirsiniz.

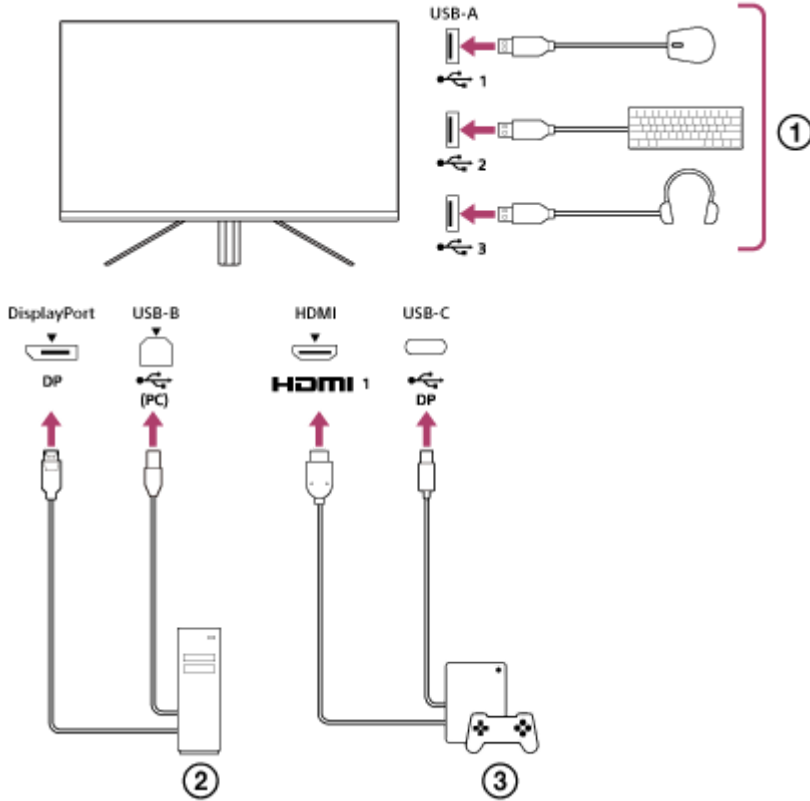

- ① Fare, klavye, kulaklık, vb.
- ② Bilgisayar
- ③ Oyun konsolu

Bağlantı yukarıdaki şemada gösterildiği gibi yapıldığında, bilgisayarı (②) ve oyun konsolunu (③) kontrol eden USB cihazı (①) aynı anda seçilebilir.

[KVM geçişi 1] USB-C yukarı akış ile ilişkili ve [KVM geçişi 2] USB-B yukarı akış ile ilişkilidir.

Nasıl ayarlanır

1. Menüyü görüntülemek için monitörün arkasındaki joystick'e basın ve yukarı, aşağı, sola veya sağa hareket ettirin.
2. [USB Hub]-[KVM geçişi 1]'i seçin, ardından joystick'e basın.
3. [KVM geçişi 1]'e atanacak cihazın girişini seçin ve joystick'e basın. (Yukarıdaki şekil durumunda, [HDMI 1 senkronizasyonu]'nu seçin.)
Cihaz [KVM geçişi 1]'e atanır. (Yukarıdaki şekil durumunda, HDMI bağlantı noktası 1'e bağlı oyun konsolu geçerlidir.)
4. Benzer şekilde [USB Hub]-[KVM geçişi 2]'yi seçin, ardından joystick'e basın.
5. [KVM geçişi 2]'ye atanacak cihazın girişini seçin, ardından joystick'e basın. (Yukarıdaki şekil durumunda, [DP senkronizasyonu]'nu seçin.)

Cihaz [KVM geiři 2]'e atanır. (Yukarıdaki řekilde, DisplayPort terminaline bađlı bir bilgisayar uygulanabilir.)

Nasıl deđiřtirilir

1. Monitörün arkasındaki joystick'e basın,  [Giriřler]'i seđmek için sola hareket ettirin, ardından basın.
2. [KVM geiři 1] veya [KVM geiři 2]'ye atanan giriři seđin.
Seđilen cihazı bu monitöre bađlı USB cihazı ile alıřtırabilirsiniz.

Not

- Monitörün yazılımını güncellerken, bu monitöre kurulu ayar yazılımı ile bilgisayarı USB üzerinden bađlayın ve [KVM geiři 1]/[KVM geiři 2]'yi dođru bir řekilde ayarlayın.
- KVM tuřu yalnızca [Gü Tasarrufu]/[Eko modu] [Kapalı] olarak ayarlandıđında ayarlanabilir.

İpucu

- Giriř cihazlarının seđimini kontrol etmek için bir bilgisayar veya oyun konsolunu bu monitöre bir USB kablosuyla bađlamak gerekir.

İlgili Konu

- [Joystick'i kullanma](#)
- [Menünün kullanılması](#)
- [\[USB Hub\]](#)
- [\[Diđer\]](#)
- [Yazılımın güncellenmesi](#)

LCD Monitör
SDM-U27M90

Ayar yazılımını kullanma (Windows)

Yazılımı kullanarak bilgisayarınızdan bu monitör için çeşitli ayarlar yapabilirsiniz.
Yazılım, aşağıdaki destek sitelerinden indirilebilir.

- ABD'deki müşteriler için
<https://www.sony.com/electronics/support>
 - Kanada'daki müşteriler için
<https://www.sony.ca/en/electronics/support>
 - Avrupa'daki müşteriler için
<https://www.sony.eu/support>
 - Çin'deki müşteriler için
<https://service.sony.com.cn>
 - Asya'daki (veya diğer bölgelerdeki) müşteriler için
<https://www.sony-asia.com/support>
-

İlgili Konu

- Yazılımın güncellenmesi

LCD Monitör
SDM-U27M90

Sorun giderme

Monitör düzgün çalışmıyorsa, onarım için göndermeden önce sorun olup olmadığını tekrar kontrol edin.
Sorunlar devam ederse, size en yakın Sony bayisine danışın.

LCD Monitör
SDM-U27M90

Ekkranda hiçbir şey görüntülenmiyor

- Güç kablosunun ve diđer cihazlarla olan bağlantı kablolarının güvenli bir şekilde bağlandıđından emin olun.
- Gücü açmak için monitörün arkasındaki güç düđmesine basın.
- Diđer cihazların gücünü açın.

İlgili Konu

- [Bađlantıları kurma](#)

LCD Monitör
SDM-U27M90

Monitörden ses ıkışı yok

- Sesi ayarlamak için joystick'i sola veya saęa hareket ettirin.

İlgili Konu

- [Joystick'i kullanma](#)

G-463-100-63(1) Copyright 2022 Sony Corporation

LCD Monitör
SDM-U27M90

Destek siteleri

En son bilgiler için aşağıdaki destek sitelerini ziyaret edin.

- ABD'deki müşteriler için
<https://www.sony.com/electronics/support>
- Kanada'daki müşteriler için
<https://www.sony.ca/en/electronics/support>
- Avrupa'daki müşteriler için
<https://www.sony.eu/support>
- Çin'deki müşteriler için
<https://service.sony.com.cn>
- Asya'daki (veya diğer bölgelerdeki) müşteriler için
<https://www.sony-asia.com/support>

LCD Monitör
SDM-U27M90

Desteklenen Formatlar

Her bir giriş, “ ” ile işaretlenen formatları destekler.

PC formatları

Çözünürlük	Dikey frekans (Hz)	HDMI	DP/USB-C (DP Alt Mode)
640×480	60	<input type="radio"/>	<input type="radio"/>
800×600	60	<input type="radio"/>	<input type="radio"/>
1024×768	60	<input type="radio"/>	<input type="radio"/>
1280×1024	60	<input type="radio"/>	<input type="radio"/>
1920×1080	60	<input type="radio"/>	<input type="radio"/>
1920×1080	120	<input type="radio"/>	<input type="radio"/>
2560×1440	60	<input type="radio"/>	<input type="radio"/>
2560×1440	120	<input type="radio"/>	<input type="radio"/>
2560×1440	144		<input type="radio"/>
3840×2160	24	<input type="radio"/>	<input type="radio"/>
3840×2160	25	<input type="radio"/>	<input type="radio"/>
3840×2160	30	<input type="radio"/>	<input type="radio"/>
3840×2160	60	<input type="radio"/>	<input type="radio"/>
3840×2160	95		<input type="radio"/>
3840×2160	120	<input type="radio"/>	<input type="radio"/>
3840×2160	144		<input type="radio"/>

CE formatları

Çözünürlük	Dikey frekans (Hz)	HDMI	DP/USB-C (DP Alt Mode)
640×480	60	<input type="radio"/>	<input type="radio"/>
720×480	59,94	<input type="radio"/>	<input type="radio"/>
720×480	60	<input type="radio"/>	<input type="radio"/>
720×576	50	<input type="radio"/>	<input type="radio"/>
1280×720	50	<input type="radio"/>	<input type="radio"/>

Çözünürlük	Dikey frekans (Hz)	HDMI	DP/USB-C (DP Alt Mode)
1280×720	60	○	○
1920×1080	24	○	○
1920×1080	25	○	○
1920×1080	30	○	○
1920×1080	50	○	○
1920×1080	60	○	○
1920×1080	120	○	○
2560×1440	60	○	○
3840×2160	24	○	○
3840×2160	25	○	○
3840×2160	30	○	○
3840×2160	50	○	○
3840×2160	60	○	○
3840×2160	120	○	○

G-463-100-63(1) Copyright 2022 Sony Corporation

LCD Monitör
SDM-U27M90

Yazılımın güncellenmesi

Yazılım güncellemesi olduğunda, bir bilgisayar (Windows) kullanarak monitörün yazılımını güncelleyebilirsiniz.

- 1 **“Ayar yazılımını kullanma (Windows)” bölümüne bakın ve ayar yazılımını indirin.**
- 2 **“KVM tuşunu kullanma (Otomatik geçiş işlevi)” bölümüne bakın ve USB yukarı akış bağlantısını ve video giriş bağlantısını yapın.**
- 3 **Monitörün yazılımını güncellemek için ayar yazılımının talimatlarını izleyin.**

Not

- Yazılım güncellemesi sırasında arka LED yanıp söner.
- Yazılım güncellemesi tamamlandıktan sonra güç kablosunu prizden çıkarın ve tekrar takın.
- Yazılımı güncellerken yalnızca bir monitör bağlayın. 2 veya daha fazla monitör bağlamayın.

İlgili Konu

- [KVM tuşunu kullanma \(Otomatik geçiş işlevi\)](#)
- [Ayar yazılımını kullanma \(Windows\)](#)